

А.С. МЫЛЬНИКОВ

Ю.В. Иванова-Бучатская

А.А. Новик

В ЛЕСАХ СЕВЕРНОЙ ГЕРМАНИИ:
ПО СЛЕДАМ
ИСЧЕЗНУВШИХ СЛАВЯН

Полное собрание материалов
Первой Российско-германской этнологической экспедиции
в Северную Германию 2000 г.

Том II



Санкт-Петербург

«Наука»

2010

УДК 39(=16)(430)
ББК 63.5(3)
М94

Утверждено к печати Ученым советом МАЭ РАН

Рецензенты:

кандидат исторических наук *И.И. Верняев*,
кандидат исторических наук *Н.В. Ушаков*,
доктор исторических наук *Н.В. Юхнева*

Научный редактор доктор исторических наук, профессор Т.А. Бернштам

М94 Мильников А.С., Иванова-Бучатская Ю.В., Новик А.А.

В лесах Северной Германии: По следам исчезнувших славян: Полное собрание материалов Первой Российско-германской этнологической экспедиции в Северную Германию 2000 г.: В 2 т. СПб.: Наука, 2010. Т. II. 510 с.; илл.

ISBN 978-5-02-025604-0

Книга представляет собой опубликованный источник по малоизученной в нашей стране теме — этнографии сел Германии на рубеже XX–XXI вв. Материалы — полевые дневники, записи рассказов немецких крестьян, фотографии — были собраны авторами коллективного труда в ходе уникальной совместной российско-германской этнографической экспедиции и опубликованы в аутентичном виде. Монография не только знакомит читателя с многообразием культурных явлений немецкой деревни, но и посвящает в будни полевой работы, рабочий мир этнографа, показывает, как добывается материал, который позднее занимает место в архивах и музейных собраниях. Издание снабжено иллюстрациями из фонда МАЭ РАН, большая часть которых, как и весь оригинальный материал, публикуется впервые.

Второй том книги посвящен левобережному Приэльбю, землям, входившим ранее в состав бывшей Западной Германии, а также содержит многочисленные приложения — описи музейных коллекций.

Адресовано широкому кругу читателей — этнографам, филологам-германистам, диалектологам, фольклористам, студентам-этнографам, а также путешественникам и всем интересующимся традиционной и современной культурой зарубежной Европы.

*На первой странице обложки — рундлинг Гюстриц, Ганноверский Вендланд.
Традиционный дом постройки 1716 г. с венденкёптель — резной стрелой на коньке.
На четвертой странице обложки — А.А. Новик, Ю.В. Иванова, А.С. Мильников
на фоне краеведческого музея в г. Кленце, Ганноверский Вендланд.
На форзаце — акварель Херрманна Шульце «Рундлинг Баузен».*

© А.С. Мильников, Ю.В. Иванова-Бучатская,
А.А. Новик, 2010

© МАЭ РАН, 2010

© Редакционно-издательское оформление.
Издательство «Наука», 2010

ISBN 978-5-02-025604-0

19 октября, четверг

Из дневника Мыльников

Пасмурно. Поехали в *Эльдону*, чтобы по совету г-на **Bethke**, рекомендованного нам пастором Шабовым, встретиться с бургомистром **Tiede**. Якобы он то ли сам знает народные обычаи, то ли назовет информантов. В отличие от деревень, где до сих пор мы работали (разумеется, исключая Лю-лю, где бывали по административным и иным необходимым причинам), *Эльдона* — это город. Небольшой, по нашим меркам, районного масштаба, но город, а не деревня. И это мы превосходно оценили при попытке связаться с **Tiede**, который днем работает на бензозаправочной станции (*Tankstelle*). Не зная, где такая находится, отправились по домашнему адресу, с трудом дозвонились в дверь, открыв которую его жена раздраженно заявила, что у нее нет времени на разговоры, она готовит на кухне обед (было около 12 дня). На подмогу вышел их сын, ловко оттеснивший нас от дверей, которые после этого захлопнулись. Нам пришлось побродить в поисках места работы Тиде, благо погода была на удивление приятной. Наконец мы его нашли — мне уже приходилось убеждаться, что должность бургомистра, будучи общественной, имеет декоративный характер, а реальные дела выполняют все те же чиновники. Что конкретно остается на долю бургомистра, кроме надувания щек, — в это (как и в другие аспекты политического свойства) я не вникал. Было обеденное время, и я нашел Тиде в обыкновенной закусочной, заодно выпив там кофе с пирожным. На вид это нормальный рабочий, держался дружелюбно (чем отличался от истеричной жены и сына-вышибалы). Он дал нам еще один адрес — **Adolf Janke**, но навестить его из-за нехватки времени не удалось. Штрих: днем я должен был (по договоренности) созвониться с *Bussau*, где живет председатель Общества круглых деревень **Norbert Distler**. В это время мы еще находились в *Эльдоне*, а уличных телефонов, как на грех, не попадалось. Я вошел в один из магазинов и у директорши попросил разрешения срочно позвонить, пообещав оплатить наличными. Она была очень любезна и не только дала свою трубку, но и отказалась от оплаты.

Далее забросили Юлю в Филанк к Гюнтерам (она дополняла сведения о праздниках) и заехали в Лю-лю по банковским делам в связи с приближающимся переездом в Вендланд, в редакцию местной газеты и др. Оттуда вновь в Филанк за Юлей, а затем в деревню Тевсвоос (договорились встретиться с семьей **Holter**), к вечеру мы были в деревне **Woosmer** для оговоренной встречи с **Берндтом Попом**. Его родители **Johannes** и **Ingrid Rohr**, отцу 80 лет. Было уже темно, Берндт разговаривал с нами через забор, от всего

отнекивался; тем временем усилился ранее накрапывавший дождь, и мы отравились восвояси.

Из дневника Новика

Сегодня у нас был полностью организационный день. Мы ездили в город Эльдену (Eldena). Хотели там встретиться с бургомистром. Как раз было время обеда. Мы позвонили в дверь дома. Нам открыли люди — видно, домашние бургомистра. Их было как-то много. Скорее всего жена и дети с домочадцами. Они нас не пустили даже в дом и попытались поскорее от нас избавиться, сказав, что бургомистра нет дома. Прием был очень невежливым. Мы тоже вели себя не этикетно, пытаюсь отвлечь людей в обеденное время. Но все же бургомистр — общественная должность. И домашние должны быть готовы к тому, что он может кому-то понадобиться. Бургомистр — должность выборная и почетная. Но за эту должность человек зарплату не получает. Бургомистр Эльдену продолжает работать на бензоколонке, как и работал до своего избрания.

Мы погуляли по Эльдене. Я взял два больших каталога посылочной торговли «Neckermann» и «Вауг». Они лежали на ступеньках крыльца рядом с магазином «Otto».

Потом мы заезжали в г. Людвигслуст. Оттуда поехали в деревню Тевсвоос (Tewswos). Там посидели в пивной. Ее хозяйка, исключительно похожая на бандершу, плетет иголкой различные картинки. Удивительно, что такая женщина очень умело владеет рукоделием. Ее салфетки и скатерти восхитительно хороши. Она показала нам многие образцы своего мастерства. Они выставлены прямо в пивной. Большую их часть она предлагает на продажу. Но среди ее рукоделия есть вещи, которыми она исключительно дорожит и не хочет продавать ни за какие деньги. Среди ее поделок много изображений ведьм. Данная тема, очевидно, ее волнует.

Интересный факт. Когда мы приехали к ней и только припарковали машину, еще не успев вступить на территорию ее владений, она выглянула из дома и прокричала: «Вы что, чеснока наелись?». Хотя мы съели перед выездом к ней лишь по малому зубку чеснока. С чесноком здесь, в Германии, беда. Немцы его любят, но не позволяют себе его есть перед выходом в общество. Воспитанный немец может вдоволь поесть чеснок только вечером в пятницу, когда остается достаточно времени перед началом рабочей недели, чтобы успел выветриться запах. Иначе коллеги по работе не одобряют. Но такое поведение характерно скорее для городов. В сельской местности люди более терпимы. Хозяйка же этой пивной отреагировала на запах чеснока почти за километр, образно говоря. «Никак ведьма», — решили мы. Известно, что чеснок отпугивает «нечистую силу».

Затем мы поехали в деревню Воосмер (Woosmer) к семье Рор (Rohr). Мы звонили этой семье и договорились о встрече в 19.30. Когда мы приехали, шел дождь. Хозяин дома вышел во двор и стал разговаривать с нами через ограду. Он не пустил нас не то, что в дом, но даже во двор. Было темно. Во дворе у Роров установлен фонарь с фотоэлементом. Когда кто-то проходит, элемент срабатывает, и свет включается. Через некоторое время свет гаснет. Хозяин дома пытался включать фонарь взмахами рук постоянно, так как он регулярно гаснул в ходе нашего разговора. Приезд в этот дом был совершенно бессмысленным. Мы хотели поговорить с отцом хозяина, который был весьма преклонного возраста. Мы надеялись получить от него интересную информацию. Однако он воевал на Восточном фронте во время Второй мировой войны и, очевидно, боялся каких-то провокаций с нашей стороны. С нами явно передумали встречаться и беседовать. Мы договорились с Рором, что еще раз позвоним его отцу. Однако в дальнейшем, когда мы позвонили, он категорично отказал во встрече.

Из дневника Ивановой

К 12 часам мы снова едем в Эльдену, довольно долго гуляем по деревне, отыскиваем дом бургомистра Манфреда Тиде, но там хозяйка отправляет нас на заправку, где якобы работает бургомистр Эльдены. Странно... На заправке Александр Сергеевич пару минут разговаривает с господином Тиде, но разговор особо полезен не был, Тиде дал нам лишь еще один адрес возможного информанта.

Но сегодня я собираюсь направиться снова к Гюнтерам в Филанке, чтобы вволю побеседовать с Элли, когда никто нам не будет мешать и я наконец-то смогу задать ей свои вопросы. И вот после обеда меня доставляют и высаживают в Филанке.

15 часов, традиционное «Kaffeezeit» в уютном доме Гюнтеров. Герхард присутствует, но, слава Богу, в наш женский разговор не вмешивается, не добавляет ничего «ученого». А мы с Элли говорим о кухне: о том, что принято готовить в их семье и вообще в Ябельхайде в обычные будни, что — в праздничные дни, Рождество и Сильвестров вечер. Как отмечали праздники года раньше, что делают сейчас на Рождество, Olljohrsabend и другие даты святочной недели, как празднуют карнавальную неделю Faslam, частично обсудили Пасху и Троицу. Особенно суеверия, табу, приметы на святки (die Zwolfen), в ночь перед Новым годом (**der Olljohrsabend**), **да и другие праздничные даты года** в Альт Ябеле и Филанке.

Элли рассказывает о праздниках забоя скота в родительском доме, которые отмечались традиционно осенью; о способах приготовления колбас в Мекленбурге, особенностях местных сортов, одним словом — mecklenbur-

gische Spezialitäten. И как все традиционные немецкие семьи, Элли и Герхард, как и их родители, в недавнем прошлом еще сами делали домашнюю колбасу и другие блюда на зиму из домашнего мяса.

Затем мы подробно обсуждаем нижненемецкие вечера, которые ежегодно отмечают в Воосмере, а раньше были свои вечера и в Филанке.

Конечно, касаемся мы и интересной теперь для меня темы знахарства и народной медицины. **Püsterollsch** — так называют здесь женщин, которые заговаривают болезни (**püsten oder besprechen**). Супруги Гюнтер назвали мне имена двух знахарок — Марта Тальг из Альт Ябеля и ее мать фрау Варнхольц из Бенца. Магь передала свое знание дочери (т.е. здесь последовательное чередование пола преемника было нарушено). Элли знала эту женщину и даже присутствовала при сеансе лечения — она приводила к ней свою больную мать.

Проговорили мы 2,5 часа. На столике в гостиной — кофе и домашнее печенье Элли, как в наш первый визит, кекс и фруктовых корж со смешным названием «**Raschzumachendes Schnellgebäck**».

Вот, кстати, его рецепт:

«Быстрое печенье скорого приготовления» от Элли Гюнтер.

Все берется столовыми ложками: 6 ст. л. муки, 6 ст. л. молока, 4 ст. л. сахара, 1 яйцо, ½ пакетика разрыхлителя. Белок взбить в пену, все ингредиенты тщательно смешать, добавить взбитый белок. Смазать сковороду маслом, тесто выложить и на слабом огне испечь с обеих сторон. Выложить верх коржа фруктами или смазать конфитуром. Приготовить глазурь: сахарную пудру смешать с соком лимона.

Мы обсудили и другие рецепты домашней кухни Элли, которая очень любит готовить. Некоторыми она со мной охотно поделилась. Потом мы открыли бутылку белого молодого рейнского вина «**Rheinhessische Spätlese**». Супруги рассказывают мне о своей внучке Юлии, показывают ее фотографии, фотографии своих детей и других внуков, снимки фольклорной нижненемецкой группы («**Plattgruppe**»), в которой много лет участвовала Элли. В этом году в Воосмере она будет уже не на сцене, а среди почетных гостей вечера.

На прощание господин Гюнтер, которого безумно тронули мой интерес и довольно скудные познания в нижненемецком диалекте, подарил мне книгу на *платтдойч* автора Рудольфа Тарнова с трогательным посвящением. Мы обменялись адресами, и я обещала старикам писать, они, действительно, ужасно милые. Но мы еще увидимся на вечере в Воосмере.

Где-то около шести вечера я стою на перекрестке в Филанке, в котором уже начинает смеркаться, и жду нашу группу в зеленом «Ниссане». Но их нет. Вот уж и магазин начал медленно убирать лотки с овощами с улицы, а наших все нет. Странно, но мне это не причиняет ни малейшего беспо-

койства, если что — дойду пешком. Но на сегодня у нас были еще планы: Александр Сергеевич договорился с госпожой Хольтер об интервью на полседьмого. Наконец подъезжает Маша, и мы едем в Тевсвоос на улицу Шультенкамп к Кэте Хольтер.

Итак, 18.30, и мы в Тевсвоосе. Но на пороге дома Хольтеров оказалось, что наш профессор перепутал время встречи: здесь мы должны быть лишь завтра вечером. Что ж, тоже неплохо. Решено направиться в знакомый ресторанчик **Zum Schultenkamp** к **Ренате Ломницки. Владелица, она же единственный** повар и официантка этого заведения — шустрая, несколько вульгарная, но душевная полноватая дама средних лет, довольно безвкусно одетая. Родом Ренате из Тюрингии, точнее — из Эрфурта, и тут мы с ней нашли общий язык. Кроме своего ресторанчика в деревенском стиле Ренате занимается плетением кружева, которому научилась в Людвигслюсте. В основном это различные композиции, сюжеты из местной жизни, декоративные украшения. Ими увешаны все стены единственного зала ресторанчика. Ренате делает кружевные картины на заказ, продает их, но есть у нее любимые картины, с которыми она ни за что не расстанется, как, например, «**Klumphaus aus Hohen Woos**», знаменитый дом 1711 г. из деревни Хоэнвоос. Над этим кружевом Ренате работала дольше всего, и это изображение даже стало логотипом ее ресторанчика и украшает нынче листок меню и рекламную афишку.

Продает Ренате свои творения недешево, объясняя, что полосочку кружева длиной 5 см нужно плести около двух часов. Мы повосхищались ее работами и купили две штуки: Маша — романтический пейзаж по собственному эскизу Ренате, а я — броккенскую ведьму, которая обошла мне в 20 марок.

После кружки пива в *штубе* Ренате Ломницки мы направляемся в Воосмер, где была по телефону заранее назначена встреча с неким господином Rohr. Погода стоит препротивнейшая, уже темно, идет дождь, на улице сыкотно и ветрено. И вот мы подходим к дому Рора, а калитка заперта. Мы стучим, но никто не откликается. И, несмотря на договоренность, никто не встречает нас. Во дворе лает собака, и идти туда не хочется... От наших движений вдоль забора на доме загорается фонарь, и через несколько минут на пороге наконец возникает чья-то фигура. Фигура спрашивает, что нам угодно и в ответ на наше извечное «мы приехали из Петербурга, из старейшего русского музея, чтобы...» фигура заявила, что господин Рор не имеет желания с нами общаться. *Feierabend*, как скажут немцы. Да, бывает и такое.

Фотодневник

F-10. В-23 Ной Гребс. Старый сарай (возможно, кузница). Предположительно XVIII в. Кровля — солома, техника — фахверк, плетено-глиняное заполнение.

Расшифровка записи беседы с Элли Гюнтер

I v a n o v a : {Was backen Sie sonst}, wenn es nicht so... nicht so schnell sein muss?

E l l i G ü n t h e r : Na ja, dann Hefekuchen, oder die Topfkuchen und Mürbe...

I v a n o v a : Das ist Topfkuchen, nä?

E l l i G ü n t h e r : Ja. Und Mürbeteig, mit Obst backe ich auch manchmal. Ach, wenn 'n Geburtstag, dann soll immer wieder was anderes sein. Und wenn ich woanders zum Geburtstag gehe, oft ist nur gekaufte Kuchen. Und wenn die Gäste dann zu mir kommen, dann werden sie enttäuscht, wenn sie nicht selbstgebackenen Kuchen vorfinden.

I v a n o v a : Und Torten backen Sie auch?

E l l i G ü n t h e r : Torten auch.

I v a n o v a : Und was hält man für typisch mecklenburgisches Gericht?

E l l i G ü n t h e r : Hefekuchen.

I v a n o v a : Hefekuchen, ja? Butterkuchen?

E l l i G ü n t h e r : Butterkuchen.

I v a n o v a : Mit Hefeboden und dann Streusel drauf...

E l l i G ü n t h e r : Butterhefchen so draufgelegt und dann Zucker. Und dann gehackte Mandel oder kann man auch... oder Kokos. Mache ich auch manchmal.

I v a n o v a : Und wenn wir keine Süßigkeiten nehmen, sondern erstes Gericht und zweites Gericht, was isst man hier am Tage?

E l l i G ü n t h e r : Zum Fest immer 'ne Brühe vorweg, da kommt so 'n Eierstich und kleine Fleischklösschen, ja und dann Suppengemüse, Mohrrüben und Porree und sowas.

I v a n o v a : Und an den Festtagen isst man also Brühe?

E l l i G ü n t h e r : Ja, Brühe und dann kommt Fleischkamm, im Winter Geflügel überwiegend, nä? Mit Rotkohl und auch mit Spargel. Und als Nachspeise die Schokocreme wird sehr gerne gegessen.

I v a n o v a : A, ja.

E l l i G ü n t h e r : Ach so, als Nachspeise das ist so eine alte Sitte: Brot gerieben, Schwarzbrot und mit Zucker gemischt. Schmeckt gut!

I v a n o v a : Gerieben und mit Zucker gemischt?

E l l i G ü n t h e r : Und Sahne geschlagen, und Kirschen ein bisschen abtropfen lassen, eingemachte... und dann kommt eine Schicht Sahne unten, die auch ein bisschen süß, gesüsst ist, und dann kommt Brot richtig so da drüber und da drauf kommen die Kirschen gut verteilt, dann kommt wieder Sahne, wieder Brot, je nach dem, wie hoch die Schüssel ist und dann natürlich...

G e r h a r d G ü n t h e r {ее супы}: Lecker, lecker, viel Kalorien!

E l l i G ü n t h e r : Ja, natürlich viel Kalorien! Aber so mal, zum Weihnachten da machen wir uns es auch. Schmeckt gut. Oben kann man auch mit Kirschen oder ein bisschen Vanille in die Schüssel dann... Das ist schon schön, und die Zitronencreme, na die wird so zu... zu festlichen Tagen... so Anlässen, wird die mit Sahne bespritzt, Gitter oder so... verzieht. Ja.

I v a n o v a : Was isst man zu Weihnachten? Heiligabend und am nächsten Tag?

E l l i G ü n t h e r : Hier in der Gegend Grünkohl. Das ist... ach wohl... fast jedes zweite Haus, etliche Jüngere, die das nicht mehr mitmachen, aber das ist auch Sitte hier, Grünkohl. Grünkohl mit geräucherter Schweinebacke und... na ja, die wird dann richtig schön gar gekocht und nachher so in Scheiben geschnitten und dann Kartoffeln auch dazu.

I v a n o v a : Salzkartoffeln?

E l l i G ü n t h e r : Salzkartoffeln. Oder ganz kleine Kartoffeln, die werden gar gekocht, abgepellt, in die Pfanne getan und so als Rostkartoffeln...

I v a n o v a : Mm, das ist lecker, das weiß ich.

E l l i G ü n t h e r : Das ist ja. Das wird auch gemacht. Ich weiß noch, ich war noch junges Mädchen und waren unsere guten Bekannten, die waren krank. Und nun war das Fest dran, und hatten immer auch gar kein Appetit, und das einmal fiel ihnen ein: das sollte ich mal machen und dann Grünkohl dazu. Und da kam ihr Appetit wieder und dann haben sie gegessen ganz normal und konnten nicht zukriegen, nich? Also essen das auch. Was man denn... die Sitten sind das, nä? Ja.

I v a n o v a : Muss man ä...wann ist der letzte Frist, wenn man Grünkohl abmachen muss?

G e r h a r d : Der muss erst Frost haben. Der muss richtig kräftigen Frost haben, damit er süß wird.

E l l i G ü n t h e r : Jetzt ist es ja so, dass viele schon ihren Grünkohl schon einmachen, was noch nicht gefroren hat. Dann wird er abgekocht im Salzwasser und gehackt in Beutel getan und eingefrostet, also dann kriegt er auch sein Frost.

G e r h a r d : Das muss etwas vorher sein.

E l l i G ü n t h e r : Ja-a, das sind schon viele, die ihren Garten aufräumen...

G e r h a r d : ...schmeckt dann anders.

I v a n o v a : Ich hab´ einmal gehört, dass hier man glaubt, hier in Mecklenburg, ich weiß nicht, ob es im Südwestlichen Mecklenburg ist, hier in der Jabelheide, aber im Norden, so bei Rostock oder bei Schwerin war solcher Aberglaube: man darf den Grünkohl nicht länger als bis Weihnachten stehen lassen.

E l l i G ü n t h e r : Ja, das stimmt doch.

I v a n o v a : Ja? Und warum?

E l l i G ü n t h e r : Na, wenn er immer wieder Frost kriegt, dann wird er grau oder braun oder... Zu Weihnachten ist meistens überall der Grünkohl geerntet.

I v a n o v a : Also, nur das ist der Grund? Nicht weil die Hexen daraus etwas machen werden, nee?

E l l i G ü n t h e r : Nee... Glaube ich nicht.

I v a n o v a : Das haben Sie nicht gehört?

G e r h a r d : Was festgestellt war, dass er nicht mehr richtig wohl schmeckt. Wenn er zu lange steht.

E l l i G ü n t h e r : Sind schon strengere Fröste und kann man sicher vorstellen dann, dann ist die Feuchtigkeit aus dem Blatt weg, nä? So. Schmeckt Ihnen der Topfkuchen?

I v a n o v a : Oh, ja! Schmeckt sehr gut. Mir schmeckt alles, besonders die Plätzchen! Und Karpfen, brät man Karpfen zum Heiligabend?

E l l i G ü n t h e r : Ja... aber mehr zum Silvester. Silvesterkarpfen.

I v a n o v a : Wie hat man früher Silvester gefeiert? Olljohrsabend.

E l l i G ü n t h e r : Hier war immer getanzt, in Alt Jabel. War immer Tanzen. Und dann hat die Musik immer angesagt, noch ein, also vorher noch drei Tänze, noch zwei Tänze und immer wieder auf die Uhr gekuckt, denn war es soweit und dann ist alles aufgestanden und hat sich zugefroset oder... angestoßen.

I v a n o v a : Und waren auch Umzüge üblich?

E l l i G ü n t h e r : Nee, also in Alt Jabel nicht. Das kenne ich nicht.

I v a n o v a : Und haben Ihre Eltern Ihnen etwas erzählt über die Umzüge?

E l l i G ü n t h e r : Meine Eltern, die stammten nicht von hier, meine Mutter kam aus Ludwigslust und in der Stadt war das alles nicht so, die hat dann auch angenommen, was die Leute so erzählt haben, und ihre Bräuche. Hier waren denn ja die... ab Heilig... Mittag, glaube ich, oder Heiligtage, ab Mittag, denn durfte das nicht und das nicht und das nicht gemacht werden, und da kamen die zwölf Tage, wo das, was man aufgefegt hatte im Zimmer, das wurde auf der Diele gestellt im Eimer und da konnte man...

G e r h a r d : ...es durfte nicht nach draußen geschleppt werden.

E l l i G ü n t h e r : Das kannten meine Eltern überhaupt nicht. Aber das haben sie so mitgemacht und so...

G e r h a r d : ...und keine Wäsche aufhängen.

I v a n o v a : Warum?

G e r h a r d : Weil die Hexen kommen und...

E l l i G ü n t h e r : Ja, sie haben es richtig vergraut, also in den zwölf Nächten...

G e r h a r d : Die Zwölften: das hängt aber mit dem Bange zusammen, weil ja in der Zeit immer Unwetter war, nä? Es kam so Jahreswechsel zu Weihnachten, zum Neujahr, deshalb haben sie früher geglaubt, die Hexen ihre Wäsche aufhängen, damit sie zerzaust.... Daher kommt dieser Aberglaube. Es war noch mehr.

E l l i G ü n t h e r : Ja, das war, wenn du Wäsche aufhängst, dann stirbt einer in dem kommenden Jahr. Es heißt dann, du hängst jetzt die Wäsche und damit

bekleidest du schon im Friedhof die Stelle, wo du... Und mit dem Ausgefegten, was war das noch? Und das Vieh, es durfte kein Dung rausgeworfen werden.

I v a n o v a : Ausmisten durfte man nicht?

E l l i G ü n t h e r : Nein. Die Eltern hatten nur eine Kuh, dann wurde der Dung, der Stall war auch groß, der wurde in die Ecke gelegt, und in Stapel da lag. Aber wenn dann, am 6. Januar war diese Zeit vorbei. Und dann wurde erst mal alles wieder in Ordnung gebracht, nä?

I v a n o v a : Nach dem 6. Januar?

E l l i G ü n t h e r : Sechste.

I v a n o v a : Und wie heißt dieser Tag hier? Der 6. Januar, wie heißt dieser Tag?

E l l i G ü n t h e r : Nee, die Heiligendreikönige! Ja! Das wussten Sie auch.

I v a n o v a : Und wie heißen die... Balthasar, Caspar und...

E l l i G ü n t h e r : Melchior.

G e r h a r d : CMB. Die haben an Stalltüren geschrieben CMB, nä? Caspar, Melchior, Balthasar.

I v a n o v a : Wurde der Tag auch irgendwie gefeiert?

G e r h a r d : Nee, direkt gefeiert nicht. Vielleicht in den katholischen Gegenden, das ist möglich, aber hier war protestantisch, hier war nicht mehr so.

I v a n o v a : Nicht mal bei Kindern?

G e r h a r d : Wo? Bei...

I v a n o v a : Bei Kindern?

G e r h a r d : Was gefeiert?

I v a n o v a : Die Heiligendreikönige.

E l l i G ü n t h e r : Nee, das... jetzt hört man das von den Sternsängern aber das...

I v a n o v a : Das ist eher katholisch.

G e r h a r d : Das ist in den katholischen Gegenden, habe ich... Sternsingen.

E l l i G ü n t h e r : Nee, das ist hier auch gewesen. Ja, ha'm wir auch gesungen.

I v a n o v a : Und zu Weihnachten hat man hier nicht verkleidet?

E l l i G ü n t h e r : Na ja, als Weihnachtsmann. Ja, die Weihnachtsmänner sind gelaufen, und... aber so Umzug oder sowas war nicht, bloß... Und mir ist auch noch bekannt, dass ein... ein großer kräftiger Mann sich als Weihnachtsmann verkleidet hat und hat einem Kind, das ist ä... so krank geworden, dass die die...

G e r h a r d : Na ja, die Kinder frohen immer dem Weihnachtsmann... wenn du was erzählst, o, wenn du nicht artig bist, dann bringt er dir Angst, nä? Ich weiß noch einen ... der jetzt aus Ostpreußen nach Holland ist. Er war knapp zwei Jahre jünger als ich, und da hatten seine Eltern einen, sie wollten ihn ein bisschen so strafen, hatten sie einen bestellt, einen Weihnachtsmann und kam der Weihnachtsmann und hat ihn in den Sack gesteckt.

E l l i G ü n t h e r : Und als unsere Kinder klein waren, mussten sie gedulden, bis ein Weihnachtsmann kam. Dann hat mein Mann auf die Tür so gekramt, ist der Weihnachtsmann da. Und wir hatten unsere Geschenke... das war in anderen Familien vielleicht auch, in so ´n reinen weißen Leinensack ´rein und jeder durfte sein Geschenk in dem Sack nehmen und...

G e r h a r d : Einer sollte eigenes für dem, wer das bekommen sollte, nä? Da wurde´s hochgeschrieben “herzlichen Glückwunsch” oder irgendetwas, und dann blieb das bis Weihnachten, bis Heiligabend stehen, durfte keiner ´ran, nä? Und das haben wir damals gemacht für unsere Kinder, für meine Frau, für ihre Mutter, war ja bei uns... Und es war wunderbar bei Heiligabend, und dann der Tannenbaum... der Weihnachtsbaum... haben wir dann... die Geschenke verteilt...

I v a n o v a : Wer hat den Tannenbaum geschmückt? Eltern, und die Kinder durften nicht ins Zimmer...

E l l i G ü n t h e r : Nee, nee. Der wurde, wie die Kinder noch klein waren am Abend vor Heiligabend wurde der Tannenbaum geschmückt, und dann war das das Weihnachtszimmer, da gingen sie auch nicht ´rein.

G e r h a r d : ...da durften sie nicht ´rein.

E l l i G ü n t h e r : Und dann wenn es soweit dunkel wurde, ja, dann war Weihnachten. Und dann wurde das... das Zimmer aufgemacht und wurde...

G e r h a r d : ...Kerzen angezündet...

E l l i G ü n t h e r : ...unter ´m Tannenbaum Kaffee getrunken, und dann haben wir denn gewartet und gewartet, und dann ist mein Mann ganz heimlich so ´raus und dann hat er gepoltert: “Oh, nun ist der Weihnachtsmann!” Und dann kam mein Mann mit dem großen Sack ´rein und dann war Bescherung. Erst wurde dann...

G e r h a r d : ...das haben wir meist gemacht, also dann habe ich... dann wurde´s was gesagt zu den einzelnen Leuten, zu Kind, zu Eltern meiner Frau, die Schwiegermutter, nicht? Na ja, das... war´s schön...

E l l i G ü n t h e r : Dann hatten wir zu tun mit dem Auspacken, das Papier wurde wieder glatt gemacht, die Schleifen wieder aufgewickelt und zur Seite gelegt, so bis zum Abendbrot waren wir beschäftigt. Dann wurd´ nachher gesungen, wurden Weihnachtslieder gesungen.

I v a n o v a : Und als Sie Kind waren?

E l l i G ü n t h e r : Als ich Kind war? Ich war von meinem, glaube ich war acht Jahre oder neun, dann war ich Chorsängerin in der Kirche. Und dann bin ich jedem... na, Veranstalten will ich nun nicht sagen, aber immer, wenn Kirche war, mussten wir ja alle oben sitzen — unsere Kirche in Alt Jabel kennen Sie, nä? Und... und auch zu meiner Schulzeit schon jeden Sonntag, am Sonnabend morgen in der großen Pause ging ich zum Pastor und holte den Gesangzettel und nachdem die Pause dann vorbei war, hatte unser Kantor mit uns die Lieder durchgesungen, dass sie uns geläufig sind, dass wir... Und sowas auch zu Weih-

nachten, ich ging in die Kirche — mein Vater war Briefträger und der hatte bis Abend zu tun bis grade so der Weihnachtswoche, und... na ja, meine Mutter hat die Wirtschaft gemacht, die Kuh versorgt und Schweine gefüttert und na war so... Und dann ich ging ja um vier, kurz nach vier, um fünf war ja immer Gottesdienst. Und dann ging ich in die Kirche, und wenn ich zurückkam — meine Eltern waren auch nicht reich, da gab es auf der... ach, meine Puppe, ich hatte so 'ne Puppe, und dann hat meine Mutter die Puppe versteckt, ausgezogen, alles gewaschen und gestärkt und wieder hübsch angezogen und dann war meine Puppe wieder neu. Dann saß sie, und da gab's vielleicht eine Schlüpfe oder Unterkleid oder Strümpfe, Hausschuhe manchmal und einen bunten Teller. Und hab' ich meinem Mann schon so oft erzählt, wenn man jetzt dieses — wie üppig ist das alles! Und da lagen — es gab früher bei auch bei Kaufmann Apfelsinen, konnte jeder meinerwegen fünf Pfund kaufen, aber soviel... wir hatten selber Apfel, da hatte meine Mutter Äpfel gewaschen und blank geputzt so richtig schön, und da lagen zwei Apfelsinen, ein Marzipanschweinchen und bisschen Kekse, also Pfefferkuchen, die hatte beim Bäcker ausgestochen und also Sternchen und Halbmonde und auch Weihnachtsmänner, aber die gingen meistens kaputt, heut' hat man das Backpapier, da geht nichts mehr kaputt.

I v a n o v a : Hießen sie irgendwie Spekulatius?

E l l i G ü n t h e r : Ja. Uhu. Aber viel gekaufte. Und dann war die Zeit vorm 1. Dezember, kam jeden Abend — musste ich mein Schuh aufs Fensterbrett — musste nicht, konnte ich — hinstellen, der lag am nächsten Morgen ein Stück Konfekt, und das waren so Gelekränze oder diese einfachen Kringel, die mit bunten Zucker bestreut da drin.

I v a n o v a : Und wer hat sie 'reingetan?

E l l i G ü n t h e r : Meine Mutter. Und dann hatten wir so 'ne Keksdose mit 'nem Deckel drauf, weil jedes hat dasselbe, und wurd' dieses in die Keksdose und Deckel wieder zugemacht und solange dass waren 24 Stücke drin zu Weihnachten.

I v a n o v a : Aha, das ist wie Weihnachtskalender, Adventskalender.

E l l i G ü n t h e r : So ähnlich. Und das wurde denn mit Stickgarn oder so an Weihnachtsbaum gefestigt. Das war... ob das nun in anderen Familien, aber sicherlich, denn so großzügig, wie man heute ist, wie die Kinder aufwachsen, da hat es nicht gegeben. Das war zu meiner Kinderzeit. Und als unsere Kinder, unsere ältere Tochter die ist '49 geboren, das war vier Jahre, nachdem der Krieg vorbei war. Da waren, legten wir auch auf Karten und mussten auch immer sparen, Zuckermarken sparen zum Fest und bis dann in den 50-er Jahren, dann wurden wir mal auch beschäftigt, da konnte man Zucker kaufen, aber der war auch sehr teuer. Also konnte man auch nicht sagen: "Oh, ich kauf' zehn Pfund Zucker". Nä, das auch nicht. Und dann weiß ich, '58 dann fielen die Fleischmarken weg, und ich hatte gespart und gespart immer wieder beim... beim Schlachter gut Scheiben

lassen, so und soviel, bei meiner Mutter wurd´ bei `58 60 Jahre. Und dann sollte es auch ein bisschen was nettes gemacht werden. Na ja, aber noch mal zu Weihnachten. Ah ja, da hatten wir die Hühner oder Hähne die wurden geschlachtet und da wurde die Suppe vorgekocht. Und so eben, dass man das wieder alles so machen konnte, wie es Sitte war, nich? `Ne Brühe vorweg. Ja.

I v a n o v a : und hat man nur in der Familien Weihnachten und Silvester gefeiert, oder früher... habe ich auch gehört, dass man auch mit dem ganzen Dorf es gefeiert hat.

E l l i G ü n t h e r : Nee, dem ganzen Dorf... aber jeder hatte seine Bekannten und dann wurde — das war aber Weihnachten nicht, Weihnachten war das Fest der Familie. Dann sind die eigentlich gar nicht weggegangen. Aber Silvester. Silvester kamen die Bekannten denn, und da wurde... die Männer die spielten immer Skat, das ganze Jahr, und na was denn... verloren war das Geld, das wurde in die Kasse getan und davon wurde Punsch gemacht, also von Rotwein mit paar Nelken dran und paar Gewürzchen und dann wurde Punsch gemacht und Berliner, wir sagen “die Berliner”, aber Pfannkuchen, diese runden, nä? Und die hat dann, das ging jedes Jahr um, jeder war mal dran und da traf sich alles, und da wurde denn auch und anschliessend wenn das alles fertig war, dann gingen meine Eltern mit den Bekannten zum Tanzen. Und da war eben dieses ganze... und wie ich nachher junges Mädchen war, na ja, dann war es sehr schön.

I v a n o v a : Und das war auch zur Zeit ihrer Großeltern und Eltern, dass man Weihnachten in der Familie gefeiert hat?

E l l i G ü n t h e r : Na, die Großeltern, die kamen am Weihnachten zu Besuch. Die ließen sich von Weihnachten verwöhnen, nä?

I v a n o v a : Aber von den Umzügen haben Sie nicht gehört? Auch zu der Zeit...

E l l i G ü n t h e r : Nee...

G e r h a r d : Weihnachten ist Familienfest, nä?

E l l i G ü n t h e r : Nä, ich sage ja, die Verwandtschaft, die Großeltern kamen dann auch zu Besuch.

G e r h a r d : Meinst du jetzt die Nachbarn?

E l l i G ü n t h e r : Nee, das war Weihnacht nicht, das war eben Silvester war denn...

G e r h a r d : Das ist die andere Julia.

I v a n o v a : Ach, so. Schön.

E l l i G ü n t h e r : Das ist unsere Jüngste. Die ist jetzt elfte Klasse.

I v a n o v a : Ach so, uhu...

E l l i G ü n t h e r : Zeig´ mal, unsere Kinder. (...)

E l l i G ü n t h e r : Olljohrsmudder! Na ja das war hier in Vielank noch mehr. Äm... war ja da... wurden die Packete gemacht mit allerhand drin und dann wurde es vom einen zum anderen gegeben, da standen immer so drauf geschrieben,

manchmal war ja was nettes auch drin zum Schluss, manchmal auch gar nichts. Und ich weiß das von der Frau Janke, von Gerhard Janke seiner Mutter und die hat dann immer erzählt, die hatte dann Enkelkinder, die so alt waren, wie unsere. Und so musste man ein Packet machen für die Enkelkinder. Die Olljahrsmudder kommt, und die, und dann musste das irgendeiner so in die Küche oder auf den Flur schmeißen, und rufen: "Julklapp!". Nich? So dass, aber wie gesagt, von mir, weiß ich das gar nicht, und wir haben das auch nicht gemacht.

I v a n o v a : Und durfte man die Tür offen lassen oder?

E l l i G ü n t h e r : Ja. Ach, wissen Sie, früher, auch zu DDR-Zeiten noch, da haben wir manchmal, da sind wir morgens aufgestanden und wollte ich aufschließen, ach die Tür war gar nicht abgeschlossen, da haben wir so... Und ist nie was passiert, aber heute läuft man zwei mal hin und kontrolliert, ist auch abgeschlossen. Ja, die Zeiten haben sich wesentlich geändert.

I v a n o v a : Ich hab' gestern in Laupin gehört eine Geschichte und... Aberglaube solcher Art: man durfte die Tür nicht offen lassen an dem Oll... Altjahrsabend.

E l l i G ü n t h e r : Nee...

G e r h a r d : Die offen lassen oder muss sie abgeschlossen sein, wie war es?

I v a n o v a : Nein, einfach aufgemacht sein. Das durfte man nicht. Und wenn man die Tür aufgemacht gelassen hat, dann kommt die Olljahrsmudder und setzt ins Haus einen Hund ´rein. Und dann bleibt der Hund das ganze Jahr, und dann muss man, wenn man Brot bäckt, jedesmal ein Stück Sauerteig dem Hund geben und dann bleibt der Hund das ganze Jahr im Hause und am nächsten Olljahrsabend verläßt er das Haus.

E l l i G ü n t h e r : ...dann wird die Tür zugem... wieder ´rausgelassen? Nee, nee, das wissen wir nicht.

I v a n o v a : Und hat man sich verkleidet als Olljoorsmudder?

E l l i G ü n t h e r : Nee.

I v a n o v a : Auch nicht? Das sagte man nur, dass Olljoorsmudder kommt. Und konnte man sich irgendwie die Olljoorsmudder vorstellen oder?

G e r h a r d : Wie sie war? Wie sie aussah?

E l l i G ü n t h e r : War sie nun gutmütig? Oder war sie böse?

I v a n o v a : Oder wie sie aussah?

E l l i G ü n t h e r : Nee. Das haben wir nicht. Also, ach... wissen Sie, Laupin war auch zu meiner Jungmädchenzeit immer ein... wie soll ich nun sagen, verufenes...

G e r h a r d : ...war immer bisher abgelegt, jetzt geht eine gute Straße durch, früher da ging die Straße nur bis Laupin...

E l l i G ü n t h e r : Bis Leussow.

G e r h a r d : Ja, bis Leussow, da war... da fahren mit diesen Fahrrädern, denn früher eben mussten so, so... bis Ludwigslust zur Schule, Konferenzen davon...

so mit dem Rad gefahren, hier wo nun der Schießplatz ist, da bis nach Leussow und von da aus dann...

E l l i G ü n t h e r : Da gins es über Quast, der Ort ist eingegangen, weil hier in Lübtheen die Schießbahn ist, und dann muss sich Quast in den 70-er Jahren, Anfang der 70-er Jahren wurde der Ort geräumt, und Laupin, ach in Laupin hat man immer ä... haben Sie vielleicht auch von den Leuten denn gehört, der Sprockeinbock?

I v a n o v a : Ja.

E l l i G ü n t h e r : Ja! Und hier waren jetzt zum Fünfhundertjahr gefeiert, war ein Jubiläum in Laupin und wurd' das gemacht, denn hab 'n sie das Ding hingestellt, konnte jeder kucken und in 'ne Kasse und konnt' man auch paar Mark 'reinstecken, ja! War irgendwie auf diese Sage und wenn man... man kannte sich, aber denn wusste man, ach der kommt aus Laupin! "Ach, da kommt der Sprockeinbock!" O, ja, so aus Jucks war das, nich? War Ulk eben. Aber damit musste man sich abfinden, denn hat auch — ist er schon tot, ein Laupiner, eine Alt Jabeler Bauerntochter geheiratet, und als der denn nun zu Tanz war, war ja immer damit, dann hat man ihn auch so 'n bisschen gescheckert, nich?

I v a n o v a : Und wie feierte man Faslam?

E l l i G ü n t h e r : Ja, Faslam. Wie gesagt, das wurde von der Jugend veranstaltet, und vorher wusste man, dass dann und dann soll der Tanz sein, und und das war auch eine Sitte, ä... hatten auch die Kapelle und die zog durchs Dorf, und die waren mit Teller, und da waren die anderen Teller 'drauf, und da gingen sie in die Häuser, und jeder hatte schon paar Mark hingelegt, ob er teilnahm oder nicht, aber man wollte ja auch dieses Fest und die Jugend unterstützen, nich? Und dann spielte die Musik, vielleicht ganz kurz ein Lied an, nu ja, und dann wurde eben gesammelt. Und dann schloßen sich immer mehr alle Jugendlichen und Kinder.

G e r h a r d : Wie wird mit dem Wein? Wollen Sie?

I v a n o v a : Oh, ja.

E l l i G ü n t h e r : Und dann...

I v a n o v a : Und die Umzüge mit Verkleidungen waren üblich? In Alt Jabel?

E l l i G ü n t h e r : Die Verkleideten in Alt Jabel waren nicht, nein. Und dann haben sie, also verkleidet haben sich in Alt Jabel nur, wenn Maskeraden waren.

I v a n o v a : Und das war Fastnachtzeit oder?

E l l i G ü n t h e r : Jeder hat was anderes, also ich hat' mal eine tschechische Braut... ä... hab' ich, waren die Umsiedler dann gekommen zu uns auch ins Haus, und die war so mein Alter, und ich hatte ihren ganzen Brautschmuck an, war ja sehr hübsch. Und hat mich ja niemand erkannt. Und irgendwie macht es dann auch Spaß. Nein, aber nochmal zum Fast... ä zum Faslam. Da war denn oft wieder eine andere Fahne und die wurde vorweg getragen, und waren ja junge Leute, waren ja Maler und Tischler und... was alles dabei, die haben sich

zusammengetan und haben wieder eine neue Fahne und die wurd´ in den Saal, wenn der Umzug vorbei war, angebracht. Und dann war... spielte die Musik, meinetwegen bis um zehn oder halb elf, und dann kam der Holzpantoffel, der wurd´ auf der Fahne gesteckt, musste jeder dann... anhand der Frau da, das waren denn immer Damenwahl. Oh! etliche Tänze bis die Männer auch schon ungeduldig wurden, und haben dann gesagt: "Wann kommt der Pantoffel wieder vor der Fahne?"

I v a n o v a : Und hat man dann das Schicksal irgendwie gelesen? Mit den Karten, mit Blatt oder was war das, mm... mit dem Wachsgießen irgendwie ins Wasser?

E l l i G ü n t h e r : Nee, um zwölf war dann, wurden Kerzen angezündet, kam Tisch auf die Mitte in den Saal und dann wurde getanzt um diesen Tisch ´rum, da standen die Männer mit ´ner, mit ´ner Likörflasche und auf der anderen Seite mit ´ner Schnapsflasche und wusste man, wenn man daran war, dann hat man ä... das Tanzsaal verlassen, dann hat man jeder ein Schnaps gekriegt und noch ein Schritt weiter, da standen Krusewäschekopf, der war Heißwecken, die sind ähnlich wie Berliner, aber die auf dem Blech gebacken werden und die dann nur gezuckert wurden, und die hat man dann gekriegt, weil man am Tag gespendet hatte. Von dem wurde... von dem Geld einmal wurde die Musik bezahlt, und dann nachher diese Sachen gekauft und wieder verteilt. Und wenn alle dadurch fahren, auch die gesessen haben, wenn auch die älteren Sachen sind sie dahingegangen, haben auch ein Schnaps gekriegt, und auch ihren... ihren Stuppen, nä? Ja. Das war und das war immer ein sehr schönes Fest, aber mit Verkleidung nee, dazu haben wir noch extra ein flottes Kleid gekriegt oder so, und dann kam nachher nach dem Fastnacht war ja noch im Februar, und dann kam noch die Feuerwehr, die haben dann noch ein Vergnügen, das Feuerwehrball und na ja, das war ja auch schön, und dann kam also alle sechs Wochen war ja auch was auf dem Dorf los und irgendwie...

I v a n o v a : Sechs Wochen dauerte es?

E l l i G ü n t h e r : Nee, so alle sechs Wochen, wenn die vorbei waren und dann vergingen wieder paar Wochen, dann war wieder ein Fest und so ging das das ganze... im Sommer war das Schützenfest, nä? Königsschutz, ah, war auch sehr schön, aber ich war als junges Mädchen eigentlich wenig zuhause, weil Krieg war, und wir waren immer dienstverpflichtet.

I v a n o v a : Uhu, welche Jahre waren es? 40-er oder 30-er?

E l l i G ü n t h e r : Nee, ´39 ging ja der Krieg los und der ging los an meinem achtzehnten Geburtstag.

I v a n o v a : Und das, was Sie eben erzählt haben, das bezieht sich auf 40-er oder auf 30-er Jahre?

E l l i G ü n t h e r : Auf 30-er. Nachher, wie der Krieg war, war ja auch gar nichts mehr. Dann war sehr trostlos so...

G e r h a r d : So, es fiel mir ein, in den berühmten zwölf Nächten... war irgendein Grund, das war so, was nicht gemacht werden durfte, Sott, in dem Volke genannt, Sott, nä? ja...

E l l i G ü n t h e r : Nee, dann durfte nachdem, also wenn es... nur bis zur Helle ein durfte Wasser geschöpft werden, und in den Zwölfen — Weihnachten, Neujahr bis zum 6. Januar nicht nur im Dunkel, dass man an den Brunnen ging, also was das alles genügend war... Man wusste, das ist Sitte und hat man denn gemacht. Weil ich keine Großeltern hatte, die auf dem Dorf gelebt hatten, meine Großeltern kamen aus der Stadt. Und die wussten auch Gebräuche nicht. Wirklich, man hat das als Kind so miterlebt, dann war man froh, das die zwölf Tage vorbei waren.

I v a n o v a : Und sagte man etwas, z.B. wenn jemand ersten Tag in den Zwölfen stirbt, dann sterben die nächsten zwölf?

E l l i G ü n t h e r : ...zwölf. Ja. Hat man auch gehabt, dass das eingetroffen ist. Wenn es ein kleines Dorf war, ja.

I v a n o v a : Ja?!

G e r h a r d : In den dunklen Jahren, wenn mehr Menschen aus einem Dorf stammten...

I v a n o v a : Und Vieh durfte man auch nicht austreiben oder so, in den Zwölfen.

E l l i G ü n t h e r : Ja, das ist ja nicht bloß, weil das trübe Wetter war, das war ja das ganze Jahr genannt oder gemeint.

I v a n o v a : Wenn das trübe Wetter ist während der Zwölfen, dann ist das ganze Jahr so, oder was?

E l l i G ü n t h e r : War auch noch was, aber... Wie gesagt, wenn nun die alten Leute mit den Kindern wieder oder die Kinder mit Großeltern aufwachsen und man hatte kein Radio, kein Fernsehen gehabt, dann hatten ja die alten Leute viel erzählt.

G e r h a r d : Viel auch gesponnen, das sagt man, wenn man erzählt, 'rausgedacht. Na, Spinnen, Spinnen...

E l l i G ü n t h e r : Und diese Sagen, die man immer sagt, die Spinne am Morgen bringt Kummer und Sorgen. Und die am Mittag bringt Freude am dritten Tag, und die Spinne am Abend dann kriegt man Kennen Sie nicht?

I v a n o v a : Nein.

G e r h a r d : Pass' ma': Spinne am Morgen, die Spinne, also das Tier ist gemeint, also Spinne am Morgen — Kummer und Sorgen. Spinne am Mittag — Glück am dritt' Tag, Spinne am Abend kriegt guten Abend. Anstatt Spinne soll Spinnen. Das hat man falsch gedeutet, diese...

E l l i G ü n t h e r : Das hat unser Lehrer denn auch erklärt, dass man nicht... von dem hat manche Sachen aufgeklärt, wo man irgendwie sich gefürchtet hat.

I v a n o v a : Warum sollte man nicht Vieh 'raustreiben während der Zwölfen?

E l l i G ü n t h e r : Dann hat man kein Vieh ausgetrieben, war ja Winter.

I v a n o v a : Und ausmisten, warum nicht?

E l l i G ü n t h e r : Ach so, ja warum eigentlich, ja warum weiß ich auch nicht.

G e r h a r d : Irgendwie soll das alten Ursprung gehabt haben, nä, warum nicht.

I v a n o v a : Und das nächste Fest war Ostern nach Faslam?

E l l i G ü n t h e r : Ja, hatten wir nachher Ostern. Tja, Ostern, dann hatten wir auch vom Wald Moos geholt als Kinder und haben Nester gebaut, und dann wollte die Mutter immer genau wissen, wo hast du denn, zeig´ mir mal, aber wir hatten nicht gewusst, dass sie die Eier darein tut. Und dann hatte ich ´ne Freundin, ´ne Schulfreundin und die kommt am Ostermorgen zu mir und ich war noch so fest am Glauben, der Osterhase und hab´ dann die Katzenspuren, die im Garten sind, die habe ich für die Osterhasenspuren gehalten. Und dann kommt sie und dann sagt sie: “Glaubst du noch an Osterhasen?” ich sag´: “Ja, der war auch da und ach...” Und “Ach, lass bloß! Unsere Mutter hat genau die Fensterläden, die hat die Fensterläden so drin, und sie ist dann schon aufgeregt gewesen und hat dann früh die Fensterläden ´n bisschen aufgemacht... und hat dann gesehen, früher hatten die Mütter so halbe Schürzen angehabt, und dann hat sie da die Osternsachen drin und hat sie genau gesehen, hat da was ´reingelegt und da was ´reingelegt und das war... und das ist auch deine Mutter ach... Ich war so enttäuscht, also... ja. Na, wir gingen vielleicht nur ein Jahr in Schule, da hab´ ich das noch geglaubt. Und dann war es doch “Wo soll der Osterhase auch soviel Sachen holen?”, — sagt sie, — “das kannst du wohl glauben, nä?” Die war nun anderthalb Jahr älter als ich, also...

I v a n o v a : Und wurden Sie auch beschert zu Ostern?

E l l i G ü n t h e r : Zu Ostern ja.

I v a n o v a : Und also ansonsten Eierfärben?

E l l i G ü n t h e r : Ja!

I v a n o v a : Und ´rausgehen oder nicht?

G e r h a r d : Natürlich, ja. Wer gehen wollte, konnte denn...

I v a n o v a : Und wie sagt man zu Ostern, “Gesegnetes Osterfeier” oder?

E l l i G ü n t h e r : Na ja, und als ich hier nach Vielank kam, und wir haben ja am 21. Dezember geheiratet, und dann bis...

I v a n o v a : Thomastag ist das.

E l l i G ü n t h e r : Ja. Und dann kam morgens so kleine Jungs mit Birkenruten und taten so an meine Füße ´rum und haben denn ein Spruch gesagt, diese Jungs, ich kenn´ das nicht, was wollt ihr damit die Zwecken, dann haben sie mir den Spruch noch einmal, die kam, weiß ich gar nicht, von... Gerhard, von wo kamen die Jessats? Aus Ostpreußen? Na, und dann wurden sie auch, na das konnte ich mir denken, dass sie irgendwas haben wollten, und was ich nun gegeben hatte,

viel hatte man ja auch nicht, '49, aber irgendwas habe ich ihnen geschenkt und dann sind sie abgezogen. Aber "Schmackostern" oder... hat man Geld immer 'rum getan. Und denn... den Spruch kennst du auch nicht mehr?

G e r h a r d : Nein. Holl Maus kam ins Bett, wenn du noch geschlafen hast, nicht wahr, und hat was mitgelegt. Aber was das für Ursprung hat... "Schmackostern" hat man das genannt.

I v a n o v a : Schmackostern?

G e r h a r d : Schmackostern, ja.

I v a n o v a : Weil es schmeckt oder was?

G e r h a r d : Ja, das muss nicht mit dem Geschmack zu tun haben, hat ja was anderes an, den Ursprung...

I v a n o v a : Nicht mit 'm Geschmack?

G e r h a r d : Schmack, Schmack... Ich habe irgendwo so gelesen, so 'ne, so 'ne Gebräuche gelesen in "Heimat und Leute"...

E l l i G ü n t h e r : Wenn waren dann die Birken grün, ja...

G e r h a r d : Zum Wohlchen!

I v a n o v a : Ja, sehr schön.

E l l i G ü n t h e r : Das erzählte ich ja schon, dass wir dann klappten, mittlere Birken so an den Pforten gebunden so.

I v a n o v a : Und ohne Dach oder ohne Decke?

E l l i G ü n t h e r : Ohne Dach. Und die Haustür, da wurd' denn auch ringsrum, ach das war irgendwie festlich schön.

I v a n o v a : Ja, und das war auch in den 30-ern?

E l l i G ü n t h e r : Das war auch alles in den 30-ern.

I v a n o v a : Und später nach dem Krieg hat das nicht wieder aufgelebt?

G e r h a r d : Doch, zum Teil ja.

I v a n o v a : A, zum Teil?

E l l i G ü n t h e r : Zum Teil hatten sie das auch noch gemacht, aber dann war mein Vater nicht mehr und...

I v a n o v a : Und hat das funktioniert? Feiert man immer noch Ostern? Ostern ja, Ostern feiert man mit den Kindern, mit Osterhase und gefärbten Eiern und Pfingsten?

E l l i G ü n t h e r : Pfingsten war ja immer der Maikäfer dran, nā? Als ich Kind war, dann gab es Maikäfer aus Schokolade, die hatte so... so Papier, so Füsse so 'rum. Und war noch in irgendwelche...

G e r h a r d : ...waren die Gebräuche so...

I v a n o v a : Und ob es jetzt etwas gemacht wird?

G e r h a r d : Oh, jetzt die jungen Leute..

E l l i G ü n t h e r : Die wollen gar nicht teilnehmen, die wollen das nicht.

I v a n o v a : Und im Sommer gab es irgendwelche Feste, im Sommer? Oder waren es nur Feldarbeiten, Gartenarbeiten und dann...

E l l i G ü n t h e r : Hier in Vielank immer Himmelfahrt. A, das war... das war auch schön.

I v a n o v a : Kirchlich gefeiert oder auch in der Familie, im Dorfe?

G e r h a r d : Na ja, was heißt kirchlich, natürlich war die Kirche...

Dass direkt so im Dorf am Pfingsten Umzug war oder irgendwie, war das nicht.

I v a n o v a : Und zur Zeit wird nur Erntedankfest gefeiert?

G e r h a r d : Aber auch nicht mehr, na ja... in einigen Dörfern ja, da machen die Umzüge und so und so...

I v a n o v a : Na ja, in Loosen, in Bresegard...

G e r h a r d : Hier ist es früher kann man sagen eingeschlafen.

E l l i G ü n t h e r : Na ja, wer soll's hier machen?

G e r h a r d : Es sind ja kaum einzelne Bauern, sind ja Agrargenossenschaften hier, nä? Was hat das Interesse dafür, die Wagen zu gestalten, nä? Früher war es ja, schön, ja. Umzüge gab's mit den Traktorenanhängern, die waren wunderbar geschmückt, dann war eine Kommission gebildet und hatte die einzelnen Wagen begutachtet, Preise... also prämiert.

E l l i G ü n t h e r : Die Juris. Mein Mann war immer...

G e r h a r d : ...dann haben wir beurteilt, und nachher am Abend war es Feier, Tanzen, kam jemand und gab's Präsente...

I v a n o v a : Das war zu den DDR-Zeiten?

G e r h a r d : Bitte? Das war zu DDR-Zeiten, ja. Na ja, dann waren die verschiedenen Gruppen, die Frauen auf dem Lande, am Feld gearbeitet, die hatten was besonderes veranstaltet, die, die im Stall gearbeitet, haben so 'n die im Schweinestall, haben ja wieder ihren Wagen entsprechend veranstaltet, nicht?

E l l i G ü n t h e r : Die Rinder.

G e r h a r d : Das war sehr schön.

E l l i G ü n t h e r : Die Handlung stimmt doch, aber ich finde das...

I v a n o v a : Frau Günther, ich hab' gehört, denn Sie stammen aus Alt Jabel, ich hab' gehört, dass es in Alt Jabel eine Frau gab, die püsten konnte.

G e r h a r d : Püsten? Ja, ja, ja. Püsten.

E l l i G ü n t h e r : Die konnte noch püsten bis '85 oder '86.

I v a n o v a : Und jetzt ist sie verstorben?

G e r h a r d : Jetzt ist sie verstorben.

I v a n o v a : Wie hieß sie?

E l l i G ü n t h e r : Marta Talg.

G e r h a r d : Talg, Talg, Marta Talg. Hat meine Schwiegermutter, meine Frau ist zu ihr hingegangen, hat sie sprechen lassen, ne? Weswegen eigentlich? Elli? Oma, was war es, dass du gingst zu ihr? Zu Marta?

E l l i G ü n t h e r : Ja, weshalb? Weiß ich auch nicht, die hat immer... so Juckreiz...

G e r h a r d : So, nette Geschichte, ne?

E l l i G ü n t h e r : ...und die hat dann versucht und wer dran geglaubt hat, der kam...

G e r h a r d : Es ist ja eine Art Hypnose.

E l l i G ü n t h e r : Ja.

G e r h a r d : Es ist eine Art Hypnose und die wirkt ja oft. Ist immer.

E l l i G ü n t h e r : Ich kenne diese Frau Talg. Als ich zur Schule ging, da war sie Dienstmädchen bei unserem Lehrer. Da war sie noch nicht verheiratet und daher, das war eben immer die Marta und Marta und blieb auch so. Und nun hörten wir ja: na die war da, und der war, und dem hat sie geholfen, und meine Mutter, ich glaub' sie hat immer Juckreiz irgendwie, das war nervlich bekannt. Und nu soll ich ja mit, und nu denk' ich: ich kenn' ja nur die Marta als junges Mädchen, was sie wohl macht, wie sie das wohl macht? Na wenn ich da mit hin, ich sag': "Marta, wenn du meine Mutter behandelst, ich gehe solange auf den Flur." "Nee, nee, nee, — sagt sie, — dünn sei du ma' hin." Nä? Und nu habe ich immer genau jede Handbewegung von ihr beobachtet. Dann hat sie so getuschelt, verstanden habe ich gar nicht.

G e r h a r d : Sollst du aber nicht. Soll ja geheimnisvoll bleiben.

E l l i G ü n t h e r : Und... und dann war das gut, hat sie nur gepustet dabei, nun das weiß ich nicht!

G e r h a r d : Ja, das Pusten, das kann sein.

E l l i G ü n t h e r : Na, und dann... und dann hat sie erzählt. Meine Mutter brauchte sich nicht irgendwie freizumachen, dass sie nur an diese Stelle, wo das nun besonders... nee. Das geht alles so. Und dann hat sie erzählt. Wer alles da war, mit Namen und Adresse: ein Arzt mit seiner Frau war da, der konnte nicht helfen und hat das nicht weggekriegt, dass glaube ich war ein Ausschlag. Und...

G e r h a r d : Ja, bei Gürtelrose ist es so.

E l l i G ü n t h e r : ...und dann ist Emmi, die Frau Wiekom, und sie hat 's weggekriegt. Und dann war ä... immer was besonders da war, man durfte die Stelle nicht waschen. Nicht mehr waschen und immer mit Kartoffelmehl immer meine Mutter, hier Schälchen, auf dem Nachttisch, mit 'n Watte und Kartoffelmehl, im Bad kleine Schälchen mit Kartoffelmehl, ä... Und dann einmal, das war denn im Juli, und da hat sie gesagt: "Nu ist gut", also nun hat das geholfen, und dann hab' ich, sag' ich: "Mutti, — das war am Dienstag, weiß ich noch ganz genau — und von ihr, sie wohnte in der Friedensstraße oder... sind wir dann hoch auf den Friedhof zum Grab meines Vaters damals, und dann hat sie da noch gehackt und getan. Und den nächsten Morgen nach dem Frühstück, ach, dann habe ich gesagt: "Mutti, jetzt machen wir erstmal Badewasser, und dann holen wir alles nach, was du in diesen Wochen...

G e r h a r d : ...nicht durfte's, nä?

E l l i G ü n t h e r : ...versäumt hast und nicht durfte's. Na, und dann nach Hause, am nächsten Morgen haben wir gefrühstückt, wir hatten das nicht so bequem, wir mussten Badeofen anheizen und ach! War nicht so einfach, aber dann sollte alles passieren, und da kommt unsere Mutti von der Toilette und ist

so zusammengefallen und hat einen ganz schweren Herzinfarkt. Und dann ins Bett, und dann bloß Arzt, meine Schwester, und dann kam der Arzt und der hatte schon Krankenwagen, und dann kam sie ins Krankenhaus. Und wir beide haben dann gleich hinter dem Krankenwagen mit unserem Wagen hinterhergefahren. Sie wurde untersucht, aber war immer klar bei Verstand, alles klar.

G e r h a r d : Aber das Herz war zerbrochen.

E l l i G ü n t h e r : Und den nächsten Tag waren wir noch da und als wir weggingen, dann hatte sie uns noch nachgewinkt und dann habe ich gesagt: "Mutti, morgen früh kommen wir nicht, dann kommen wir erst nach dem Mittag, weil ich große Wäsche mache." "Ja, ja, ihr brauch auch nicht jeden Tag zu kommen". Und als ich bei der Wäsche an dem Donnerstag morgen dann ruf' das Krankenhaus an, dann hatten wir noch gar kein Telefon, dann brachte meine Schwester, die nachrief, wenn wir könnten, sollten wir mal gleich kommen. Wenn das Krankenhaus schon anruft, dann ist schon was bestimmt so...

I v a n o v a : Aber Marta hat ihr geholfen?

G e r h a r d : Na ja, mit der Rose.

E l l i G ü n t h e r : Na ja, das ist denn durch das Infarkt gekommen. Erst am nächsten Tag.

I v a n o v a : Was Marta dabei gesagt, geflüstert hat, haben Sie nicht gehört?

E l l i G ü n t h e r : Gar nicht verstanden.

G e r h a r d : Man sagt ja immer, das machen sie absichtlich, sie wissen selbst nicht, was sie sagen. So unverständlich, nicht wahr, um den Menschen...

E l l i G ü n t h e r : ...zu beruhigen.

G e r h a r d : ja, zu beeinflussen irgendwie, so bisschen in Trans zu versetzen, nä? Ja, das ist die einzige Sache.

E l l i G ü n t h e r : Ihre Mutter war dafür bekannt. Die hat das schon, und die ist dann gestorben und hat das an sie weitergegeben.

I v a n o v a : An sie, aber nicht an einen Mann? Nein?

E l l i G ü n t h e r : Nee...

I v a n o v a : Und wie geht es? Was sagt man, was erzählt man, dass solche heimliche Praktiken oder wie sie heißen noch, Wahrsagerinnen, Hausmittel, soll ihre Kunst, ihre Fähigkeit an einen Mann, an ein anderes Geschlecht übergeben oder soll das in einer Familie bleiben?

E l l i G ü n t h e r : Ach so. War ja früher...

G e r h a r d : ja, ich hab' das auch schon mal gehört. Es war glaube ich, von Mutter zu Tochter... irgendwie war es. Du auch nicht, nä?

I v a n o v a : Waren es nur die Frauen, die es konnten? Und das war die Marta und die Mutter.

E l l i G ü n t h e r : Ja, die Mutter, die hat es vorher gemacht, wohnte in Benz, und sie wohnte dann in Alt Jabel. Dann als die Mutter dann starb, dann hat sie das weitergemacht. Warnholz hieß sie.

I v a n o v a : Aber man kannte sie, und wenn kein Arzt helfen konnte, dann sagte man: geht zu Frau Warnholz...

E l l i G ü n t h e r : Ja, das hat man auch schon oft gehört, dass der Arzt, wenn er nicht mehr helfen kann, und grade so bei Rose, nä? Ist so ´ne Krankheit, wo... die Warzen auch.

G e r h a r d : Aber da ist ja etwas dahinten. Meinetwegen Warzen oder auch Rose. Heilt in der bestimmten Zeit von selbst oder so.

I v a n o v a : Wie?

G e r h a r d : Der heilt von selbst sowieso an einer bestimmten Zeit. Der Höhepunkt in der Rose, es ist ja...

E l l i G ü n t h e r : Unsere Julia, die hatte Gürtelrose am Anfang und hat... war so empfindlich in den... und nu sollte ich mal kucken und "Oh!", — sagte ich mal, war das in dieser Breite und war schon überhalb von Rücken hier und überhalb ´rum. "Ah," — sagte ich, — "du musst zu Frau Warnholz." Dann hat die Marta das noch gar nicht gemacht, dann war die in Benz. Ah, das liegt ja auch schon zehn Jahre zurück.

G e r h a r d : Da war ein kleines Krankenhaus hier in.. in...

E l l i G ü n t h e r : Und dann sagte sie: "Ich geh´ doch nicht dahin".

G e r h a r d : ...in Lübtheen.

E l l i G ü n t h e r : Und dann ist sie zum Arzt gefahren. Und dann ist sie zum Arzt gefahren...

I v a n o v a : Sie glauben nicht daran? Und glauben Sie?

E l l i G ü n t h e r : Ich? Nee, nee ich glaub´ auch nicht. Und dann wurde es rosa und heller...

I v a n o v a : Wie nennt man solche Menschen? Nur mit den Namen oder?

G e r h a r d : Hier sagen sie die Püsterollsch. Sind "die Alten" dei Ollsch. Die Püsterollsch, nä? Püsten ist "etwas besprechen". Musste mit dem direkt Pusten zusammenhängen, aber...

E l l i G ü n t h e r : Nee, unsere Julia, die hat wohl vor paar Wochen auch so ´n Anfang von Rose gehabt und die ist sofort zum Arzt. Zu Ärztin und da hat sie gesagt: "Ist gut, dass Sie so schnell kommen." Und dann hat sie eine Salbe gekriegt, und auch ´ne Spritze, glaube ich. Und dann haben sie bei dem Telefonieren angefragt, wie weit es denn nun ist, aber die Ärztin hat auch denn gesagt: Rose. "Ein Röschen" so hat sie zu ihr gesagt.

I v a n o v a : Aber sie hat ihr nicht gesagt, geh´ zu...

E l l i G ü n t h e r : Nee. Nein. Und dann sagte sie, ach, das Jucken ist schon nicht mehr und das ist am Abklingen, und das ging dann ganz schnell wieder zurück.

I v a n o v a : Und was sagt die Kirche dazu? Werden die Menschen als Hexen bezeichnet von der Kirche oder nicht?

E l l i G ü n t h e r : Nee, jetzt nicht mehr.

I v a n o v a : Aber das machen sie nicht gerne bekannt, dass sie das können, oder?

G e r h a r d : Ich habe nicht gehört, dass der Pastor was dagegen gehabt hat. Aber...

E l l i G ü n t h e r : Nee, überhaupt nicht. Aber wenn man so um paar Hundert Jahre zurück, da war das sehr schlimm, nä?

I v a n o v a : Na ja, da war man als Hexe verbrannt.

E l l i G ü n t h e r : ...verbrannt worden, ja.

I v a n o v a : Und gebraucht man die Bibel auch dazu, beim Püsten, beim Besprechen?

G e r h a r d : War die Bibel dabei auch auf dem Tisch?

E l l i G ü n t h e r : Nee.

I v a n o v a : Keine Kerzen?

E l l i G ü n t h e r : Habe ich nicht gesehen, aber viele sagen dann immer, dass sie zum Schluß dann sagen: Im Namen Gottes des Vaters, des Sohnes, aber das habe ich nicht verstanden und habe ich auch nicht ge... dann habe ich immer zu unserer Mutti gesagt: "Passt du denn ma' auf, was sie sagt" — "Ah, das verstehe ich nicht. Sie macht das so tüscheln",— sagt unsere Oma.

G e r h a r d : Absichtlich...

I v a n o v a : Und sagt sie es auf platt?

G e r h a r d : Was denn? Ach, platt? Auf platt? Wahrscheinlich, ich weiß nicht.

I v a n o v a : Kein Hochdeutsch wahrscheinlich?

G e r h a r d : Verstehen Sie ein bisschen platt?

I v a n o v a : Ja. Besonders wenn es geschrieben steht.

E l l i G ü n t h e r : Am Sonnabend ist Plattabend in Woosmer.

I v a n o v a : Ja, weiß ich Bescheid.

E l l i G ü n t h e r : Also gelesen, nä?

I v a n o v a : Ja. Wir waren in der Kneipe... in einer Gaststette, in Woosmer und der Wirt hat uns gesagt, so und so, am Sonnabend findet das Plattabend statt.

E l l i G ü n t h e r : Das sind die Vielanker, die machen es...

G e r h a r d : War meine Frau auch dabei...

E l l i G ü n t h e r : Ich war 18 oder 17 Jahre? War ich dabei. *{пропуск в зануци}* War so... erstmal, aber wir hatten Programm: Fontano und waren schöne Sachen dabei. Mit dem ä... dann haben wir nachher zu Weihnachten einmal für die Rentner und haben uns das Ziel gesetzt, es muss alles auswendig gelernt sein, nä? Und 's haben wir auch geschafft.

I v a n o v a : Und wird auch Theater gespielt?

E l l i G ü n t h e r : Na ja, durch diese Skizzen und diese kleinen Sachen und dann wieder verbunden, dass die anderen sich umziehen konnten mit'm Gedicht, dann wieder die Gruppe sammelt sich wieder, alles auf platt.

I v a n o v a : Alles auf platt? Es steht unter dem Motto, nur platt reden heute, so?
E l l i G ü n t h e r : Ja.

I v a n o v a : Aber die älteren Menschen die können noch gut platt reden, und sie sprechen auch miteinander platt oder?

E l l i G ü n t h e r : Nee, mein Mann nicht. Der versteht auch alles, und der spricht auch aus Jucks, sagen wir mal, aber wir beide sprechen hoch. Und das war immer wie ich im Büro war, ich war schon 46 in Alt Jabel, da hatte jeder jeder Ort hatte seinen Bürgermeister und seine... sein Büro. Und dann war ich mit einer, wo war die Helge her? {*вопрос к мужу*}. Graudenz. Waren auch Umsiedler und wir hatten Halbe–Halbe ungefähr in Alt Jabel Umsiedler und die andere Hälfte waren die Einheimischen. Kamen die Umsiedler, die gingen gleich zu ihr. Und dann haben sie so Kauderwelsch gesprochen, dass ich kein Wort verstanden hab'. Wenn die rausgingen, dann haben wir beide gelacht. Dann sagt sie: "Hast du verstanden?" — Kein Wort. Dann hat sie mir das erstmal erzählt, erklärt: kamen meine Leute, nun ging das immer "meine Leute" und "deine Leute". Na, Helge war aus Graudenz, ja.

G e r h a r d : ...die Leute kamen aus Schwaben, nä? Haben hier angesiedelt und haben ihr Land gelassen. Und die hatten ihren Dialekt wieder mal erhalten, nä? Na ja, und kommen sie hier an, stell ma' vor...

E l l i G ü n t h e r : Das konnte diese Schwäbele und alles über -l, -l war immer. Oh, nein und kamen "meine Leute", die Einheimischen und sprachen platt, verstand sie kein Wort.

I v a n o v a : Frau Günther, erzählen Sie mir bitte über die Schlachtfeste.

E l l i G ü n t h e r : Schlachtfeste... im November ging das los und dann war auch ein Fest. Früher gab es ja nicht, dass man... das waren die Leute auch nicht wieder nicht reich genug, zu arm, es gab hier in Vielank Schlachter. Das gingen auch rum Bestellungen. Aber aus Kostengründen haben die Leute Geräuchertes und Eingewecktes gegessen höchstens mal...

I v a n o v a : Was heißt "Eingewecktes".

G e r h a r d : Eingeweckt ist ‚in Gläser eingekocht‘. Weckgläser, das war ja Weck ursprünglich, verstehen Sie? Weck. Deswegen "einwecken", haben wir auch heut' damit zu tun, nä?

I v a n o v a : Eingeweckt?

E l l i G ü n t h e r : Eingeweckt. Und durch den Schlachter gab's frisches Fleisch, frische Wurst und das war auch irgendwie, dass man sagen konnte: "das Schlachtfest". Ja, was kann davon erzählen?

G e r h a r d : Es wurde aus Schwein, Blutwürste wurden gerührt, nicht wahr, musste auskühlen, also die Leiter hängt draußen, nä? Die Leiter hängt auseinander, ja, und zugerichtet, das waren ja bestimmte, Fleischergewinne, ä bestimmte aus dem Dorf, die das konnten. Ja die machten die Wurst, jeder seine Spezialität natürlich für die Wurst, hier wurde die Wurst gemacht und so weiter.

E l l i G ü n t h e r : Erst Fleisch wurd´ gekocht für die Leberwurst, und von der Brühe da kam wieder Blut zu und eben Gewürze und dann wurde das fette Fleisch in Würfel geschnitten, und von der Leber und... ach, ich mochte nicht gerne mit beim Schlachter dabei sein.

I v a n o v a : Aber Ihre Eltern haben selbst geschlachtet?

E l l i G ü n t h e r : Auch, jedes Jahr.

I v a n o v a : Schweine, Rinder nicht?

E l l i G ü n t h e r : Nee. Zwei Schweine, wir waren drei Personen, und hatten zwei große Schweine. Die Schinken dann und viel Mettwurst, die Schultern von dem Schwein die wurden abgeschnitten, das magere, und das wurd´ alles durchgedreht durch´n und zu Mettwurst gemacht.

G e r h a r d : Mett heißt ‚Fleisch‘, nä, Mettwurst. Fleischwurst ist Mettwurst.

I v a n o v a : das ist im Grunde genommen Gehacktes, aber geräuchert?

E l l i G ü n t h e r : Gehacktes, und dann ja.

G e r h a r d : Gewürze kamen dazu.

I v a n o v a : Was heißt dann Schlachtfest? Der Tag, an dem man schlachtet?

E l l i G ü n t h e r : An dem... an dem man die... schlachtet, und am nächsten Tag das musste ja gut auskühlen und schön kalt sein, und am nächsten Tag wurd´ die Wurst gemacht.

I v a n o v a : Also das Schlachtfest dauert dann nicht ein Tag?

E l l i G ü n t h e r : Na, meistens zwei Tage.

G e r h a r d : Nicht, dass es ein großes Fest mit Musik und was weiß ich,...

I v a n o v a : Nee, das war ein Familienfest.

G e r h a r d : Das ganze Jahr, das ganze, was hier abspielte, nicht wahr, das war ein Schlachtfest. Das Schlachten, das Vorzubereiten des Fleisches und so weiter, nich? Das war ja Schlachtfest, nä?

I v a n o v a : Und wurde getrunken und gegessen?

G e r h a r d : Ja, ja.

E l l i G ü n t h e r : Ja, wo! Schnaps gab es, oh, ja. Der wurd´ vorher schon gekauft und an die Mettwurst haben meine Eltern immer Rum, tüchtig Rum hatte auch dann nachher schon so bisschen lieblichen Geschmack.

I v a n o v a : Und Grund dazu, zum Feiern? “Das hat man erledigt, jetzt ist Schluss?”

G e r h a r d : Ja, ja-ja.

E l l i G ü n t h e r : Nun gab´s eben das Frische und wenn der Schlachter kam morgens zum Schlachten, musste das Brühewasser heiß sein und dann musste der Nachbar oder übernächste Nachbar kommen, weil ja Schwein auch Kraft hat, und dann gab es also bei uns zuhause und ich glaub, woanders auch, immer die letzte Mettwurst vom Jahr davor die blieb im Ofenloch, also im Schlafzimmer wurd´ ja

noch bis Weihnachten nicht geheizt und die blieb liegen für das Schlachtfest. Die wurde dann aufgeschnitten, die war da noch so schön frisch und so schön...

I v a n o v a : Und welche Würste hat man gemacht? Mettwurst, Leberwurst?

E l l i G ü n t h e r : Blutwurst, Presskopf und

G e r h a r d : Wissen Sie, was Presskopf bedeutet? Das sind vom Kopf die Teile, na ja, Fleisch ja das wurde bearbeitet und...

E l l i G ü n t h e r : ...kam Brühe dazu.

I v a n o v a : In das letzte Stück vom dicken Darm wurden die...

E l l i G ü n t h e r : Vom Magen, von dem... das kam in Magen und dann wurde das nachher gepresst, damit auch kein Löchlein oder was ist... und dann wurde 'n großer Stein draufgelegt und so lag er denn... na so zwei Tage wohl, nä?

I v a n o v a : Und geräuchert wurde...

E l l i G ü n t h e r : ...dann kam er ja in Rauch, ja. Dann wurde er geräuchert. Und dann Lungenwurst wurde gemacht von den Lungen und dann auch Fleisch oder Abfallfleisch, wie soll man das... Und alles durchgedreht und schön gewürzt viel Senfkörner, aber... Und dann nachher geräuchert...

G e r h a r d : schmeckt ja gut.

I v a n o v a : Fleisch schmeckt hier überhaupt in Deutschland.

E l l i G ü n t h e r : Besser?

I v a n o v a : Ja!

E l l i G ü n t h e r : Und schon unsere Kinder wenn sie aus Potsdam kommen, wenn... ah, sie kriegen auch meistens zwei Kottlett mit oder auch Wurst kriegen sie mit, und oft habe ich das schon gehört, ob Gisela oder Monika *{их дочери}* das Fleisch schmeckt hier viel besser.

G e r h a r d : Das Fleisch aber auch die Wurst.

E l l i G ü n t h e r : Auch. Na ja, die Wurst das ist wieder ein anderer Geschmack als sie dort haben, und daher schmeckt es hier wieder besser. Aber das Fleisch, sagen sie beide, das hat... na, als wenn das...

G e r h a r d : Vielleicht auch wo die Schweine aufgewachsen, womit sie gefüttert sind, wie sie aufgewachsen, enge Stelle oder Freilauf, wie die LPG hatten hier die ganze Zeit, hier am Wald, ist die eingefriedete... wo die Schweine Monate lang... Waldmast, und war hier gutes Fleisch, nä? Wurde nicht sehr fett, weil sie Bewegung hatten, nä?

E l l i G ü n t h e r : Ich hab' gedacht, das ist von Kälben gewesen?

G e r h a r d : Schweine auch, Schweine auch.

I v a n o v a : Diese Wurstsorten, die wir eben genannt haben, die sind typisch mecklenburgische, typisch Jabelheider?

E l l i G ü n t h e r : Ja.

I v a n o v a : Kann man so sagen?

E l l i G ü n t h e r : Ja.

G e r h a r d : Sehr typische Würste hier bestimmt Mettwurst, aber sonst...

E l l i G ü n t h e r : Na, Gerhard, Klumwurst ist wieder andere. Und dann wird auch Lösewurst von Brühe...

G e r h a r d : ...genau die Wurstmasse, aber nicht im Darm gepresst, sondern in Schale, Schüssel, da kam eben...

E l l i G ü n t h e r : Das ist dann Grützwurst mit Brühe und dann wird auf soviel Liter Brühe kommt dann die Grütze ´rein und viel Thymian, und viel...

G e r h a r d : Fleischbrühe, nä? Fleischstücke ´rein.

E l l i G ü n t h e r : ... und dann das wird gekocht, bis es gut gar ist und dann in die Schüssel getan und dann wird immer eine Ecke ´raus, und in die Pfanne noch wieder gebraten mit ´m kleinen bisschen anderes Fett und dann schön gebraten, ich mach immer noch Zwiebel ´ran. Dann schmeckt es irgendwie noch besser.

I v a n o v a : Machen Sie es bis jetzt noch?

E l l i G ü n t h e r : Ich koche auch Grütze! Ja!

G e r h a r d : Wissen Sie ja was die Grütze ist?

I v a n o v a : Eigetlich nicht.

G e r h a r d : Gerste, aus Gerste.

E l l i G ü n t h e r : Ja, Gerstgrütze und...

G e r h a r d : Aus Gerste...

I v a n o v a : Buchweizengrütze?

E l l i G ü n t h e r : Ja, nee, aber die wird dazu nee, aber Gerstgrütze und Hafergrütze. Die beiden Sorten kann man nehmen und ich hatt ´ne Bekannte, die kriegte von ihren Kindern eine große Kanne Brühe und dann sagt sie: "Was soll ich die Hälfte kriegt so ab, und dann koche ich Grütze." Ah, das mögen sie gerne. Und dann wir zuhause haben dann von Blut und Brühe abgeschmeckt und da kam, ich glaub ´Weizenmehl ´ran. Und denn wurde davon Blutwurst gekocht, und wenn das nachher gebraten wurd ´die Hälfte in der Pfanne war rot, also Blutwurst, und die Hälfte — Grützwurst. Ein bisschen hat sich dann vermengt, aber das hat auch gut geschmeckt. Ja. Und einige, ah, das glaube ich mehr nach Sachsenraum, die machen dann soviel Rosinen an die Blutwurst.

I v a n o v a : Rosinen? Das schmeckt doch süß?

E l l i G ü n t h e r : Ja-ja.

G e r h a r d : Und hier kommt in die Blutwurst noch, wie dieses Zeug...

I v a n o v a : Und Rotwurst und Blutwurst ist dieselbe Sorte?

G e r h a r d : Ja, Rotwurst und Blutwurst ist das gleiche. Man sagt Rotwurst in einer Gegend, da sagt man Blutwurst dazu, nä?

E l l i G ü n t h e r : Ja. Zimt. Mit Zimt wieder gut...

I v a n o v a : Ja, Zimt, genau. Mit Zimt schmeckt es besser. Das ist sehr selten, ich hab ´es nur hier , in der Jabelheide zum ersten mal gekostet. Mit Zimt, Blutwurst mit Zimt. Sehr gut, und schmeckt besser, als ohne Zimt. Ich hab ´bisher, ich kenne bisher nur die Thüringer Rotwurst gegessen. Die ist irgendwie mehr gesalzen als hier und ohne Zimt.

E l l i G ü n t h e r : Aber hier ist sie auch ein bisschen süsslich und dann mit Zimt, nä? Ah, wie gesagt, es sind Leute, die machen auch Rosinen dran, aber das schmeckt uns wieder nicht. Ja. Und dann... und dann wird auch die Zunge gekocht und die kommt auch in dickeren Darm oder die wird aufgeteilt und dann kommt die von der Blutwurst mit den Fettstücken als Zungenwurst, schmeckt auch sehr gut, nä?

G e r h a r d : Meine Frau ist eine gelehrte Fleischerin.

I v a n o v a : Ja, Sie kennen viele...

G e r h a r d : Sie hat es mitgemacht.

E l l i G ü n t h e r : Doch, ich hatt' es mit... wie wir verheiratet waren schon, hatten wir noch 7 Jahre oder 8 Jahre haben wir dann noch Vieh gehabt. War alles vorhanden. Dann hatten wir zwei Schweine, und dann hatten wir eine Kuh, dann hatten wir 16 oder 15 Hühner...

G e r h a r d : Kaninchen hatten wir...

I v a n o v a : Wo wurde geschlachtet, auf dem Hof oder auf der Diele?

E l l i G ü n t h e r : Nee, wurde auf dem Hof geschlachtet. Wie war das überhaupt?! In der Waschküche haben wir dann nachher fertiggemacht.

G e r h a r d : Die Schweine waren so richtig groß.

I v a n o v a : Wie heißt dieses bogenförmige Holz, wo die Schweine festgebunden waren?

G e r h a r d : Ja, wie war... Moment, nee... Krummholz?

E l l i G ü n t h e r : Krummholz. Es war auch von Hölzchen so? Ich glaub' Krumm- Krummholz einfach. Ja, war extra dafür.

I v a n o v a : War das kein Teil vom Joch zum Ochsenspannen? Sieht ein bisschen ähnlich.

G e r h a r d : Ja-ja. Ähnlich vom... vom Ochsen... Ja, wurde früher noch von Kühen, hier, die Häusler, die Bauern hatten Pferde, aber sie hatten Kühe. Wo haben die das Land, die haben hier den ganzen Acker mit den Kühen gepflügt, ja die ...gemacht mit Kühen, natürlich Milch gab solche Kuh nicht.

E l l i G ü n t h e r : Eigentlich hatte der noch ein Pferd...

G e r h a r d : Der letzte Bauer ja.

E l l i G ü n t h e r : Bei Herrn Großmann waren Sie ja schon. Nee, nu hat er wohl nicht dran gedacht. Aber der hatte immer noch eine Aufnahme, ein Foto hat er im Album, wo denn ja.

G e r h a r d : Aber war früher so, die Kühe hatten, waren mehr Rinder, da wurden die Kühe morgens auf die Weide getrieben, durch die Straßen durch, dann war einzelne... sie wussten, die Kühe wussten genau, nicht wahr, die schließen sich zu, und wenn sie zurückkamen, musste man sie reinigen, ja? Aber wie sahen die Straßen aus!

E l l i G ü n t h e r : Wenn die im Grünen erstmal wenn es erst ma' so 'raus, dann haben sie so langgeflottert die Straßen, ah, die waren voller Dreck. Aber durch die LPG ist dann nachher die Kuhwirtschaft schnell abgeschafft.

G e r h a r d : Das ist die zweite Julia {показывает фотокарточку внучки}.

B e i d e G ü n t h e r s : Immer jetzt... Wir fühlen uns einigermaßen wohl, wenn wir Julia sagen.

G e r h a r d : Haben Sie sich wohl gefühlt oder, hier in unserer Gegend, mit den Menschen?

I v a n o v a : Ja.

{пропуск в записи}

E l l i G ü n t h e r : ...bis waren die Büdner {перебивает супруг, неразборчиво} und hier drüben, wo Benz wäre, da war ja Richard Schul, der hatte ja besonders große Bauernstelle.

I v a n o v a : Und war hier so üblich, wenn jemand... wenn ein Bauern stirbt, dann tragen ihn zum...

E l l i G ü n t h e r : Ja, ja.

I v a n o v a : ... Friedhof nur Bauern?

G e r h a r d : Ja, hier war 'ne ziemliche Kasteneinteilung hier. Eine Bauerntochter durfte keinen Häuslersohn heiraten. Nein. Deshalb war {innerhalb jeder Kaste} die Inzucht sozusagen. Die... alle Verwandten heiraten sich im Durcheinander und deshalb fand man auch in diesen Dörfern, wissen Sie, Menschen, die so bisschen... geistlich... na ja... behindert waren. Eben durch diese Mitverwandtschafts... Ehen, ja? Nee, nee, das war... Das war so.

I v a n o v a : Und hat jeder ein eigenes Friedhof?

G e r h a r d : Nein, in Alt Jabel.

I v a n o v a : In Alt Jabel.

G e r h a r d : Sollte mal, hier hat der Bürgermeister, Schmiede hieß er, der wollte mal ein' eigenen Friedhof hier einrichten, nä? Nach den Jabeler... hat aber nicht.

I v a n o v a : Wird der Sarg bis zum Friedhof offen getragen?

G e r h a r d : Nee, früher wurde ja die Leiche im Sarg hier auf dem Pferdewagen... {неразборчиво}.

I v a n o v a : Nur mit dem Leichenwagen? Nur mit der Hand wurde {bis zum Leichenwagen getragen.}

G e r h a r d : Nee, das war der Ackerwagen, es wurde natürlich ein bisschen hergerichtet, und so drauf stand der Sarg, nich? Ja.

E l l i G ü n t h e r : Und dann, warte mal, in den 70-er Jahren war das wohl, dann wurden Leichenwagen... {перебивает супруг, неразборчиво}.

I v a n o v a : Was war dann mit den Bauern, die den Sarg eines Bauern bis zum Friedhof tragen mussten?

G e r h a r d : Nein, nein! Bis zum Friedhof natürlich nicht. Die haben ihn auf den Wagen gesetzt, waren dann mitgegangen.

I v a n o v a : Nur die Bauern durften auf dem Leichenwagen sitzen?

G e r h a r d : Wahrscheinlich.

E l l i G ü n t h e r : Nee, nee. Nein, alle. Alle. Und dann wurde so im Sommer...
{*перебивает сунузу*}

G e r h a r d : Ja, der Leichenwagen war früher, als ich kam, wir gingen nebenbei.

E l l i G ü n t h e r : Nebenbei? Früher sind wir hinter dem Wagen hinterher und dann war das schon so staubig die Pferde brachten schon Staub, und der Wagen, und die Angehörigen und dann nachher die Trauergeweih.

G e r h a r d : Es war ja 5 oder 6 Kilometer.

I v a n o v a : Und alle gingen hinterher?

G e r h a r d : Ja.

E l l i G ü n t h e r : Und dann nachher wieder Leichenwagen ist der Leichenwagen gefahren, und die Leute, die dann schon Auto hatten, und wir alle — wir hatten ja noch kein Auto, kuck ma, na ja, du konntest ja sowieso nicht, weil du in der Schule warst, denn wir die Frauen haben ja die Fahrräder schon bereit gehalten, und sind dann nicht diesen Weg durch den Wald, sondern über die Mühle, das Haus, was Brauch ist, alleine. War ganz früher war die Mühle, und es heißt heute noch “die Mühle”, und sind dann da mit’m Fahrrad gefahren. Und waren denn früher da, als der Leichenwagen, haben uns wieder angeschlossen am Dorfeingang und sind dann auch mit.

I v a n o v a : Wurde die Leiche mit demselben Weg gefahren, wie die Menschen normalerweise nach Alt Jabel fahren oder war es ein anderer Weg?

G e r h a r d : Ja. Wissen Sie, kennen Sie den Weg, die Straße lang, hier...

I v a n o v a : Nee, den Weg kenne ich nicht.

E l l i G ü n t h e r : Hier, durch den Wald gleich, wenn Sie...

G e r h a r d : Wenn Sie hier am...

E l l i G ü n t h e r : Na, wo die Schule ist, kann man am besten erklären.

G e r h a r d : Wo nach Lüthteen ist {*имеется в виду дорога из дер. Филанк в з. Любтен*}, wissen Sie? Den Sportplatz wissen Sie auch? Vor dem Sportplatz geht der erste Weg rechts, und der letzte Haus, vor dem Haus geht doch rechts Weg ’raus, nä? Und das ist der sogenannte Kirchweg.

I v a n o v a : Und so ging auch der Leichenzug?

G e r h a r d : Ja. Zur Kirche. Wenn man zur Kirche ging, das war der allerehste Weg zu Fuß.

I v a n o v a : Ah, so. Und stand der Sarg offen oder geschlossen?

E l l i G ü n t h e r : Nee, nee. Geschlossen, alles geschlossen. Und war auch Anfang der 70-er, ‘73, glaube ich, dann ist wohl die Leichen... die Feier... wäre in der Feierhalle, wo die Beerdigung war...

I v a n o v a : Der Sarg wird nie in die Kirche getragen?

G e r h a r d : Nicht mehr jetzt.

E l l i G ü n t h e r : Jetzt nicht mehr. Nur wenn...

I v a n o v a : Wann war das zum letzten mal?

E l l i G ü n t h e r : Na, wie gesagt, '73 war das wohl. Und wenn jetzt nicht ganz große Beerdigung ist, dann in die Halle gehen 70 Personen, 70 Sitzplätze, und dann sind ja auch vorne Stehplätze, aber wenn man schon weiß, dass wird nicht sehr große, dann nimmt man den Sarg und stellt ihn noch in die Kirche. Aber kommt seltener vor.

I v a n o v a : Musste die Leiche drei Tage im eigenen Haus bleiben?

G e r h a r d : Nein, gar nicht mehr.

E l l i G ü n t h e r : Nein, überhaupt nicht.

G e r h a r d : Früher war das.

I v a n o v a : Früher? Wann war das, "früher"? Haben Sie das von den Eltern oder von den... gehört?

E l l i G ü n t h e r : Doch, das kenne ich natürlich auch, dass die... ja.

G e r h a r d : Noch als ich hier war, da war die... wie soll ich... die konnte nicht in Klinik bleiben, dann musste sie drei Tage hier bleiben, die Leiche. Die wurde in einem aufgeräumten Zimmer oder auf der Diele, die wurde ein bisschen geschmückt mit dem Grün und so, aber...

I v a n o v a : In der Diele blieb die Leiche drei Tage, früher war das?

E l l i G ü n t h e r : Ja.

G e r h a r d : Oder in einem Zimmer, in einem Raum in der Wohnung.

I v a n o v a : Was heißt "früher"?

E l l i G ü n t h e r : Na ja, vor '73. Ich glaub' '73 war wohl die Halle fertig.

I v a n o v a : Aha, also schon nach dem Kriege.

E l l i G ü n t h e r : Ja, weit nach dem Kriege. Denn war das so 'ne Anweisung, dass die Kirche ist das Feierhalle gebaut werden musste. Und dann ist der Bürgermeister rumgefahren und hat sich etliche Feierhallen angesehen, und diese ähnelt Dömitz {маленький город на берегу Эльбы, западная часть Ябельхайде}, die Dömitzer, aber unsere ist noch wieder schöner gemacht.

I v a n o v a : Und kannte man auf dem Dorfe Klagen...Klagefrauen? Die laut geklagt haben?

G e r h a r d : Das war üblich, Klagefrauen? {вопрос к жене}. Bei meisten Völker ist es ja so, dass die Klagefrauen bestellt wurden...

E l l i G ü n t h e r : Nee, das ist hier nicht.

I v a n o v a : Hier nicht?

E l l i G ü n t h e r : Ja, nee, das ist nicht.

I v a n o v a : Und eine Frau, gab es eine Frau auf dem Dorfe, die die Leichen gewaschen hat, angezogen, das war immer eine Frau?

E l l i G ü n t h e r : Ja, die Ankleiderin, die Leichenankleiderin war in jedem Dorf.

I v a n o v a : Das war immer eine Frau?

E l l i G ü n t h e r : Ja, war immer eine Frau.

G e r h a r d : Na ja, jetzt macht es Fachgeschäft, nach Bestellung, nä? Da haben wir einmal in Dömitz die Ohlemann {вероятно, имеется в виду фамилия и предприятие по погребальным услугам}...

E l l i G ü n t h e r : Na ja, der Heini Warnk...

G e r h a r d : Und Heini Warnk ist der Tischler. {в соседней деревне Воосмер}.

E l l i G ü n t h e r : Tischler in Woosmer mit seiner Tochter, die machen es auch. Da wird der Sarg bestellt und wird überhaupt die Bestellung aufgegeben.

G e r h a r d : Ist günstig.

I v a n o v a : Wo ist es?

E l l i G ü n t h e r : In Woosmer.

I v a n o v a : Bis heute?

G e r h a r d : Bitte? Nicht verstanden.

I v a n o v a : Bis heute ist es so, ist es auch heute so, heutzutage???

E l l i G ü n t h e r : Können Sie heute noch aufgeben, das sieht man dann, wenn man kommt ist nun... der Unternehmer könnte ich nicht sagen, der... beauftragt wurde. Ah, das ist viel: der Warnk für diese Gegend, Woosmer auf jedenfall immer, und hier in Vielank ist meistens die Frau Lehmann aus Dömitz, der Mann macht die Särge und schafft den Sarg denn auch hierher.

G e r h a r d : Das ist ja auch für die Angehörigen eine große Entlastung, wenn die ganze Beschäftigung abnehmen: Rente, Versicherung, dies und jenes, mit dem Behörden den ganzen Kramm.

E l l i G ü n t h e r : Das machen die.

G e r h a r d : Die wussten, wo die Testamente sind, all die Dinge, die machen ja die Beerdigung, wenn es regennass ist {неразборчиво} Das machen sie.

I v a n o v a : Werden sie bezahlt dafür?

G e r h a r d : Ja, natürlich. Ist ja Geschäftsunternehmen.

I v a n o v a : Ah, so. Bei uns ist es immer noch kostenlos.

E l l i G ü n t h e r : Ja, die Telegramme werden gegeben, die Anzeigen sollen in die Zeitung, das erledigen die dann. Und früher wenn von Westdeutschland noch Besuch kommen sollte, dann mussten Anträge gestellt werden, das hat alles das Beerdigungsinstitut gemacht.

I v a n o v a : Und legt man etwas in den Sarg als Beigabe?

E l l i G ü n t h e r : Nee.

I v a n o v a : Kerze oder etwas?

G e r h a r d : Bei Katholiken vielleicht, ja. Aber hier nicht, na ja, Blumen natürlich.

E l l i G ü n t h e r : Doch, geschmückt wird der Leiche. Und...

I v a n o v a : Wie wird er geschmückt?

E l l i G ü n t h e r : Das Kissen wird nach Rangen, je nach dem wer und wie man das machen will. Unten paar Blümchen so.

I v a n o v a : Aber keine Speisen, Geld?

G e r h a r d : So die Beigaben wie die früheren Sinn bei den Alten waren, bei den Alten bzw. Ägypten, ja nicht wahr so, nä, bei den Germanen.

I v a n o v a : Bei den Slawen auch.

G e r h a r d : Bei den Germanen. Ja, wenn man glaubte, ja nicht wahr, dass man ins Totenreich auf dem Wege brachte Speise und so weiter. Aberglauben eben, nä? Ja, warum nicht?

I v a n o v a : Und ist es so, wenn eine Sache oder ein Stück Kleidung des Lebendigen in den Sarg gerät, dann glaubt man, dass man stirbt?

G e r h a r d : Manche haben was hingegeben, nicht wahr?

E l l i G ü n t h e r : Ja. Und dann macht man möglichst alle neuen Sachen, zieht man den Leichnam an... nein, und... und ich hatte damals bei unserer Oma ein Paar ganz neue Schuhe mitgenommen und dann hat die, die ist ja nun im Krankenhaus in Ludwigslust gestorben, und mussten wir uns ja da auch die... bestellen die Leichenankleiderin und da sagte sie: "Die nimmst du ma' gleich wieder mit". "Na," — sag' ich, — "das möchte ich nicht". Die Schuhe... Na "Anziehen tue ich sie nicht, dann lege ich sie 'rein." Ich sag': "Dann machen wir das."

I v a n o v a : Und man darf von dem Toten nichts mitnehmen.

E l l i G ü n t h e r : Ach, das... wäre mir irgendwie... ein bisschen komisch gewesen, wenn ich die hätte wieder mitnehmen sollen.

I v a n o v a : Aber so streng ist es nicht, dass man nichts von dem Friedhof mitnehmen muss... ä kann oder überhaupt...

G e r h a r d : Ja, was soll man doch mitnehmen?

I v a n o v a : ...das nehmen, was dem Verstorbenen früher gehörte wieder nach Hause nehmen?

G e r h a r d : Na ja, was soll man 'mitnehmen? Es wäre doch nichts.

I v a n o v a : Pflückt man Beere oder wachsen sie gar nicht auf dem Friedhof?

G e r h a r d : Habe ich das nicht verstanden? Wie meinen Sie das, wie man?

{*пропуск в записи*}

G e r h a r d : ... mit dem man die Leiche aus dem... aus dem Zimmer trägt. Wusstest du, wie war das?

E l l i G ü n t h e r : Mit den Füßen, die geht ja 'ran.

G e r h a r d : Mit den Füßen, ja-ja.

I v a n o v a : Warum nur mit den Füßen?

E l l i G ü n t h e r : Das ist... dembetreffend mit egal und ah, sind alles nur so Aberglauben, nä?

G e r h a r d : {*неразборчиво*}

I v a n o v a : Und was sagt man dazu, wenn die Leiche andersrum ausgetragen wird?

G e r h a r d : Also, ich hab´ damit nicht getan, ich hab´ auch davon gehört, dass man bestimmt, also´s bestimmte... Richtung einschlagen muss, also mit Füßen jetzt. Aber ´rum, das... Irgendjemand hat das ausgedacht, bzw. {неразборчиво}

I v a n o v a : Aber hier erzählt man nicht? Was ist mit den wiederkehrenden Toten?

G e r h a r d : Womit?

I v a n o v a : Mit diesen wiederkehrenden Toten?

G e r h a r d : Mit dem Wiederkehr?! Tja, ich habe keine Angst davor, dass ja...Wiederkehr...

I v a n o v a : Ja, das glaube ich! War etwas früher erzählt? Von den wiederkehrenden Toten?

G e r h a r d : ach, das meinen Sie! Ja, dass Toten wieder hier die Seele... hier die Rache genommen haben oder irgendwas, kennst du das? {вопрос к супруге}

E l l i G ü n t h e r : Das ist im Traum vielleicht oder wenn einer nun... davon nee.

G e r h a r d : Ja, wenn Sie vor Hundert Jahren gekommen wären!

I v a n o v a : Na ja wenn!

G e r h a r d : Dann hätten Sie einiges mehr erfahren in dieser Hinsicht, nä? Aber es ist {неразборчиво} diese alten Gebräuche werden nicht mehr fortgesetzt und wenn etwas übrig bleibt, das ist vollkommener Wert, was für ein Ursprung hat, nich?

I v a n o v a : Das ist meine Aufgabe, das ´rauszukriegen, was für ein Ursprung das hat.

G e r h a r d : Ja-ja. Eben, das glaube ich, ja.

I v a n o v a : Und einsammeln.

G e r h a r d : Bloß wir selber nicht wissen, was Ihnen sagen.

E l l i G ü n t h e r : Vielleicht wissen die Laupiner ein bisschen mehr.

G e r h a r d : Dann müssen Sie mal alte...

I v a n o v a : Über den Sprockeinbock?

G e r h a r d : ...Sprockeinbock... jeder von jedem vielleicht dass sie noch was einigermaßen wussten, diese...

I v a n o v a : Kenne Sie Frau Henning aus Neu Jabel?

G e r h a r d : Henning ja.

E l l i G ü n t h e r : Ja, kennen wir. Waren Sie schon da?

I v a n o v a : Ja, da waren wir schon.

G e r h a r d : Hat sie was erzählen können.

I v a n o v a : Na ja, aber

{запись прервана}

{конец интервью}

20 октября, пятница

Из дневника Мыльников

Как и до сих пор, с утра прекрасная погода. Позвонил потенциальному информанту, с которым ранее о встрече договаривались: **Johannes Rohr** из деревни *Woosmer*. Он категорически отказался от встречи. «Почему?» — «*Ich will nicht*». Это, кажется, третий случай в нашей практике. Почему? Наверное, у каждого свои причины. Не буду гадать, ибо сегодня у нас встречи с информантами, которые нас действительно ждут.

Ilse Reimer — мать предпринимателя, о чем я ранее упоминал. Родилась здесь, в *Tewswoods*, где ее предки живут с конца XVIII в. Она подарила для МАЭ два полотняных полотенца с вышивкой, а каждому из нас лично — по носовому платку (свой платок я передал в фонды музея). А ее сын подарил для МАЭ три деревянных прищепки, которыми (как и у нас) хозяйки закрепляют белье при просушке на воздухе. Беседа была детальной и интересной, она записана на магнитофоне.

Семья **Petter**: муж **Josef** (1929), жена **Waltraud** (1935) в деревне *Sonow*. Он здесь живет с 1946 г., прибыл из Чехословакии (судетский немец). Беседу записываем, поэтому привожу лишь несколько заметок. Josef может сопоставлять обыкновения здесь и у себя на бывшей родине (но тоже в немецких деревнях прежде всего). Его удивило, что в Мекленбурге не соблюдают постов и едят мясо. У него «там» было принято в четверг на Пасху омыwać ноги в реке, «здесь» об этом обычае знают, но не придерживаются (видимо, играет роль география?). Мне показалось важным сообщение обоих супругов: в Судетах не знали немецкого комбинированного обеденного блюда — *Eintopf*, его стали вводить нацисты после оккупации и разделения страны в 1939 г. Не знали, по словам Йозефа, его судетские земляки и практики установки майского дерева, которая здесь, в Мекленбурге, известна: в центре деревни 1 мая ставят срубленное в лесу березовое дерево, которое оставляют либо на несколько дней, либо пока оно не засохнет. Удивляло его и празднование Троицы, которое организовывали прежде всего для детей (устройство беседок, украшение березовыми ветвями и т.п.) Вспомнили местную *легенду о вендском короле Ванце*, похороненном в трех гробах: деревянном, серебряном, золотом.

После этого еще ряд визитов.

Bresegard bei Eldena. Семья **Johanna** и **Achim Giesecke**. Происходят из польской Силезии, до 1970 г. жили в Дрездене, теперь — здесь. Посовето-

вали нам связаться с местной жительницей **Minke**, к которой мы и направились, договорившись о более продолжительном визите завтра.

Käthe Holter (27.12. 1923) в деревне *Tewswoos*. Интересная беседа, которую мы записали. Рождество — праздник семейный, зато Сильвестр (Новый год) отмечается шире, с посещением знакомых и приглашением гостей. С Сочельника на протяжении 12 дней стирать было нельзя — считалось дурной приметой. На Пасху варили и красили яйца. Майское дерево ставили, для чего использовали только березу. Троица считалась молодежным праздником, собираются в беседках, березовыми ветвями украшают дома и хозяйственные постройки. Едят вареные яйца с хлебом и салом. Иванов день не праздновали, она даже не помнит даты. Из примет о погоде: если на 27 июня идет дождь, то дождливая погода продлится целую неделю. Рассказывали ли легенды о вендах, она не слышала и не знает. Зато насчет *платтдойч* говорила подробнее, отмечая диалектные различия в соседних деревнях. Например, свинья голова будет называться *Svienkor*. Различия же в основном в произношении. С жителями деревни *Vielank* таких различий почти нет, а с жителями *Leussow* имеются. Хозяйка показала связанную ею широкую ленту, которую кладут на стол при угощении гостей кофе.

Из дневника Новика

Сегодня мы поехали в деревню Тевсвоос (*Tewswoos*), чтобы встретиться с госпожой Раймер (*Reimer*), матерью местного капиталиста **Кристиана Раймера**, с которым мы уже успели чуть ли не подружиться. Фрау Раймер 87 лет.

Когда мы были у Раймеров в первый раз, мы не знали, что у них в семье жива бабушка. Позже о матери Кристиана нам рассказали местные жители и посоветовали с ней побеседовать. Она — одна из самых старых жительниц их округи и много всего знает. Мы позвонили пару дней назад Раймеру и сказали, что хотели бы повидать его мать. Он нас радостно пригласил.

Когда мы приехали к дому Раймеров, нас вышла встречать вся семья. Их дом находится на окраине Тевсвооса. Рядом с жилым домом располагается их мебельное производство. Перед ним выстроились в ряд автомобили приехавших на фабрику рабочих.

В доме Раймеров нам были рады. У Кристиана очень симпатичная младшая дочь. Стильная и хорошая девушка, но чересчур полная. Живет в достатке и не очень следит за фигурой. В Германии очень много девушек и женщин весьма полного сложения. Мужчины и молодые люди более склонны следить за своим весом, ходят в тренажерные залы и т.д. А вот женщины, особенно в сельской местности, не озабочены поддержанием собственного тела в стройном состоянии.

У четы Раймеров две дочери. Кристиан не знает, кто будет продолжать его дела на производстве. Он говорит, что, видно, придется самому выбирать себе зятя.

Мы пришли вначале в производственный офис, а из него отправились в жилой дом. Чтобы попасть в дом, нам пришлось пройти через красивое строение типа веранды, соединяющее постройки. Жилой дом очень большой. Обставлен он эклектично. Мебель хорошая, но разных времен и стилей. Новейшего ремонта в доме не было. Двери простые деревянные, окрашены белой краской. Нас провели на второй этаж дома. Здесь находятся покои фрау Раймер. Хозяйка встретила нас в довольно просторной комнате.

Эта комната состоит из двух частей. Отдаленная от входной двери зона превращена в гостиную. Вокруг журнального столика стоят два дивана, два кресла, банкетка. На полу лежит зеленый шерстяной ковер вьетнамского производства. На столике лежит зеленая салфетка. Поверх нее — белая салфетка с кружевом. Стоит ваза с живыми хризантемами. Рядом стоит несколько этажерок с безделушками, милыми сердцу. Среди них обращает на себя внимание сувенирная гондола из Венеции. На столике стоит телевизор «Gründig». **В комнате много фарфоровых ваз, шкатулок. На стенах различные небольшие картины.** Висит также большая картина в раме за стеклом.

В другой части комнаты стоит обеденный стол со стульями. Там на стене висят старинные часы. Стоит сервант с посудой. Из комнаты есть выход на балкон.

Пожилая госпожа Раймер до сих пор занимается рукоделием. Она увлеченно вышивает. Любимое ее занятие — плетение кружев с помощью иглки. Информантка показала, как умеет плести кружева с помощью крючка и специального челнока. Крючок с деревянной ручкой у нее хранится в деревянном футлярчике. Фрау Раймер показала нам, что умеет делать. Всем нам четверым (мне, Юлии, Александру Сергеевичу и Марии Гринфельдт) она подарила по белому носовому платку, обшитому собственноручно кружевами. Нам с Александром Сергеевичем — платки, обшитые белыми кружевами, а Юлии с Марией — обшитые зелеными кружевами. Работа очень тонкая.

Фрау Раймер имеет очень благородный вид. Она худощава, элегантно одета. На ней голубая блузка, черная юбка и черная безрукавка. На левом борту безрукавки красивая брошь. На среднем пальце правой руки два золотых кольца — одно обручальное, а второе с крупным бриллиантом.

Беседа идет на разные темы. Госпожа Раймер все отлично помнит. В годы Второй мировой войны у ее отца была фабрика. Они жили очень богато. Не скрывает, что использовали труд военнопленных из Восточной Европы и Советского Союза. Показала нам старые семейные фотографии. Есть фото середины 1930-х годов, где молодая хозяйка изображена на велосипеде.

Колеса велосипеда украшены свастикой. Такого разгула пропаганды не было даже в Советском Союзе. У нас не использовали советскую символику так широко и навязчиво. Жизнь в 1930–1940-е годы была для информантки легкой.

Беседа была очень душевной. Фрау Раймер решила на прощание подарить нам что-нибудь для музея. Подарком стали два полотенца. На одном из них есть монограмма «EFF» (Else Frenz-Frahm), что означает «Эльза Френц, урожденная Фрам». Полотенце выткала мать фрау Раймер в начале 1900-х годов. Она же сделала монограмму своего имени. Второе полотенце сделала сама госпожа Раймер в 1930-е годы. Вначале хозяйка хотела подарить нам лишь одно из двух полотенец, но потом задумалась и решила подарить оба. Также нам подарили три прищепки, сделанные из сосны. Прищепки очень большие и грубые. Они изготовлены только из древесины, без металлических деталей. Мастер вырезал их из части с сучком, расколов древесину посередине для зажима белья. О времени их изготовления хозяева затрудняются ответить. Приблизительно это период Второй мировой войны. Кристан Раймер не помнит, кто их сделал.

Перед прощанием я поцеловал руку фрау Раймер. В Германии подобные жесты не очень приняты, однако я не мог не высказать своего восхищения от благородного вида этой старушки.

Мы приехали в село Конов (Conow). Нас пригласили в дом Йозефа и Вальтрауд Петтер (Josef und Waltraud Petter). Адрес в селе Конов: Neustraße, 7.

С этими людьми мы договорились встретиться по телефону.

Дом у Петтеров очень аккуратный, вокруг красивый газон. Дом белый, что редко для этих мест.

Йозеф родился в 1929 г. в Чехословакии. Вальтрауд — в 1935 г. в Дуйсбурге (Duisburg), на Рейне. Оба приехали сюда, здесь же и поженились.

Нам любезно показали дом. От входной двери начинается коридор, хорошо и по-современному обставленный. Затем идет красивая комната с паркетным полом и хорошей мебелью. Потом дверь ведет в просторную гостиную с большим окном. Нас принимали здесь. В гостиной паркетный пол, на котором лежит большой бежевый ковер. У стены стоит длинный диван, перед ним журнальный столик, три кресла. Мягкая мебель обтянута бархатом почти белого цвета с узором. На журнальном столике лежит бежевая скатерть, поверх которой постелена розовая салфетка. Над диваном висит небольшой красный ковер (висит он вертикально).

В комнате стоит «стенка» производства ГДР с книгами и многочисленной посудой. В гостиной много предметов из синего художественного стекла, много цветов. В углу стоит письменный стол и кресло. Под потолком висит латунная шестирожковая люстра. В керамической вазе на полу стоит

сухой букет из камышей и дикорастущей травы. Стены оклеены толстыми обоями с серыми размывами.

Хозяин раньше, до выхода на пенсию, работал учителем. Речь зашла о школе. Детей в деревне возят в школу теперь автобусом. Раньше ходили пешком. В Конове работают два маршрута школьных автобусов. В классе теперь учится 25–30 детей.

Хозяйка одета в черные штаны и светлый свитер цвета фуксии. Она очень любезна.

Нам предложили кофе. Вальдтрауд, чтобы сервировать стол, сняла розовую салфетку, постелила белую салфетку, вышитую разноцветными нитями гладью. Эту салфетку она вышивала сама. Для кофе был подан сервиз: серо-желтые хризантемы на белом фоне. Пирожковые тарелки подали из розового стекла. Они с выпуклым узором в виде виноградных гроздей и листьев. Кексы, печенье, пряники в шоколаде и ломаный шоколад были поданы в стеклянных вазочках. Кофе к столу подали, как обычно, в больших кофейниках-термосах.

Курить пригласили на веранду. В доме не курят. Застекленная веранда прекрасно устроена. Все очень симпатично. Двери в доме Петтеров покрашены краской цвета слоновой кости.

После визита к Петтерам мы отвезли Юлию в деревню Ной Ябель (Neu Jabel) к столетней фрау Хеннинг (Henning). Предварительно заехали в цветочный магазин, где Юлия купила букет для этой женщины. В деревне Конов есть небольшой цветочный магазин, где продаются комнатные декоративные растения, а также всевозможные цветы для сада. Несмотря на то что магазин расположен в небольшом селе, в нем всегда много покупателей. Просто на округу он один. А в Германии цветы любят. Из всех окрестных деревень сюда съезжаются за покупками. Приезжают целыми семьями. Юлия выбрала элегантный букет за 9,60 DM. Визит в дом с букетом цветов считается здесь исключительно вежливым и галантным.



Рис. 1. Люстра из пяти рожков в крестьянском доме. Рисунок А. Харитоновой по наброскам А.А. Новика

Затем мы отправились в деревню Брезегард (Bresegard). Нас пригласили в дом Иоганны и Ахима Гизеке (**Johanna und Achim Giesecke**). Когда мы приехали, мужа не было дома. Он еще не вернулся. В дом нас пригласила сама хозяйка. Мы отметили прекрасно устроенный палисадник перед домом. Он представляет собой обработанную землю с высаженными цветами. Вся трава тщательно выполота. Яркие цветы контрастируют с черной подрыхленной землей. Подобные палисадники редко встречаются в здешних местах. Более распространены палисадники с травой и цветочными клумбами.

В доме Гизеке есть коридор с вешалкой и шкафами. По коридору можно пройти в гостиную. Это большая прямоугольная комната. В ней стоит «стенка» простой конструкции под светлое дерево. На этой высокой «стенке» 12 разнотипных ваз из стекла и фарфора. В «стенке» много разнотипной посуды: цветной хрусталь и стекло. Есть бокалы под вино, бокалы для шампанского *куп*, высокие стаканы, пузатые рюмки вишневого, зеленого, желтого, синего, розового, рубинового цветов. Хрусталя очень много. Обращает на себя внимание крушонный набор.

Потолок отделан квадратными плитками. На полу ковровое пушистое покрытие. Чаще в немецких домах встречаются ковровые покрытия с коротким ворсом.

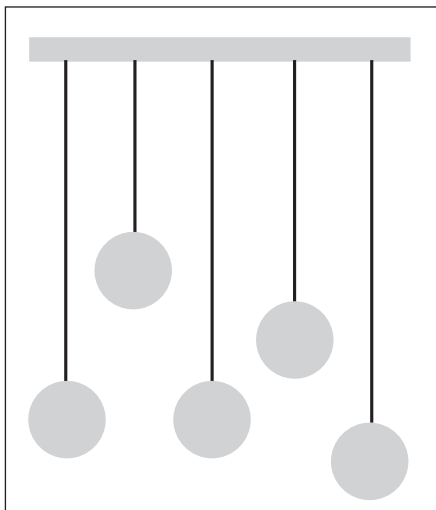
В доме есть собака — спаниель восьми лет.

Беседа с хозяйкой велась о славянах, живших в этих краях прежде.

Завершает наш трудовой день визит в деревню Тевсвоос (Tewswoods). Нас пригласила в свой дом Кэте Хольтер (Käthe Holter). Приглашение было на 18.30.

У семьи Хольтер очень приличный дом. Входная дверь ведет в коридор, где находится лестница на второй этаж. В коридоре стоит шкаф-вешалка. Прихожая очень красивая. Через коридор нас провели в кухню, обставленную красивой новой мебелью белого цвета. Предметы мебели небольших размеров, миниатюрны, по сравнению с обстановкой в других домах. Из кухни мы попали в зимний сад, который соединяет эту часть дома с другими жилыми помещениями. Зимний сад полностью застеклен, в нем очень тепло. Здесь исключительно много зелени и цветов, есть место для отдыха.

Из зимнего сада мы попали в комнату, служащую гостиной. Это квадратное помещение, посередине которого стоит круглый стол, покрытый сиреневой скатертью, а поверх нее лежит белая салфетка с цветочками по углам. На столе стоит хрустальная ваза с желтыми и сиреневыми мелкими цветами. У стены находится печь, облицованная коричневым кафелем. Комната кажется весьма просторной из-за обилия света. В ней есть окно и стеклянная дверь, выходящая в зимний сад. На окне и над стеклянной

дверью зимнего сада висят коричневые укороченные портьеры. В гостиной есть еще одна дверь.

Из мебели есть также современная «стенка», письменный стол со стулом. В углу висят старинные часы, стоит клетка для птиц. В клетке сидят два цветных попугайчика: синий и зеленый. На стене висят небольшие рога косули на деревянной подставке. Это жилая часть дома хозяйки-матери Кэте Хольтер. Она видела нас еще на деревенском празднике, а позже решила пригласить к себе.

Хозяйка принимает нас одетой в салатную трикотажную кофту и черную юбку. Во рту у хозяйки золотые коронки. На безымянном пальце правой руки золотое обручальное кольцо. Кольцо это раздвоенное.

Мы обратили внимание на то, что в «стенке» выставлено большое количество спортивных кубков. Хозяйка с удовольствием рассказала нам, что кубки получены ее внуком. На них есть гравированные надписи, говорящие, что они вручены Марко Хольтеру (Marko Holter). Есть кубки от организации «Adac». Это немецкий ДОСААФ. Есть кубки специальные за победу в автогонках. Все награды были вручены в 1995–1996 гг. Марко занимал места от второго до десятого. Это указывается на кубках (2. Stelle — 10. Stelle). Все кубки очень красивые, золоченые. Бабушка очень горда за своего внука. Я отметил, что на крышках кубков лежит легкий слой пыли. Такое крайне редко можно встретить в немецких домах. Обычно чистота прямо как в операционной. Тем более любая немецкая хозяйка постарается с уборкой, если ждет гостей.

На полках за кубками стоят книги. На одной из полок стоит русская матрешка.

Под потолком люстра на пять рожков, висящих на разной высоте. Под письменным столом стоит корзина для бумаг. В Германии такое в жилых домах встречается очень часто. Над письменным столом на стене висит картина — пейзаж в золотой раме. Пол покрыт линолеумом под дерево, поверх него лежит большой ковер.

В «стенке» стоит телевизор и приемник от спутниковой антенны. В гостиной — современный диван, обитый цветастым флоксом. Над диваном в раме за стеклом висит Meisterbrief.

Беседа у нас идет о местном диалекте. Язык в Тевсвооце (Tewswoos) схож с языком в Филанке (Vielank), но отличен от языка в Лейссове (Leussow).

Хозяйка любит заниматься рукоделием. Показала нам вязаный крючком белый пояс. Посередине кружевной ленты она пустила розовую ленточку. У каждого свое понимание красоты. Кому-то это может показаться чересчур мешанским. А объективно это радует глаз. По бокам пояса завязаны два банта. Такой лентой украшают стол, к примеру, в день рождения. Кэте Хольтер вяжет такие украшения своим детям и внукам. Разным дочерям в украшение для стола вставляет ленты разного цвета: и голубого, и зеленого.

В доме много необычных цветов — предмет гордости хозяйки. Среди них есть висящий кактус с красными цветками, есть бледно-розовая орхидея. Кэте увлекается необычными растениями. Традиционно в немецком доме обычный набор домашних растений: герань, дефинбахия, фикус, пальма.

Из дневника Ивановой

10.30 утра, и мы снова прибываем в дом Раймеров, в Тевсвоос. На этот раз, чтобы побеседовать с матерью нашего знакомого Кристиана Раймера Эльзе Раймер. Это сухошавая благородная женщина 87 лет, и, несмотря на болезни и возраст, она и сейчас имеет поразительную осанку, даже я бы сказала, выправку, аккуратно и строго одета, а на худом корявом пальце ее красуется кольцо с большим бриллиантом. Эльзе Раймер живет во втором этаже дома, и нас она принимает в своей гостиной, традиционно называемой здесь gute Stube. Накрыт низкий столик, нам снова предложен кофе и что-то сладкое.

Она до сих пор занимается рукоделием — вяжет крючком, точнее, даже не крючком, а челночком. Каждый день, попутно смотря телевизор, потому что не обязательно глядеть на работу, пальцы делают свое дело механически, только первые шаги нужно наблюдать.

В последние годы она связала целый ворох декоративных вещиц и дарила их — она обявывает таким образом скатерти, салфетки и носовые платки. Материал покупает в лавке, иногда покупает и готовые носовые платки с вышивкой, а затем края их украшает своим вязанием. На кофейном столике, за которым мы сидим, как раз лежит такая скатерть, оформленная фирменным рисунком Эльзы Раймер. Она называет свое рукоделие Schiffchenarbeit. Нам специально демонстрирует его принцип — работа действительно идет быстро. «Это успокаивает», — говорит Эльзе. Раньше она сама ткала и, как все девушки Мекленбурга, сама себе должна была наткать материала для изготовления приданого. Для нашего музея Эльзе подарила два льняных полотенца, одно из которых сделала сама в 1930-е годы из домотканого полотна. Другое полотенце, тоже из льняного домотканого полотна, изготовила ее мать, на полотенце вышитая красным монограмма «EF». Эти буквы значат Else Frahm — это девичья фамилия матери. Так зачастую и выглядят все полотенца и скатерти, которые готовили себе в приданое наши бабушки-информантки в далекие 1920-е и 1930-е годы. Сама Эльзе тоже была до замужества «EF» — Else Frenz.

Пришел сын, Кристиан Раймер. Посидел тихо рядом с матерью, послушал нашу беседу, а потом вдруг пропал на чердаке и достал нам три деревянные прищепки для белья, которые были изготовлены кем-то в их доме во время войны. Вот такой богатый улов из дома Раймеров мы увезем в Кунсткамеру.

Но разговор не только о вещах. В доме Эльзе запрещалось говорить о суевериях, иногда дело доходило даже до раздоров с мужем. И на все мои вопросы о табу и приметах, связанных с двенадцатидневьем, Эльзе отвечала, что не было ничего запрещено в их доме, все это суеверия, и ими всегда пренебрегали. Но белье они не стирали и на улице старались не вешать в это время, иначе говорили, что кто-нибудь может повеситься. «Да, смотрите-ка, Вы правы! Это было! Но это ничего общего не имеет с суевериями», — заявляет Эльзе. Неужели.

13.30. Деревня Конов, Neue Straße, 7. Здесь нашими информантами были супруги Йозеф и Вальтрауд Петтер. Очень приятные спокойные люди, сразу пригласили нас в дом и усадили в гостиной. Йозеф не местный, он в свое время переселился из немецких Судет, и это интересно для нас, поскольку он может сравнить две различные немецкие культурно-территориальные традиции. Скажем, мы выяснили, что в Мекленбурге отмечают день Реформации, тогда как в Судетах его не знали, потому что судетские немцы — католики. Первое, что особенно сильно отличает здешнюю землю от родной и к чему особенно трудно было привыкнуть — местный диалект *платтдойч*. Сперва Йозеф не понимал абсолютно ничего, диалект был для него как иностранный язык. Но с течением времени он научился понимать местных.

Рождество в Ябельхайде празднуют так же, как и дома, в Судетах, нет особенных отличий, кроме, пожалуй, фигуры дарителя: если для Мекленбурга типичным персонажем будет *Weihnachtsmann*, то в католических Судетах это традиционный *Christkind*. Перед Пасхой была Страстная пятница (*Karfreitag*), и в этот день не ели мясного в Судетах. В Мекленбурге же посты не соблюдают: «In Mecklenburg fasten die nicht. Ich hab' nie gesehen, dass sie fasten» (В Мекленбурге не держат постов. Я никогда не видел, чтобы они постились), — обобщает Йозеф Петтер.

Frau Waltraud Petter родом из Рейнланда, и она тоже для нас ценный информант, потому что может сравнить Ябельхайде с западной традицией. Она тоже замечает различия, но и для нее это прежде всего язык. Она очень быстро освоила *платтдойч*, и, когда она и ее муж говорили, бывало, между собой на диалекте, мать всегда недовольно ворчала: «Говори же ты по-немецки, чтобы я поняла тебя». Она не могла до конца жизни привыкнуть к дешнему языку.

В остальном, считают супруги, особых различий в обычаях сейчас нет. В ее родной прирейнской области на Пасху было принято ходить к ручью или источнику и приносить оттуда воду — пасхальная вода, зачерпнутая до рассвета, считалась целебной. По воду ходили только молодые девушки, по пути к ручью и обратно до дома нужно было сохранять молчание. Но в Конове, считает Вальтрауд, этот обычай неизвестен, они никогда не видели

такого здесь. Правда, я помню, что Карин Видов рассказывала, будто в Бре-зегарде все же был такой обычай, и она сама ходила на заре к роднику за водой, а потом умывалась ей.

В Gründonnerstag перед Пасхой в Рейнской области ходили к ручью омыwać ноги. Говорили, что это — как Иисус Христос, которому омывали ноги.

19 марта отмечали Joseftag, или «Hoch Joseph», в Судетах. Здесь такой праздник незнаком. В католических землях, таких, как Судеты и Рейнланд, чаще празднуют дни святых, и день трех святых королей Heiligedreikönige тоже в прошлом был популярен. Мать Вальтрауд была строгой католичкой, а отец — евангелистом.

Я спрашиваю о различиях в рейнской и местной мекленбургской кухне. И Вальтрауд отмечает, что здесь по сравнению с ее родиной меньше выращивают в огородах овощей, практически вообще не сажают; скажем, шпинат, столь любимый на западе, здесь вообще не принято сажать и готовить. Здесь только картошка и животноводство, много варят мяса — свинину прежде всего, распространены блюда из птицы: жаркое из гуся, мясо цыпленка. Очень много едят картофеля, столько никогда не ели они дома, в Рейнской области — там, скорее, были макароны и прочие мучные блюда. Да и в Судетах картофель не так часто ели в семье Йозефа. Типичным ужином в его родном доме была кислая капуста и картошка в мундире. Здесь же, в Мекленбурге, они научились другому блюду — жареная картошка с простоквашей. Клецки, которые супруги Петтер назвали Knödel (от чешского «кнедлики»), в Мекленбурге не знали, это блюдо принесли в местную кухню переселенцы из восточных земель, такие, как Йозеф.

Такие блюда, как Eintopf (первое и второе блюдо в одном), все немцы узнали только в довоенное время, при «наци». Это было странно, непривычно, незнакомо немецкой кухне, и слишком невкусно — но нужда и практика жертвований бедным вызвали к жизни это изобретение. Меж тем, беседуя о жирной и сытной немецкой еде, мы как всегда пьем ненавистный уже кофе и жуем разнообразное печенье, пряники, кексы и шоколад.

После дома Петтеров наши пути расходятся: я договорилась о повторной встрече с Минной Хеннинг, и поэтому мне нужно спешить к 15 часам в Ной Ябель. Очень хотелось сделать что-то приятное этой симпатичной, с необычно живым чувством юмора столетней бабушке. В Германии, если отправляешься в гости, даже к друзьям, лучше всего принести в дом цветы. Я отправляюсь в цветочную лавку в Конове — она здесь скромная, и готовых букетов практически нет, а флористы здесь не такие изощренные, как в городах. Но все же мне изготавливают за несколько минут приятный ненавязчивый букетик из оранжевых роз, и Маша везет меня в Ной Ябель.

В доме Минны, как и в прошлый раз, полно народу: Пауль с женой Ами, еще не уехал Гюнтер с супругой. В этот раз к нашему разговору присоединяется и внучка Минны, дочь Пауля и Ами, Кристель Древес, которая живет в Филанке.

Разговариваем вчетвером, снова «женской компанией»: Минна, Ами, Кристель и я. Минна охотно вспоминает давно минувшие годы юности: и то, что было в родительском доме, и то, что после замужества и первые самостоятельные годы. В середине декабря перед Рождеством всегда забивали скот и готовили колбасы. В сочельник Рождества ели по-крестьянски: разварную рульку с капустой *грюнколь* (Isbein — Einsbein mit Grünkohl), готовили также жаркое из гуся или коптили его на первый день Рождества. Рождество отмечали в семейном кругу, гости приходили лишь на второй день праздников. Во второй день обычно оставалось много еды, и ее доедали — устраивался совместный жирный обед с гостями.

В Сильвестров день особых празднеств не устраивали, только обильно ели и много пили, ходили в церковь. Минна вспоминает, как ее бабка — то была старая тетка ее отца, — наряжалась в старуху Olljohrs-mudder: она надевала чепец, лохмотья и тащила за спиной огромный мешок с яблоками, которые потом получали они, дети. Надо было прочесть стишок «Olljohrs-mudder mit de Aschersack, gib mi ein paar Appel ab». Эта игра разворачивалась в доме — в *диле*. Тетку Olljohrs-mutter дети не боялись, это был тоже один из дарителей. Но вот другого обычая дарения, «Julklapp», в семье Минны не знали. О нем старушка знает лишь понаслышке; знает, что в соседнем Филанке так развлекалась молодежь: заворачивали в многочисленные слои оберточной бумаги какую-нибудь мелочь — подарочек, сюрприз или монетки — и с криком «Julklapp!» кидали пакет в раскрытое окно или дверь. В их же семье не все обычаи перенимались и практиковались, потому что отец Минны не все терпел, что было в других домах или деревнях: «Er mögt nicht alles mit», или, как Минна сама необычно охарактеризовала его, — «gefährlich».

Святки, или Двенадцатидневье, тоже примечательное время в году. В семье Минны старались соблюдать все запреты, например, не стирать и не сушить белье на улице. Стирать было строжайше запрещено, ибо считалось, что это приносит несчастье. Какое именно, никто не скажет, но она и ее дети так привыкли считать, хоть сейчас этих предосторожностей никто уже не соблюдает. Хлев, который был в то время Tiefstall (с углубленным земляным полом), чистили каждый день, но в Рождество это тоже было нельзя делать. Существует примета: какова погода в святочные дни, таков будет соответственно каждый месяц в наступающем году. В Мекленбурге есть примета, будто если не убрать *грюнколь* до рождества, на ней наколдует ведьма и может сплести весь твой род. Однако Минна похожего суеверия не знает, но говорит, что, в

самом деле, капусту *grünkohl* следует убрать до Рождества или сразу после. Еще одна любимая примета о черном коте. Здесь говорят: «Von links nach rechts — ward schlecht's. Von rechts nach links — ward flinks (oder geling's)» (Слева направо — будет плохо. Справа налево — будет удача).

Внучка Минны Christel Drewes много знает из рассказов бабушки о ее молодости и детстве. Бабушка ее воспитывала, и, как часто бывает, была самым близким человеком. Кристель свободно общается с ней на *платтдойч*, говорит на нем с детства, и это ей доставляет явное удовольствие; иногда напоминает что-то Минне, поправляет ее.

Минна была модницей в юности, но на танцы с ней всегда ходила ее мать: сядет, бывало, в сторонке на скамейку и смотрит, с кем дочь танцует. Все должно быть под контролем.

Рассказы Минны отличаются от повествований основной части наших информантов о праздниках, возможно, оттого, что было это на десять-двадцать лет раньше, еще до уравнивающих распоряжений национал-социалистов на местах. Вот что, например, рассказала она о праздниках урожая.

После уборки картофеля вся молодежь общины собиралась на поле и жгла ботву. Ее сгребали в кучу и устраивали большой костер. Когда темнело, молодые парни лет двадцати и мужчины постарше обворачивались белыми простынями и пугали в темноте детей. Никаких процессий с тракторами и организованных танцев, как началось после 1930-х!

Если устраивали т.н. «двойную свадьбу», т.е. брат невесты одной пары женился на сестре ее жениха, то такую брачную сделку назвали «Tuschfri», т.е. «**Sie haben getauscht**» (**‘они обменялись’**), и **не нужно собирать приданого**, деньги к деньгам. Так однажды выдали замуж тетку Минны в Лейссов.

Жизнь раньше была другой, трудной: не было электричества, не было холодильников, и яблоки часто закапывали в землю вместе с картошкой на хранение на зиму. Сами готовили сыр и творог из коровьего молока. Семья была бедной. Мать Минны (урожденная Eckstein) была родом из Лоозена, и однажды она шла из Лоозена в Тевсвоос пешком и в наволочке — потому что не было корзины и не было сумки — тащила хлеб и еще какие-то продукты своим дочкам.

На Пасху много пекли, но специальной выпечки, как, например, кулич в России или Osterbrot в Саксонии, или особого блюда здесь на Пасху не знали. Пекли просто пироги яблочные или из дрожжевого теста. Яйца не красили, просто ходили в церковь и после устраивали праздничную трапезу. В Страстную пятницу собирались пожилые, в пасхальное воскресенье — молодые, и в понедельник после Пасхи — снова пожилые. В Gründonnerstag последний раз мылись и выгребали навоз из хлева перед Пасхой.

На Троицу приходили молодые парни в венках из диких пионов, с березовыми прутами, потрясали ими так, чтобы раздавался шорох, они шество-

вали от дома к дому по всей деревне, пели колядки или рассказывали стишки и за это получали дары — шнапс или яйца. Мать Минны всегда давала только яйца. Закончив колядовать, парни шли в лес и разжигали там костер, на котором жарили только что собранные яйца, а потом поедали их все вместе и распивали шнапс. Минна со своими подругами тоже часто бывала на такой «совместной трапезе» и смотрела, сколько яиц они собрали.

Кто на Троицу дольше всех спит и последний встает, тот получает шутовское прозвище *Pingsteka*, а вдобавок венки из березовых веток на шею; потом все могут обрызгать его водой.

Johannistag не был особым праздником в ряду других дней летней страды. К этому дню нужно было косить сено, иначе трава станет жесткой и несочной. Рынок в Тевсвоосе, где Минна провела детские годы, устраивали обычно после сбора урожая, осенью. В 1912 г. **Johanni** выдался таким холодным, вспоминает Минна, что всю картошку и все зерновые погубили заморозки.

Зимой обычно тоже шла работа в доме: в это время пряли и ткали. Минна сама ткала довольно долго, и это помнит еще Кристель. Как и полагалось мекленбургским девушкам, Минна соткала из хлопка и льна всю ткань на свое приданое.

Они сажали лен, а после уборки молотили его традиционным способом в *диле* своего дома в Тевсвоосе.

Говорим мы и о народной медицине. Помимо упоминания уже трижды известной целительницы Марты Тальг из Альт Ябеля, Минна сообщает о действительно народных способах лечения некоторых недугов у скотины, о том, как можно снять боль. Если, скажем, болело горло, в семье Минны делали обертывания: сперва растирали жиром-смазьцем и затем оборачивали нестиранной шерстью. Картофельный крахмал использовали для охлаждения больного места, а настой березовых почек — для укрепления волос и их роста. Раньше («в мое время») были и женщины, которые заговорами исправляли болезни. Это было всегда. Отец Минны тоже кое-что умел. Мехом лесного хорька, зашитым в льняной мешочек, поглаживал он больное вымя коровы — и болезнь уходила. При этом нельзя было разговаривать, и никого не пускали подсматривать, тогда эти действия отца действительно помогали. Если корова телилась, тоже нельзя было глазеть, иначе, считалось, можно сплзнуть корову, и она выкинет.

Мешочек с мехом хорька отец унаследовал от своего отца, он так и переходил от поколения к поколению.

Püsterollsch могла быть и совсем молодая женщина: от возраста ее знания не зависят. Они передаются от мужчины к женщине и так далее, но пол преемников чередуется не всегда, знание может быть передано и от женщины к женщине.

На столе тем временем снова кофе со сливками и изысканные торты.

«Frankfurter Kranz II».

Для теста: 100 г масла, 150 г сахара, 3 яйца, 4 капли лимонного масла или $\frac{1}{4}$ пузырька масла с ароматом рома, немного соли, 150 г пшеничной муки, 50 г «густина», 6 г (2 ч.л.) разрыхлителя.

Масляный крем: 1 упаковка порошка для приготовления пудинга с ванильным вкусом, 100 г сахара, $\frac{1}{2}$ л молока, 200 г маргарина.

Хрустящая обсыпка: на кончике ножа масло, 50 г сахара, 100 г миндаля или фундука.

Приготовление: масло растереть до белесой массы и добавить сахар. Затем добавить по одному яйца, специи, разрыхлитель и муку столовыми ложками постепенно. Тесто выложить в смазанную жиром форму. Выпекать при низкой температуре 60 минут.

В 18 часов меня забирают, и мы едем в Тевсвоос на вчерашнюю встречу с Käthe Holter.

Она родилась в Филанке 27 декабря 1923 г. Она принимает нас в своей *штубе*, охотно рассказывает, показывает фотографии, гордится успехами внука-автогонщика. Ее любимое выражение — «das war gang und gäbe». Наш разговор полностью записан на диктофон. Вот о чем вкратце говорилось.

Праздники годового цикла, которые отмечали в родительском доме Кэте, — Рождество, Сильвестров день, Пасха, Троица и еще несколько дат летом. В вечер перед Новым годом к детям являлись ряженые в образе старухи *Oljohrsmutter*. Это были молодые ряженые парни, они подошли к домам, стучали в двери и получали от хозяев орехи, сладости и подарочки.

Во время святочного двенадцатидневья соблюдали запреты: нельзя было чистить хлев от навоза, стирать белье и вешать вне дома, иначе нагрянут ужасные несчастья или умрет кто-нибудь в деревне. Если во время Святок кто-то в деревне умирал, считалось, что должны умереть еще двенадцать человек. Погодные приметы тоже были.

О Пасхе Кэте рассказывает стандартные вещи — про зайцев, крашенные яйца и т.п. Непонятно, подготовилась она к нашей встрече, начитавшись местных календарей или краеведческих книжечек, или они и в самом деле занимались этим.

С Троицей связан тоже стандартный рассказ, какие мы уже записывали: о беседке из березовых ветвей, об украшении жилья и хлева березовой зеленью.

27 июня отмечали *Siebenschläfer*, с этим днем связаны только погодные приметы: если на 27 дождь, то будет мокро следующие семь недель.

2 февраля — день *Lichtmess*. В этот день у крестьянина в закромах должна остаться половина запасов сена — тогда его хватит коровам до нового

выгона в поле. Но две последние даты Кэте тоже взяла из календаря, блеснув своей эрудицией. На самом деле, похоже, даты эти давно забыты.

Каждая деревня здесь особая, у каждой свой говор, свой «платт». В Лейсове говорят иначе, чем здесь. У Тевсвооса есть партнерская община в Шлезвиг-Гольштейне, этакий «побратим» — это Krützen.

Кэте никогда не умела прясть, ткать и вязать (к моему немалому удивлению). Но до сих пор она вяжет крючком, правда, жалуется на больные пальцы, что не могут больше безупречно двигаться. Наверно, этой зимой она уже ничего не сможет связать, а обычно это ее зимнее занятие. Летом у Кэте другое хобби — она выращивает цветы в палисаднике, в саду за домом и комнатные растения.

Фотодневник

F-10. В-24 Тевсвоос. Эльзе Раймер (87), информант экспедиции, в жилой гостиной второго этажа (gute Stube). Эльзе — мать фабриканта Кристиана Раймера, также информанта экспедиции.

F-10. В-25 Конов. Улица Нойе штрассе, 7. В гостях у семьи Петтер.

F-10. В-26 Тевсвоос. Кэте Хольтер, информант экспедиции в своей комнате во время беседы.

Расшифровка записи беседы с Ильзе Раймер

M y l' n i k o v : Also, Sie waren in Tewswoods geboren. Und sagen Sie, wie weit kennen Sie Ihren Stammbaum, Genealogie, Ihre Vorfahrer?

R e i m e r : Ist das der Umschlag? Nee, das ist der von Klitt. Kuck' da mal, im mittlersten Schubkasten. Ist das von Begedorf?

M y l' n i k o v : Also, von welcher Zeit fngt es an? Aha, 18. Jahrhundert, ja? Friedrich Franz Reimer, geboren am 1761. Oder es ist nicht Anfang? Nein, ich lese hier.

{Die Aufnahme wird unterbrochen}

M y l' n i k o v : Also, das ist Vorfahren von Else Luise Vanda Emma Frenz. Franz Joachim Friedrich Frenz geboren 1793. Und gestorben... oh, er lebte so lange, ja, 1876. Und da geht schon diese weitere Linie. Und wissen Sie, wo kam er hierher, woraus kam es? Ist das unbekannt?

R e i m e r : Also, wo mein Vater hierher kam?

M y l' n i k o v : Ja.

R e i m e r : Also, mein Großvater war ja auch schon hier in Tewswoods. Ne? Und der Urgroßvater auch schon. Waren alle Landwirte. Und mein Großvater war Zimmermeister, und mein Vater auch. Der ist ja 1962 schon gefallen.

M y l' n i k o v : Also, woraus, besser sagen, woraus kam der erste Ihrer Vorfahren hier, das wissen Sie nicht, nein? Nein. Und sagen Sie, wie denken Sie, gibt es in Ihrem Stammbaum die Leute, die, welche so und so vielleicht wendische Vorfahren hatten? Nein? Vielleicht Frau von jemand, von Ur-urgroßvater? oder? Nein?

R e i m e r : Eigentlich alle hier so aus der Dömitzer Volzer-Schmölen-Gegend und hier eigentlich alle so...

M y l' n i k o v : Wir haben in Hohenwoos gesprochen, da eine Frau erzählte, dass nach Vaterlinie ganz richtig deutsche Ursprung, aber nach ihrer Mutter, ihre Ur-ur-urgroßmutter, ja, im 17 Jh. war aus slawischen Stamm, ihr Name war Köpcke. Nach Mutterlinie. Das ist auch interessant, ja?

R e i m e r : Ja, ja.

M y l' n i k o v : Und wie meinen Sie, z.B. welche Unterschiede waren in Sitten und Bräuche in Ihrem Dorf im Vergleich zu nebenliegenden Dörfern? Haben Sie niemals gedacht? Nein?

R e i m e r : Ja, das war ja schon in verschiedenen Dörfern, war die Sprache ja schon verschieden.

M y l' n i k o v : Aber die Leute konnten verstehen einander, ja?

R e i m e r : Ja, natürlich.

M y l' n i k o v : Aber welche, was meinen Sie, verschiedene?

R e i m e r : Also, verschiedene Ausdrücke und auch "ai" oder "oi" und so. Nicht?

M y l' n i k o v : Ah, ja. Dialekte. Ja, ja.

R e i m e r : Zum Beispiel, wir gehen ins H o i. Im Nachbardorf, in Vielank, die gehen ins H o e l l. Ja, das war dann schon so.

M y l' n i k o v : Aha. Nun, Heu ich glaube, das ist Hochdeutsch?

R e i m e r : Ja. Wie gesagt, wir gehen ins Heu [hoi]. Ja.

M y l' n i k o v : Und braucht man in Ihrem Dorf heute Plattdeutsch auch? Plattdeutsch hier gibt es?

R e i m e r : Also, ich bin ja nur Plattdeutsch. Ja, so zu Hause. Nicht? Haben ja nur bei Großeltern und meine Mutter und so, nur Plattdeutsch. An sich haben wir ja... na ja, zur Schulzeit, als wir in der Schule, es ist Hochdeutsch. Wir sind ja richtig zweisprachig ausgewachsen. *{beide lachen}*

M y l' n i k o v : Ja. Und ich möchte jetzt Herrn Reimer *{Christian Reimer; der Sohn von Ilse Reimer; ein Unternehmer in Tewswoods}* fragen. Vielleicht wissen Sie, ich habe gehört — wann, am Samstag oder am Sonntag? — wird ein Fest, solches Plattdeutschfest sein, haben Sie nicht gehört?

I v a n o v a : Plattdeutsches Abend in Woosmer.

{Die Aufnahme wird unterbrochen}

M y l' n i k o v : Und jetzt, Frau Reimer, ich möchte Sie bitten, erzählen Sie das, was Sie erinnern über die wichtigste Feste, welche hier im Dorf waren. Wollen wir da von Weihnachten anfangen. Erzählen Sie, was war ja da?

R e i m e r : Ja, das war ja... Ist ja ein Familienfest.

M y l' n i k o v : Ja.

R e i m e r : Das hängt mit Heiligabend, mit Kirchengang an und dann gab's Abendbrot, dann gab's Bescherung und dann ein gemütliches Beisammensein.

I v a n o v a : Und das war immer so oder früher gab's auch Umzüge?

R e i m e r : Ich weiß das nicht mehr.

I v a n o v a : Und haben Sie es wahrscheinlich von Ihren Großeltern oder Urgroßeltern gehört?

R e i m e r : Wie?

I v a n o v a : Und Großeltern haben sowas erzählt?

R e i m e r : Na ja, da war ja noch so dieses Julklapp, wie sich das nannte, in der Adventszeit und so was, aber das war zu meiner Zeit nicht mehr.

I v a n o v a : Aha, und können Sie sich erinnern, was die Großeltern erzählt haben davon?

R e i m e r : Ja, dass die denn so beim Weihnachtstube neben kamen, nicht? und Kinder erschreckten, ja, ne?

I v a n o v a : Ja? Wer war das? Wer erschreckte die Kinder?

R e i m e r : Ja, so in der Adventszeit war das.

I v a n o v a : In der Advent.

R e i m e r : Wie? Sprechen Sie ein kleines bisschen lauter, ich kann immer... *{lacht}*

I v a n o v a : Okay. Das war in der Adventszeit oder Olljoorsabend?

R e i m e r : Ja. Ja, das war nun eine Sache für sich, Olljoorsabend, Silvester.
I v a n o v a : Aha. Und Julklappen waren am Olljoorsabend?
R e i m e r : Ja, das war vom Erzählen so, in eine Strohpuppe eingepackt und das wurde dann ins Haus geworfen und so mit Süßigkeiten und... Ne?
I v a n o v a : Und was sagte man dazu?
R e i m e r : Julklapp! Ne?
I v a n o v a : Und mehr nix?
R e i m e r : Nie. Wüsste ich wirklich nicht.
I v a n o v a : Und Verkleidungen irgendwelcher Art waren damals?
R e i m e r : Na ja, so bisschen altmodisch ein bisschen, ja *{lacht}*
I v a n o v a : Keine Tiergestalten wurden dargestellt?
R e i m e r : Wie?
I v a n o v a : Tiergestalten waren das nicht? Hat man sich als Tier oder ein Mensch verkleidet?
R e i m e r : Nee, also, als Mensch. ja.
I v a n o v a : Ja, und was war mit den Zwölfsten?
R e i m e r : Uhm?
I v a n o v a : Mit den Zwölfsten was war? Zwölf Nächte, zwischen Weihnachten und Heiligendreikönige?
R e i m e r : Ja, Heiligendreikönige waren ja auch Kirchengang und... viel war es ja auch nicht. Dann waren die Familien...
I v a n o v a : Und irgendwelche Aberglauben in den Zwölfsten?
R e i m e r : Nee. Wissen Sie, Aberglaube da ist mal... noch Generation davor, ist in der Familie erzählte mein Großvater immer, wie, was ist mal in der Familie gewesen, wo Mann und Frau auch auseinanderkamen durch Aberglauben, alles von Aberglauben durfte bei uns zu Hause nicht gesprochen werden. Das war — nein! Das war von meinem Großvater schon, das... das durfte nicht, überhaupt nicht, und wenn einer von besprechen oder irgendwie was... denn war das aus, also das kam bei uns nicht. Gab's nicht.
I v a n o v a : Und durfte man in den Zwölfsten Wäsche 'raushängen draußen?
R e i m e r : Wie?
I v a n o v a : Durfte man in den Zwölfsten Wäsche waschen und...
R e i m e r : Nee! Nein! Da haben Sie recht. Siehst du?! Sie wissen mehr! *{lacht}* Nee. Aber das moachen wi ook heut nit. Nee. Das ist so über... wer wäscht vor Weihnachten und denn also... wurde keine Wäsche gewaschen und wurde nichts 'rausgehängt und so, das war. Und das ist heute noch so. Aber das hat mit dem Aberglauben nichts zu tun, ne?
I v a n o v a : Aber warum macht man das nicht?
R e i m e r : Das weiß ich auch nit. Wenn man was hängt, dann soll der Mensch sich das Leben nehmen oder soll er sich erhängen oder so irgendwie, ne? Aber das ist...

I v a n o v a : Uhu... Und hatten Sie Vieh früher gehabt? Kühe und Schweine?

R e i m e r : Ja. Wissen Sie, das war so: mein Vater war ja an sich Zimmermann. Und meine Mutter hat dort 'reingeheiratet. Und als mein Vater gefallen war, sind wir auf den Bauernhof zurückgegangen. Da waren die Großeltern, aber nur die Großeltern nur mit... mit... na ja, zwei kleine Pferde, was die denn noch so machen konnten. Und dann sind wir angefangen, und denn hat meine Mutter gesagt: Wenn ich mal den Hof übernehme? Und denn sind wir angefangen und haben denn wieder alles hoch gewirtschaftet. Bis zu 7 Milchkühe, Zuchtsau hatten wir und Hühner und Gänse natürlich, und zwei schöne Pferde (das war die schlimmste Zeit, als sie nachher vom Hof gingen — das waren meine Freunde), und denn habe ich hier eingeheiratet 1938. Denn war die Wirtschaft wieder in Eimer, nicht?

I v a n o v a : Ach, so! Und sagten Ihre Großeltern, dass man in den Zwölften nicht ausmisten darf?

R e i m e r : Das... wüsste ich nicht, nein...

I v a n o v a : Oder den Müll aus dem Hause 'raus...?

R e i m e r : Wie?

I v a n o v a : Den Müll aus dem Hause 'rausschmeißen? Dass es alles drinne bleiben soll?

R e i m e r : Das weiß ich auch nicht. Nee, da wurde es so aufgeräumt, wie immer und ausgefegt! {*Lacht*} Aber Sie wissen allerhand!

I v a n o v a : Nein, nein, ich weiß nichts...

M y l' n i k o v : Und über Weihnachtssitten haben Sie schon gesprochen?

R e i m e r : Weihnachten, ja.

M y l' n i k o v : Nur Anfang, ja?

I v a n o v a : Und was wurde gegessen zum Weihnachten?

R e i m e r : Na ja, meistens so Gänsebraten oder Schweinebraten, ne? Was auf dem Hof war.

I v a n o v a : Und das war auf dem Hof?

R e i m e r : Das war auf dem Hof, ja.

I v a n o v a : Und als Beilage was war? Rotkohl oder Grünkohl?

R e i m e r : Rotkohl, ja ne? Und...

I v a n o v a : Oder Grünkohl? Grünkohl war auch?

R e i m e r : Ja, Grünkohl war ja nur noch eine Sache für sich. Nach dem ersten Frost kam ja der Grünkohl auf den Tisch, ne?

I v a n o v a : Und sollte man den Grünkohl ausgerechnet vor dem Weihnachen abmachen oder konnte man auch länger lassen?

R e i m e r : Nee, das haben wir immer, wenn der erste Frost war, dann gab's Grünkohl.

M y l' n i k o v : Was meinen Sie, erster Frost? Wann wirklich gefroren war oder?

R e i m e r : Dann war es richtig gefroren. Wenn richtig gefroren war, der Grünkohl musste erst Frost haben, ne?

M y l ' n i k o v : Wieviel Grad soll es sein?

R e i m e r : Na ja, soll es ein bisschen weiß sein und bisschen knusprig.

M y l ' n i k o v : So, minus 3, 2?

R e i m e r : Ja, ein bisschen mehr kann schon sein.

M y l ' n i k o v : Und wann gibt es in Ihrer Gegend hier dieser erste Frost?

R e i m e r : Ja, das kann jetzt schon kommen, die sagen schon jetzt vor die Nachtfroste. Aber nachher... aber denn wird's meistens noch wieder schön. Denn die Blumen weg sind, die Dahlien, denn die weg sind, denn nachher wird's noch meistens nochmal wieder schön. Tja...

I v a n o v a : Und am Heiligabend?

R e i m e r : Wie?

I v a n o v a : Was isst man am Heiligabend?

R e i m e r : Heiligabend da isst man den Grünkohl.

I v a n o v a : Und keine Karpfen?

R e i m e r : Na ja. Nun neuerdings, die letzten Jahre so, aber früher gab's nur Grünkohl und Kassler.

I v a n o v a : Aha. Das ist typisch mecklenburgisch?

R e i m e r : Ja. Typisch mecklenburgisch.

I v a n o v a : Allgemein mecklenburgisch oder Jabelheide?

R e i m e r : Nee, das ist so allgemein, ne?

M y l ' n i k o v : Und im Wendland ist es anders? Auf anderem Ufer der Elbe?

R e i m e r : Ja, da ist... sind so bisschen andere Sitten. Und ich glaube, da ist noch mehr ja ausgeprägt, ich meine, wir hatten vorm Krieg hatten wir auch 'ne Tanzgruppe hier, mit Trachten und so, aber jetzt ist es alles eingeschlafen. Aber es ist ja oben in Mecklenburg — ist es ja noch. Aber hier in unserer Gegend ist es so...

M y l ' n i k o v : Was meinen Sie?

R e i m e r : Trachten und Tanzgruppe und so weiter ne?

M y l ' n i k o v : Welche gerade im Dorf ist oder kamen die Artisten oder ich weiß nicht?

R e i m e r : Nein. Vom Dorf aus.

M y l ' n i k o v : Vom Dorf, die Leute.

R e i m e r : Ja.

M y l ' n i k o v : Ich denke, dass etwas ähnliches war in Loosen. Waren jetzt auf diesem Dorffest, es war im Oktober, ja? Und da war eine solche Tanzensemble aus den Leuten, die da wohnen.

R e i m e r : Aus dem Ort, ne? Ja.

M y l ' n i k o v : Ja. Sie haben in diese weiße Hüte, die Frauen hatten solche Hüte an. Es war sehr gut. Und hier gibt's das nicht?

R e i m e r : Nein, hier hat es nicht wieder ‘rausgemacht.

I v a n o v a : Aber in früheren Zeiten gab’s Erntefeste?

R e i m e r : Doch, in früheren Zeiten gab es. Also, meine Jugendzeit, da hatten wir diese.

I v a n o v a : Ihre Jugendzeit, was bedeutet es? Welche Jahre waren es?

M y l’ n i k o v : Ja, welche Jahre?

R e i m e r : Na, das war ja in den dreißiger Jahren.

I v a n o v a : In den 30-er...

R e i m e r : Anfang der 30-er Jahre.

M y l’ n i k o v : Warum ist es so? Sind... ist Bevölkerung verändert oder die Leute bleiben dieselbe, aber die Sitten sind verändert? Was war Zweck, dass heute ist es nicht?

R e i m e r : Tja...

M y l’ n i k o v : Vielleicht, die Übersiedler waren... also, solche Vermischung? Oder ich sage, bloß die Sitten selbst sind verändert? Wie meinen Sie?

R e i m e r : Hat sich ja wohl nicht viel verändert, das war alles so... Und mein Mann ist ja schon — wir sind zusammen zur Schule gegangen.

M y l’ n i k o v : Nun, Sie sagen, dass, zum Beispiel, in 30-er Jahren waren solche Tanzen und so weiter —

R e i m e r : Ja.

M y l’ n i k o v : — und heute ist es ja schon nicht so. Warum?

R e i m e r : Ja, das hat sich nun nach dem Krieg nicht wieder entwickelt. Aber an manchen Stellen ist es ja sehr schön.

M y l’ n i k o v : Aber die Leute bleiben dieselbe? In dem Dorf, das sind nicht Neusiedler, nein?

R e i m e r : Nein. Aber es sind ja auch viele Flüchtlinge hier, nicht? Und so. aber die sind ja auch schon über 40 Jahre hier, das ist ja alles so... gehören schon dazu.

I v a n o v a : Werden sie als Zugezogene bezeichnet oder sind sie hier... also, das sind Tewswosser?

R e i m e r : Wie?

I v a n o v a : Werden sie als Tewswosser bezeichnet oder als Zugezogene? Die Flüchtlinge, die hier schon 40 Jahre leben.

R e i m e r : Ja, wissen Sie, ich hab’ da keinen Unterschied gemacht. Manche sind da immer noch Fremde und so, aber ich habe da keinen Unterschied gemacht. Das war so, die gehören eben mal dazu. Haben die Heimat verloren dort und gehören eben mal zu uns. nicht? Also, ich hab’ da keinen Unterschied gemacht.

I v a n o v a : Das ist Ihr persönlicher Standpunkt, und was sagt man hier auf dem Dorfe? Für manche sind die schon normale Menschen, wie Tewswosser selbst, für manche sind sie immer noch Flüchtlinge?

R e i m e r : Ah, da haben Sie recht. Manche sind von noch mal so, mal so, nicht?

M y l' n i k o v : Frau Reimer, sagen Sie bitte, und diese Übersiedler, welche zum Beispiel aus Ostpreußen kamen oder aus Pommern, haben sie irgendeine ihre Sitte hierher mitgebracht, hatten sie irgendein Einfluß an die Gebräuche, die hier in Tewswoods...? Konnte man es bemerken?

R e i m e r : Ja, eine Familie aus... — na ja, wir hatten 20 Mann im Haus, waren wir — und wir sind alle satt geworden. Haben auch mal einmal schwarz geschlachtet — kam auch dazu. {lacht} Und die kamen aus Stalopön — ist Ihnen das Begriff, ne? Stalopöne dies ist nicht... na ja... Osterode... bei Königsberg.

M y l' n i k o v : Ah, bei Königsberg? Ostpreußen. Das ist Ostpreußen.

R e i m e r : Ja, da kamen die her. Die sind alle hier gestorben bei uns, wenn sie denn gestorben, da wir den Sarg und die Beerdigung mitgegeben haben. Sogar ein Kind von 9 Jahren.

M y l' n i k o v : Also, solche Einflüsse von Übersiedler an die Gebräuche in Ihrem Dorf kann man nicht sprechen?

R e i m e r : Nee. Nein. Kann man nicht.

M y l' n i k o v : Nein.

I v a n o v a : Frau Reimer, sagen Sie bitte, wie sah ihre Tracht aus? Sie haben neulich gesagt, dass Sie früher Trachten getragen haben.

R e i m e r : Ja, das war das Samtkäppchen mit Goldborde und das wird im Museum — in Alt Jabel gibt es ein kleines Museum — das wird ja noch...

M y l' n i k o v : Ja, wir waren dort.

R e i m e r : Waren Sie schon?

M y l' n i k o v : Ja.

R e i m e r : Diese Leuchter habe ich gespendet.

I v a n o v a : Ja?

R e i m e r : Ja. Und na ja... und der junge Mann, der sich darum kümmert, der arbeitet ja hier bei meinem Sohn. Und der sucht noch die Tracht zusammen. Ich sagte: ich hab' meine Schürze noch und ich habe auch wohl die Kappe noch so. Ne? Das will ich noch mal fertigmachen. Das hab' ich nämlich schon mal gemacht, als hier Christian zum Maskenball so die Kinder, da war er immer Rotkäppchen, und da habe ich diese Kappe... {lacht} rot bezogen, ne? Und ich sagte, den muss ich irgendwo haben, den suche ich denn nochmal 'raus.

M y l' n i k o v : Und ist etwas aus diesen alten Sachen bei Ihnen noch bewahrt? Haben Sie etwas, oder haben Sie alles nach Alt Jabel gegeben?

R e i m e r : Ja, was ich hatte, habe ich da, und vor allen Dingen, als wir da aufgeräumt haben, ist ja so viel weggekommen, ne? Was mir ja heute sehr sehr leid tut. Was da weg, was da so im alten Bauernhaus oben war, ne?

I v a n o v a : Ja, das ist Schade!

R e i m e r : Ja. Heute war es das mal richtig, wat man da... Aber ich musste das damals räumen und nich? und...

I v a n o v a : Und waren das überwiegend dunkle Farben bei der Tracht?

R e i m e r : Nein, nein. Rock, der war so rotgestreift. So breit. Haben wir aber selbst gewebt damals hier. Und denn weiße Schürze, unten Samtmieder und ‘ne weiße Bluse unten. Und denn so ‘n gesticktes Tuch.

I v a n o v a : Ja. Und der Rock war dunkel? Rotgestreift, aber dunkel?

R e i m e r : Nee, das war rot, und denn so bunte Streifen, wissen Sie? So dunkel rot und denn so ‘n so ‘ne Borte dunkel gestreift.

I v a n o v a : Na ja. War das so traditionell oder haben Sie selbst ausgedacht?

R e i m e r : Tja... Das haben so...

I v a n o v a : Traditionell?

R e i m e r : Wie?

I v a n o v a : Traditionell war das so? Oder haben Sie es selbst ausgedacht, das Muster?

R e i m e r : Nein. Das war, die waren so irgendwie... Ja, unser Lehrer damals, der war auch sehr dafür und so weiter, nicht? Und...

I v a n o v a : Gab’s hier früher Erntefeste mit Umzügen?

R e i m e r : Ja, gab’s auch, ja.

I v a n o v a : Und zu Zeiten Ihrer Großvater und Großmutter auch?

R e i m e r : Mmm... nee. Das weiß ich nicht, aber zu unserer Zeit gab es. Christian, gib doch mal da unten das Fotoalbum ‘raus!

C h r i s t i a n R e i m e r : Hier.

I v a n o v a : Haben Sie von ihnen nicht gehört oder können Sie sich nicht mehr erinnern, was sie gesagt hatten? Oder hatten sie bloß nicht erzählt?

{Die Aufnahme wird unterbrochen}

I v a n o v a : {beim Anschauen von Fotos} Was bedeuten diese Streifen hier?

M y l ’ n i k o v : Aber wo steht es?

C h r i s t i a n R e i m e r : In Tewswos, im Bauernring.

M y l ’ n i k o v : Ah, so!

R e i m e r : Sehen Sie, die Streifen, das gestreift wurde. Ne?

I v a n o v a : Was ist mit diesem Streifen? Ist das ein Atlasband oder ein Samtband?

R e i m e r : Ein Samtband.

I v a n o v a : Und was würde dann die Breite bedeuten? Je breiter ist der Band, dann je... desto reicher ist die Braut?

R e i m e r : Nee, das habe keine Bedeutung, nee. Das habe keine Bedeutung. Das ist meine Mutter noch auf dem Pferd. Und das sind noch unsere Mizzi Katzen.

{Die Aufnahme wird unterbrochen}

{Die Expedition schaut die Fotos von Frau Reimer an}

R e i m e r : Das war gar nicht richtig auf Fundament, das waren die Felsen unten. Und so sind die ineinander, nicht? Das ist von der Festung so, ne? Das sind meine Schwiegereltern noch.

Myl'nikov: Es ist immer interessant, diese Fotos zu sehen, ich denke immer, wissen Sie, z.B. hier: ein Foto, kann ich sagen... Ah, ja. Das ist Hundehäuschen, ja?

Reimer: Ja, ja.

Myl'nikov: Ja. Er [der Hund] sitzt hier.

Reimer: Wissen Sie, was das ist? Das ist für die Schüler in Woosmer.

Myl'nikov: Das sind Sie, nein?

Christian Reimer: Nee.

Reimer: Nee, Kinder[...] ist aus Woosmer.

Myl'nikov: Ja, so interessant, das ganze Leben.

Reimer: Kuck' mal, und das, das ist Günther und der ist jetzt 70, nicht? Tja... {lacht}.

Myl'nikov: Das eigentlich ist schwer zu verstehen, der Mensch kann es kaum verstehen, wie die Zeit vorbeigeht.

Reimer: Ja. Manchmal denke ich, ich kann viel zu weit denken.

Ivanova: Wie alt ist dieses Haus?

Reimer: Wie?

Ivanova: Wie alt ist das Haus?

Reimer: 1727. Ja, 1727.

Myl'nikov: Oh, das ist alt!

Christian Reimer: Ja, das ist woanders.

Myl'nikov: Woanders, ja?

Reimer: Ja.

Myl'nikov: Ja, danke schön!

Reimer: Ja, und denn sind wir ja nachher mit ihren Leuten sehr in... in Verbindung gekommen. Da hatten wir ja auch von... von — Osterarbeiter nannten sie sich ja, ne? — Und das war ja wirklich, ohne zu übertreiben, ein gutes Verhältnis mit denen. Die haben wir gepflegt und alles und möglich und ständig vor, und da kriegten wir einmal eine Kiste — Fleisch von Lübtheen — und ich mach' den Deckel hoch, und dann kommt das hoch. Und ich hab' bloß die Schwiegermutter gerufen: "Oma, Oma, komm' ma' her!" Und dann sagt sie: "mach' ma' wieder zu, und dann schmeiß' ma' in Kessel." Und dann habe ich das gleich — ich hab' zum Heizen noch gemacht, ich sagte: "Musst du nochmal 'reinkucken" — "Nee", — sagt er, ich sag': "mach' mal die Klappe auf!" Und dann habe ich die ganze Kiste 'reingeschmissen und denn bin ich nach Ludwigslust gefahren — Westrastamt nannte sich das damals — und dann sagte der Kandidat steht an und sagt: "Was haben Sie denn auf dem Herzen?" — "Ja, das will ich Ihnen gleich sagen. Ich komm' ich habe eine große Bitte, aber ich gehe nicht mit unverrichtigtem Ding nach Hause. Ich möchte für meine Arbeiter, die fleißig sind, möchte ich dieselbe Lebensmittel kaufen haben, die wir kriegen." — "Ach, — sagt der, — das geht nicht!". Und dann er sagte: "Meistens Verpflegung". Ich sag': "Wieso? Wo fängt

die denn an? Ihr habt vier.” Ich sag’: die kriegt auseinander. Wir haben ein Ehepaar, die haben Hochzeit gefeiert, die haben hier, sind hier getraut worden, ein junges Paar, und wir haben sie schön angekleidet denn mit, ne? Also, wirklich, die gehörten zur Familie.

M y l’ n i k o v : Wann war es? Welche Jahre?

R e i m e r : Das war im Krieg!

M y l’ n i k o v : Ja, ja. Nu so, in welchem Jahr?

R e i m e r : Das muss 1942-43 gewesen sein. Nee, die waren Ende des Krieges noch hier.

M y l’ n i k o v : Und woraus waren diese jungen Leute, die hier heirateten?

R e i m e r : Die waren aus der Ukraine.

M y l’ n i k o v : Ukraine, ja?

R e i m e r : Wir haben uns nachher noch immer geschrieben. Erst war das... Wo habe ich noch die schöne Karte? Und das hat mein Mann denn nachher geschrieben. Kucken Sie mal! Und die kamen an. Und denn haben wir uns erst nachher, aber übersetzen lassen nicht, dann haben wir denn auch schon die Russischlehrer und so weiter, und die konnten uns das übersetzen. Aber ist das nicht niedlich?!

I v a n o v a : Ja.

R e i m e r : Aber ich konnte das lesen. {lacht} Und der ist noch zwei Jahre Soldat gewesen in Magdeburg. Und dann hat er sich nicht gemeldet. Nachher von Zuhause hat er denn das noch... Was mir nachher so sehr leid getan hat, mit einemmal fiel die Verbindung aus. Und der hat noch geschrieben von seinen Kindern und von allem und wie und so... und dies alles. Ich hätte auch gerne, gerne gewusst, wenn hätte sein Sohn sich auch noch mal melden können, ne? Tja...

M y l’ n i k o v : Und wer hat den Brief geschrieben? Sehr gut.

R e i m e r : Das hat mein Mann geschrieben.

M y l’ n i k o v : Ihr Mann, ja? Aha...

R e i m e r : Ja. Und dies haben wir ja nachher immer übersetzen lassen, ne? Ja, hier habe ich mich am meisten gefreut, das die ankam. ”Oh, nein, — habe ich gesagt, — unser Johann!” Woher ist ja die? Wo das war? Sie kennen sicher auch, ne? Dann habe ich auch diese nochmal bekommen.

I v a n o v a : Ah, ja.

M y l’ n i k o v : Ah, ja, diese zwei Löffel?

R e i m e r : Ja. Ich habe sechs, habe ich da bekommen. Und ich sollte schreiben, was ich mir wünsche. Und dann sagte ich: ”Was soll ich denn, nun habe ich auch gar keine...” Und denn schrieb er nachher: es darf nicht ausgeführt werden. Und denn ist eine Polin da gewesen, und die hat das mitgenommen, und die hat das geschickt. Und so auf Umwegen kam dann der Brief, ne? Aber wir waren jahrelang waren wir in Verbindung. Deshalb sage ich, hätte ich gerne gewusst nachher, wie das Ende war, nicht? Von dem Sohn und irgendwie war’s — und da war’s aus.

M y l' n i k o v : Nu ja, jetzt ist schon wahrscheinlich keine Verbindungen?
 R e i m e r : Nee, und mein Mann hatte da noch geschrieben, dass er uns besuchen soll, und dann hat er wieder geschrieben, seine Beine schaffen das nicht mehr.
 M y l' n i k o v : Wann war Ihr Mann gestorben?
 R e i m e r : Der ist jetzt 7 Jahre, ist [199]3... ja. Wir hatten noch goldene Hochzeit. Und ich bin ja an beiden Hüften operiert und kann nicht laufen. Und da noch ging es mir so gut. Und nu kann ich nicht laufen.
 I v a n o v a : Frau Reimer, erzählen Sie uns bitte etwas über die Erntebräuche.
 R e i m e r : Wie?
 I v a n o v a : Über die Erntebräuche.
 R e i m e r : Tja, was soll ich Ihnen da erzählen? {lacht}
 I v a n o v a : Na, wie wurde es gefeiert?
 R e i m e r : Wie?
 I v a n o v a : Wie wurde es gefeiert nach der Ernte?
 R e i m e r : Na ja, Sie meinen so das Erntefest?
 I v a n o v a : Na ja.
 R e i m e r : Oder die Ernte?
 I v a n o v a : Erntefest und die Ernte direkt.
 R e i m e r : Na ja, dann haben wir uns nacheinander [...], haben Sie ja gesehen, die Bilder? Ne? Die Familien mit Pferden auch und so weiter und... na ja, dann gab's immer. Und nachher gab's Pflaumenkuchen, ne? Zur Kartoffelernte nachher und denn also... Das war immer ein Familienfest, ne?
 I v a n o v a : Ja?
 R e i m e r : Und hier haben wir ja mit fremden Leuten gewirtschaftet, das war ja schwer, ne? Da ist ja kein Pferd aus dem Stall gekommen, was ich nicht herausgebracht hatte, ne? Die ersten 10 Jahre habe ich zu viel arbeiten müssen, das hat der Arzt mir auch gesagt, ich habe gesagt: "Kann doch Schmerz nicht mehr sein. ne? Ja, das wollen die Knochen...
 I v a n o v a : Und wurde die letzte Garbe auf dem Feld gelassen?
 R e i m e r : Bitte?
 I v a n o v a : War auch die letzte Garbe aufgebrannt auf dem Feld oder?
 R e i m e r : Nee.
 I v a n o v a : Nein. Oder ein Erntedankstrauß?
 R e i m e r : Na ja. Das war das Erntedankfest in der Kirche denn.
 I v a n o v a : Nee, das nicht. Das meine ich auf dem Felde nur. Dass man...
 R e i m e r : Nee, auf dem Felde, das war so nicht Sitte.
 I v a n o v a : Also, nach der Ernte eine Woche oder ein Tag war Erntefest? Ein Tag war das?
 R e i m e r : Ja. Das war meistens so Anfang Oktober.
 I v a n o v a : Anfang Oktober.

R e i m e r : Ja.

I v a n o v a : Erst war der Gottesdienst, der Erntedankgottesdienst oder Umzug und Dorffest?

R e i m e r : Ja. Es war auch in den Dörfern verschieden.

I v a n o v a : Uhu, was war in Tewswos?

R e i m e r : Tja... auch so mit Erntekrone und so ne? Ja.

I v a n o v a : In den 30-er? Und gab es auch Umzüge?

R e i m e r : Wie?

I v a n o v a : Umzüge gab's auch? Mit geschmückten Wagen und so?

R e i m e r : Umzüge? Ja. Ja. Ach, ist schon lange her.

M y l ' n i k o v : Und sagen Sie bitte, noch über einen Brauch, Maibaum. Hat man hier in Ihrem Dorf gestellt?

R e i m e r : Ja. Da haben die jungen Leute auch, Maibaum, haben die auch.

M y l ' n i k o v : Heute auch oder nicht?

R e i m e r : Oh, ich weiß nicht, die letzten Jahre.

M y l ' n i k o v : Und wo hat man gestellt, im Bauernring?

R e i m e r : Ja, mitten... mitten im Dorf. Meistens auf diesem Platz, na die Gaststätte besteht nicht mehr — aber dieser Laden und die Schule, nicht? Da auf diesem Platz.

M y l ' n i k o v : Und wann hat man es gestellt? Am 1. Mai?

R e i m e r : Ja. Meistens Abend vor dem 1. Mai.

M y l ' n i k o v : Und wie lange stand dieser Baum?

R e i m e r : Tja... der stand ein paar Tage nur so, nicht? oder so.

M y l ' n i k o v : Also, nicht so lange?

R e i m e r : Ja, manchmal auch ein bisschen länger und so das...

M y l ' n i k o v : Und mit Pfingsten war es nicht verbunden?

R e i m e r : Mit Pfingsten — das weiß ich auch noch — dass junge Leute so 'ne Laube gemacht haben vom Birkengrün und dass sie da so 'n Umtrunk, aber ich weiß nicht, dass ich da irgendwie mit drin war.

M y l ' n i k o v : Aber die Laube war ohne Dach, ja?

R e i m e r : Die war ohne Dach. Ja, ja.

M y l ' n i k o v : Und wo hat man es gebaut? Auch auf diesem Bauernring?

R e i m e r : Ja, auch da.

M y l ' n i k o v : Und sagen Sie bitte schön, Spargel, Spargel. Man hat mir irgendwann früher erzählt, ich habe schon vergessen — dass es gibt bestimmte Termine, wann man Spargel aus der Erde herauszieht und bis welche Zeit? Und es war mit irgendeinem heiligen Tag verbunden.

R e i m e r : Ja, das war... Martini.

M y l ' n i k o v : Anfang Martini?

R e i m e r : Nee, dann war schon Schluß, 24. [Juni] war schon Schluß. Das war Anfang Mai schon und 24. [Juni] war Schluß.

М y l' n i k o v : Aber im Mai war es mit bestimmten Tag verbunden oder nicht?
R e i m e r : Nee. Das war so wie...wie er kam, das lag wohl an der Witterung, nicht?

М y l' n i k o v : Und pflanzt man hier auch Spargel?

R e i m e r : Ja.

М y l' n i k o v : Und sagen Sie, Johannistag hat man auch hier gefeiert oder nicht? Im Sommer?

R e i m e r : Ja. Gefeiert war das nicht, aber es wurde denn gesagt: na ja, denn ist Johanni, und denn ist Johanni und so dies... ne? Aber gefeiert war da nicht.

М y l' n i k o v : Also, Spargel bis Tag Sankt Martini?

R e i m e r : Ja, bis 24. [Juni] ja. War Johanni.

М y l' n i k o v : Nein, nein, Sie sagen, dass Ende, Schluß mit Spargel. Also, Martini oder Johanni? Ich kann nicht verstehen.

R e i m e r : Nee, Johanni, Johanni ist ein Ende. Johanni. Denn Martini ist ja am 11. November. 11. November ist Martini.

М y l' n i k o v : Ah, ja. Bis Johannistag.

R e i m e r : Ja, Johannistag.

М y l' n i k o v : Ja, jetzt ist klar.

R e i m e r : Das war eben verwechselt.

М y l' n i k o v : Ja, jetzt ist klar, ja. Und die Erntefeste waren immer in dieser Zeit — Ende September—Anfang Oktober?

R e i m e r : Ja.

М y l' n i k o v : In DDR-Zeit hat man es auch gefeiert oder nicht?

R e i m e r : Wie?

М y l' n i k o v : In DDR-Zeit?

I v a n o v a : Zu den DDR-Zeiten?

М y l' n i k o v : In die Zeit DDR?

R e i m e r : Ja, schon kam das auch. Ja, dann kam das auch schon.

М y l' n i k o v : Ich meine, nach dem Krieg bis Wende.

R e i m e r : Ja.

I v a n o v a : Und jetzt ist die Tradition eingeschlafen?

R e i m e r : Wie?

I v a n o v a : Jetzt ist die Tradition eingeschlafen?

R e i m e r : Ja. Und wie ich hab' auch schon so und es sind auch welche, die Leute hier, die sowas auf die Bahnen bringen können. Bloß ist da eigentlich so bisschen... Aber ich kann nichts mehr machen. *{lacht}*

М y l' n i k o v : Nu ja, ja. Also, ich glaube, dass wenn Sie nicht andere Fragen haben.... Moment, Moment!

R e i m e r : Tut mir leid, dass ich Ihnen nicht mehr...

М y l' n i k o v : Wenn Sie nicht mehr Fragen haben, werden wir verabschieden, weil es ist mir unbequem, Frau Reimer so lange Muhe zu geben, ja?

R e i m e r : Ah, nee! Gehen Sie nicht, nein! Ich versage ja nichts.

I v a n o v a : Nein, wir gehen noch nicht? Gut. Erzählen Sie dann bitte über die Schlachtfeste. Haben Sie geschlachtet?

R e i m e r : Früher ja.

I v a n o v a : Ja? Erzählen Sie mir bitte über die Schlachtfeste.

R e i m e r : Tja... Was wollen Sie denn da wissen?

I v a n o v a : Na... wie hat man geschlachtet, was hat man aus dem Fleisch gemacht, Würste gemacht, geräuchert oder so?

R e i m e r : Ja, ja. Das aber auch. Selbst geräuchert und alles und so, nicht?

I v a n o v a : Und wo? Auf der Diele? In einer Waschkammer oder?

R e i m e r : Na, wir hatten da... hier nebenan war noch, wo denn auch Schweinestall war oben Räucherboden war und so, und wurde geräuchert und unten war denn die Waschküche, und da wurde denn das alles gemacht. Dann sollte ich mal auf eine Untertasse dem Opa die Zunge ins Haus bringen, da war es ja noch dunkel, und als ich mit meiner Untertasse ankam, dann war die Zunge weg, aber der Hund war bei mir. {lacht} Auch ein Erlebnis!

I v a n o v a : Und wo wurden die Würste geräuchert?

R e i m e r : Oben in... war eine Räucherammer.

I v a n o v a : Ja? Eine extra Räucherammer.

R e i m e r : Wir haben hier auch noch geschlachtet, als ich hier war, und da war hier oben war noch die Räucherammer, habe ich noch die Glüh 'raufgetragen und so weiter.

M y l ' n i k o v : Unter dem Dach, ja?

R e i m e r : Ja. Und dies letzte Ende, nicht? Spitzdach.

I v a n o v a : Und bis wann haben Sie geräuchert? Noch geschlachtet und Würste gemacht?

R e i m e r : Ja, meistens wurde ja vor Weihnachten und denn nachher noch, war da so im November, Ende November und denn so Januar — Februar noch mal, nicht? Wurde ja zu der Zeit auch viel eingewebt und so, nicht? Jetzt ist es schon ein bisschen anders.

I v a n o v a : Aber jetzt machen Sie es nicht mehr?

R e i m e r : Nee, jetzt machen wir es schon nicht.

I v a n o v a : Und bis wann haben Sie es noch gehabt?

R e i m e r : Ja, wir haben nach dem Krieg noch geschlachtet.

I v a n o v a : Aber nachher nicht mehr?

R e i m e r : Nachher kann sein, dass wir auch noch... wir haben... meine Mutter... solange meine Mutter noch auf dem Bauernhof war, hatten wir ja auch Stallungen und so weiter und konnten noch ein Schwein füttern, ne? Dann hatten wir inzwischen noch wieder eine Kuh, aber dann die Flüchtlinge und so weiter — wir mussten alle satt werden, ne? Also, verhungert haben wir nicht. So war das. Und wenn man Garten hat und so, dann kann man sich immer helfen, nicht? Hatten

wir da den Garten und hatten wir hier noch, nun mussten wir alle zugebaut inzwischen, nun haben wir nicht mal... nicht mal kleines... kleines Beet mehr.

I v a n o v a : Haben Sie gehört, dass Ihre Großeltern auch Erntefeste gefeiert haben?

R e i m e r : Wieso Feste gefeiert?

I v a n o v a : Erntefeste.

R e i m e r : Erntefeste, ja. Das war auch so.

I v a n o v a : Die Großeltern auch?

R e i m e r : Ja.

I v a n o v a : Ja. War das auf dem Dorfe mit allen Menschen...?

R e i m e r : Doch. Denn war alles da. Ja.

I v a n o v a : Nicht in der Familie?

R e i m e r : Nee. Das war denn nach dem Kirchgang sozusagen, ne? Aber sonst war das allgemein mit dem Dorf.

I v a n o v a : War das ein Dorffeiер mit dem Umzug und verschiedenen Sitten und Bräuchen, die dazu gehören?

R e i m e r : Na ja. Und mit dem Osterfeuer, sagen Sie gerade mit dem Osterfeuer sind die jetzt erst wieder angefangen.

I v a n o v a : Mit den Erntefesten?

R e i m e r : Ja. Nee, war nicht. Wüsste ich nicht.

I v a n o v a : Erntefeste?

R e i m e r : Mit Feuer, nee, das wüsste ich nicht. War das irgendwo, haben Sie das irgendwo erfahren?

I v a n o v a : Nee. War das nur Erntedankgottesdienst oder nur in der Kirche oder auch in Dorfgemeinde?

R e i m e r : Ja, nachher war... An dem Sonntag war das nur der Gottesdienst, denn wurden ja allerhand Gaben mit, nicht? zum Altar gebracht, nicht? Und nachher war ja das auch, dann war es in der Familie, ne? Dann war es Sonntag.

I v a n o v a : In der Familie wurde es gefeiert?

R e i m e r : Ja.

I v a n o v a : Und nicht auf dem Dorfe?

R e i m e r : Nee. Das war extra. So 'n Dorffest auch war extra.

I v a n o v a : Ach, extra auch. Auch zu der Zeit Ihrer Großeltern?

R e i m e r : Ja, das war denn auch. Ja.

I v a n o v a : Und Flunkerhut hatten die Frauen auch an?

R e i m e r : Na ja, diese Weißen?

I v a n o v a : Ja.

R e i m e r : Ja, denn diese... Auch. Diese Flatterhüte, ne? Aber denn habe ich Ihnen nicht viel sagen können, ne?

I v a n o v a : Doch, das ist schon eine Menge. Und was war in der Faslam?

R e i m e r : Faslam, ja *{lacht}*! Was Sie alles wissen! Ja, da wurde ja drei Tage gefeiert. Und wer nicht kam, wurde mit der Leiter geholt, nicht? Mit Musik und so weiter.

I v a n o v a : Und waren auch Umkleidungen?

R e i m e r : Das war denn bloß so. Nee, das war ja der Maskenball extra. Fасhlam war eigentlich normale Kleidung. Aber Woosmer feiert ja Faslam noch.

I v a n o v a : Ja?

R e i m e r : Ja. Die haben kein Karneval. Die feiern Faslam.

M y l ' n i k o v : Und heute auch?

R e i m e r : Heute noch.

M y l ' n i k o v : Ja, so ungefähr, wann ist es, im Februar?

R e i m e r : Im Februar.

M y l ' n i k o v : Aber in verschiedenen Jahre verschieden, ja? Termin ist verschieden so?

R e i m e r : Nee.

C h r i s t i a n R e i m e r : Das ist nachdem, wann das ist, immer Karneval und Faslam.

R e i m e r : Nee, das ist ja... das geht nach dem, wie die... am 11.11 wird ja denn... dann ist ja der Ball. Und das ist Anfang.

C h r i s t i a n R e i m e r : Kann auch im März sein.

R e i m e r : Ja, kann auch im März sein. Beginnt mit paar Tagen im Februar und dann geht im März weiter.

I v a n o v a : Wovon hängt es ab?

C h r i s t i a n R e i m e r : Soll ich Ihnen Kaffee machen?

N o v i k : Ja, danke, gerne!

C h r i s t i a n R e i m e r : Gerne. Gut! Ich mach' ma' Kaffee.

R e i m e r : Ja. Wollte ich schon sagen, was Sie eben fragten...

M y l ' n i k o v : Als meine Kollegin Sie über den Faslam fragte, so lachten Sie. Lachten Sie. Ich verstehe, dass es ist mit so schönen Erinnerungen verbunden?

R e i m e r : Ja. Ja, das war auch. Toller Feier war das.

M y l ' n i k o v : Was kann man hier nennen in erster Reihe? Welche Erinnerungen kommen in Ihren Kopf, als Sie darüber sprechen?

R e i m e r : Ja, wissen Sie, da mir kommen zu viele.

M y l ' n i k o v : Zu viele? Gut! *{lacht}*

R e i m e r : Und das ist auch so, denn kommt der Böhmeister und denn kommt der und sagt: "Du weißt es doch noch. Und du weißt es doch neulich war denn erwiesen, wer denn alles gefallen war hier im Dorf?" — Ich sag': "Da müssen wir von Haus zu Haus gehen". Na ja, nachher brachte er mir die Liste und so. Ich sag': "Mit unserm kann ich zu weit denken, aber vergisst ja auch, ne?" Ich bin ja jetzt... wir haben ja hier 1902 am 2. Januar. Hundertjähriges Geschäftsjubiläum. Das habe ich alles soweit aufgeschrieben, vom Hören-Sagen von 1902 bis in den

[19]50-er Jahren. Wissen Sie, und da ist, was ich erlebt habe, kann ich mir jetzt gar nicht vorstellen. Ich habe damals ganze 5 Seiten lang geschrieben, da musste man erst wieder ein Lichtbild kommen. Muss ich neu überlegen. Ist das nicht komisch? Das habe ich nun erlebt, das musste ich doch wissen. Und das andere weiß ich nur vom Hören-Sagen...

M y l' n i k o v : Ja, ja.

{Die Aufnahme wird unterbrochen}

M y l' n i k o v : ...weil das, was für den Menschen selbstverständlich scheint, in Wirklichkeit für andere Leute kann sehr kostbar sein, ja, weil sie wissen es nicht.

I l s e R e i m e r : Ja. Wie es geht alleine aus der Zeit... So, nun ich dachte, dass dieses Ehepaar, dieser alter Herr war schon, ne? die Frau war aber auch 20 Jahre jünger, aber beide hier gestorben leider, und der hat Tagebuch geführt nachher kamen Verwandte, die hier aufgeräumt haben, und dann habe ich gedacht: gehst du 'rein, ob du nicht das Tagebuch bekommen kannst, und ich komme 'rein und da liegt so ein Haufen Papier und da war schon alles kurz gemacht, nicht dass ich bloß eine Stunde früher gegangen wäre, ne? Erst mochte ich das nicht sagen, dass ich da was haben wollte, und nachher war es zu spät, ne? das hätte ich gerne, denn der hat das aufgeschrieben, was hier so... ja.

M y l' n i k o v : Ja, man muss alles notieren und schreiben, weil die neuen Generationen wissen nicht und können nicht wissen, wenn niemand erzählt, das ist ganz klar.

I v a n o v a : Frau Reimer, haben Sie es selbst gehäkelt?

I l s e R e i m e r : Nein, die habe ich mal, ein früheres Mädchen, es hat bei mir, und die hat dann... und die auch noch.

I v a n o v a : Haben Sie gesagt, dass Sie selbst gewebt haben?

I l s e R e i m e r : Wie?

I v a n o v a : Sie haben gesagt, dass Sie selbst gewebt und gesponnen haben.

I l s e R e i m e r : Ja. Nee, spinnen kann ich nicht. Nein. Aber meine Eltern, meine Mutter und die Großmutter, die konnten ja. Aber gewebt habe ich. Hab' auch noch ja.

I v a n o v a : Und wo haben sie Garn und so hergenommen?

I l s e R e i m e r : Ja, wir haben Flachs auch gesät und haben auch... so mit der Brake im Ofen, das war auch zu meiner Zeit. Dann hatten wir alles gar nicht so... und denn gesponnen, hier war eine alte Frau, die hat gesponnen, die hat auch für mich meine Aushandtücher und so weiter gesponnen, nicht? Und...

I v a n o v a : Und wann hat man normalerweise gesponnen? Im Winter?

I l s e R e i m e r : Im Winter. Hier habe ich so... *{Lärm von dem Teetisch}*

I v a n o v a : Und was war die Frauenarbeit im Sommer?

{die Aufnahme wird unterbrochen}

{Ende des Interviews}

Расшифровка записи беседы с супругами Йозефом и Вальтрауд Петтер

My l'n i k o v : ...[wo sind Sie] geboren, sind Sie hier geboren oder sind Sie aus anderen Gegend hierher gekommen, und was Sie über Ihre Vorfahren wissen? Ich meine, wen konkret bis welche Stufe wissen Sie? Also das ist so erste meine Frage mit drei Unterschieden.

Josef Petter : Ich bin 1929 geboren...

My l'n i k o v : Oh, wie ich!

Josef Petter : Ja? Am 2. Juli.

My l'n i k o v : Ja? Und ich im August. *{beide lachen}*

Josef Petter : Dann sollten wir auf Geburtstag anstoßen!

My l'n i k o v : Ja, ja.

Josef Petter : Und zwar in der Tschechoslowakei.

My l'n i k o v : Ah, takzem lužete česke?

Josef Petter : Nu, mal, mal, mal...

My l'n i k o v : Pomalu. Sie waren dieser Übersiedelte aus der Tschechoslowakei.

Josef Petter : 1946 sind wir hierher gekommen.

My l'n i k o v : Ja, ja. Ja, ja. Und ab diese Zeit leben sie hier? Ist Ihre Frau auch aus der Tschechoslowakei?

Josef Petter : Nein, meine Frau ist aus dem Rheinland.

My l'n i k o v : Rheinland, aha, aha.

Josef Petter : Aus Duisburg-Hamburg.

My l'n i k o v : A ja, a ja.

Josef Petter : Sie sind 1935 hierher gezogen.

My l'n i k o v : Und waren Sie später verheiratet?

Josef Petter : Ja. Ja, ja, ich hab' hier hergeheiratet. Ja, ja. Nun, die Schwiegereltern haben aus persönlichen Gründen hierher gezogen aus dem Rheinland. Haben hier Haus gekauft und...

My l'n i k o v : Nu ja, ja. Und wenn Sie also aus der Tschechoslowakei gekommen sind, sind Sie wahrscheinlich aus Sudetendeutschen, ja?

Josef Petter : Ja.

My l'n i k o v : Sudetendeutsche. Diese Teil, die im westliche Teil ist, ja?

Josef Petter : Nein. Das ist Schlesische Teil.

My l'n i k o v : Ach, Schlesische Teil, ja. Slesko, Slesko. Und interessant, wenn Sie aus Schlesien sind...

Josef Petter : ... aus dem schlesischen Teil.

My l'n i k o v : Ja, ich verstehe, schlesische, welche bei der Tschechoslowakei damals war, nu ja, das ist drei große Provinzen waren, Böhmen, Mähren und Schlesien, also Königreich Böhmen, Markgraf Mähren und Schlesische Fürstentum, so war es...

J o s e f P e t t e r : Ja, ja. Es gehörte ja damals noch zu Maria Teresias Schlesien.

M y l ' n i k o v : Ja, das ist alte Geschichte. Friedrich II. hat es abgenommen.

J o s e f P e t t e r : Haben sie geprügelt.

M y l ' n i k o v : Ja, ja. Das ist alles bekannt. Wie mein Hauspantoffel so bekannt ist. *{beide lachen}* Ja. Sagen Sie, und uns ist auch interessant, als Sie hierher kamen, fühlten Sie bestimmte — ja ich glaube, Sie fühlten — ein Unterschied, z.B. in die Bräuche, in Sitten, wie war es?

J o s e f P e t t e r : Vor allen Dingen Sprache. Vor allen Dingen Sprache — auf dem Dorf wir haben alles Niederdeutsch gesprochen, Plattdeutsch. Wir haben nichts verstanden, wir haben gedacht, wir sind im Ausland. Und damals war toll, sie ja, die konnten ja natürlich auch Hochdeutsch, damit wir auch was verstehen, die können, und viele sprachen da auch Hochdeutsch. Plattdeutsch hat es toll zurückgegangen.

M y l ' n i k o v : Aber doch manche Leute sagen, dass sie brauchen zu Hause Plattdeutsch und morgen oder übermorgen wird dieser Fest, wo diese plattdeutsche Sprache herrschen wird.

J o s e f P e t t e r : Ja, es hat nicht ganz aufgehört, Plattdeutsch ist nicht ganz aufgehört, ist immer noch hier auch gesprochen worden. Aber nur eben die Eingewanderten, und die sogenannten Flüchtlinge, wie wir, ne? haben ja dann nicht so schnell gelernt. Man konnte zwar verstehen, aber nicht so schnell sprechen. Nicht? Und in der Schule, da wurde auch nicht plattdeutsch gesprochen, aber viele, die verstehen auch platt.

M y l ' n i k o v : Waren Sie ein Schullehrer von Beruf? Nu ja.

J o s e f P e t t e r : Ja. Ich verstehe Plattdeutsch, jetzt verstehe ich.

M y l ' n i k o v : Ich kann sagen, es ist Wunder, aber ich habe einmal in Dallas, in Amerika, einen Herrn aus Sudetenland getroffen.

J o s e f P e t t e r : Ja? *{lacht}* Die Welt ist klein!

M y l ' n i k o v : Ja. Und sagen Sie, ich meine die Sitten, also die Gewöhnlichkeiten, die Gebräuche, die hier sind, welche Unterschiede sind. Zum Beispiel in Sudetendeutschland waren auch ihre bestimmte Sitten, welche auch von deutschen ein wenig unterscheiden, es klar, weil damals waren doch Kolonisten, welche viele Jahrhunderte da wohnten. Fühlten Sie es oder nicht?

J o s e f P e t t e r : Nein, so stark nicht.

M y l ' n i k o v : Ausser plattdeutsche Sprache?

J o s e f P e t t e r : Nein, so stark sind die Unterschiede nicht gewesen. Nein, kann ich nicht sagen. Die haben auch... sind die auch Christen. Und hier die Katholischen, hier Evangelische, aber die Feste — Weihnachten, Ostern, Pfingsten, so, was bei uns nicht war, war der Reformationstag. Ja. Da hatten wir nichts damit zu tun, aber die haben einander nicht gestört.

Mylnikov: Aber bitte schön, ich glaube, dass Sudetendeutsche waren Katholiken?

JosefPetter: Ja. Ja. Die Mehrheit.

Mylnikov: Richtig.

JosefPetter: Gab es aber auch Evangelisch.

Mylnikov: Nu, aber nicht so viele.

JosefPetter: Aber in der Minderheit. Ich kenne welche, die... Ja, und dann waren wir vom Bistum und Münster könnten wir erst dazu, dann waren hier auch katholische Gottesdienste, zuerst sogar noch in der evangelischen Kirche, dann haben sie die eigene...

Mylnikov: Nu ja, hier ist Pastor Weber?

JosefPetter: Ja. Der ist noch nicht lange hier. 2 Jahre.

Mylnikov: Ah so. Und wo ist der frühere Pastor? Er bleibt hier oder ist...?

JosefPetter: Nein, der Vorgänger war auch ein sehr junger Pastor, war noch ganz jung, der wurde nach Schwerin besetzt, der ist dahin gegangen. Ja. Jetzt... seine Frau ist auch Pastorin, die haben... die teilen sich eine Stelle.

Mylnikov: Ja, ja. In Schwerin?

JosefPetter: Der ist nach Schwerin, der andere. Und jetzt ist Pastorenehepaar. Er ist Pastor, sie aber auch.

Mylnikov: Wir haben schon eine Pastorin, ich mindestens zum ersten Mal in meinem Leben Frau in Dorf Mecklenburg gesehen.

JosefPetter: Aha.

Mylnikov: Wir waren da, und sehr nette Frau, sie hat uns auch geholfen, etwas da bekommen und so weiter. Und sagen Sie, besser nicht so sagen. Wie können Sie über die Feste uns sagen. Es ist warum für uns interessant: weil sie in diesen Sinn ein Neusiedler, in diesem Sinn, dass sie kamen von draussen, aus anderem Land sogar. Ihre Erzählungen, wie geht es heute, weil wir haben mit einigen alten Leuten gesprochen, die hier geboren waren und die erinnern, wie es war am Anfang des 20. Jahrhundert, in 20-er in 30-er Jahren, aber Sie können uns erzählen, wie es heute geht, in letzten 10-20 Jahren, zum Beispiel. Nu, wollen wir von Weihnachten anfangen.

JosefPetter: Ja, da gibt es kaum Veränderungen. Seit... ich habe keine Unterschiede von Zuhause festgestellt. Dass wir eben katholisch sind, und die eben evangelisch. Aber der Weihnachtsbaum wurde aufgestellt, das... hier bei uns kam der Christkind, hier kam der Weihnachtsmann, der kommt heute noch und der ist immer wieder gekommen.

Mylnikov: Christkind bei wem? Bei den Katholiken?

JosefPetter: Bei den Katholiken.

Mylnikov: Wahrscheinlich, ist das das, was in Russland man nennt "Großvater Frost" und hier nennt man Klaus, Santa Claus.

JosefPetter: Ja, Nikolaus.

Mylnikov: Oder Silvester auch. Schon nicht Persönlichkeit, aber der Fest, den Tag. Der 31. [Dezember].

JosefPetter: Tja... Aber der Weihnachtsmann ist nicht so ganz unbekannt, wo der Christkind kam, hier kam der Weihnachtsmann. Kommt er immer noch. Der kommt jedes Jahr noch. Hat sich nichts geändert im Laufe der Zeit.

Mylnikov: Aber wer spielt die Rolle von Weihnachtsmann?

JosefPetter: Nachbarn.

Mylnikov: Er zieht um in solche... mit Bart?

JosefPetter: Ja, Rute... rote Jacken, Bart, weißer Bart, Sack, Rute. Oder ein Bekannter, meist ein Bekannter. Und meist für die kleinere Kinder nur. Solange sie ihn nicht erkennen, wenn sie den erkennen, ist das so *{beide lachen}* nicht mehr so schön, ne? Zu mir... zu uns kam einer — Ah, steht schon mal, schon ans Fenster geklopft, nicht mehr Bonbons, haben wir schon Schnaps getrunken mit 'm Weihnachtsmann! *{beide lachen}*. Also, das... ja...

Mylnikov: Und bringen die Geschenke für Kinder, ja?

JosefPetter: Ja. Und Ostern, Ostern Unterschied. *{zur Frau}* Waltraud! Ostern ist Unterschied, wir haben für die... für die Evangelischen ist der Karfreitag war ein besonderer Fastentag, aber Sie können meine Frau fragen, sie weiß das besser. *{zur Frau}* Waltraud! Sie hört nicht. Das waren Unterschiede.

Ivanova: Vielleicht ist sie draußen?

JosefPetter: Ja...

Ivanova: Wie heißt sie?

JosefPetter: Waltraud. Ist schon wie... ein bisschen *{lacht}*. Das ist ihr große Name...

Mylnikov: Und welchen Unterschied meinen Sie?

JosefPetter: Ja, Waltraud!

{die Aufnahme wird unterbrochen}

JosefPetter: Du weißt am besten den Unterschied von Karfreitag, bei uns war ja der Karfreitag der höchste Fastentag und der grösste Trauertag und bei den Evangelischen, da wurde der Braten oder war das beste Essen gemacht.

WaltraudPetter: Nein.

JosefPetter: Wie war das?

WaltraudPetter: In Mecklenburg, aber nicht... meine Eltern nicht.

JosefPetter: Meine ich ja in Mecklenburg, also, hier, hier! Wie es hier war?

WaltraudPetter: Kein Fleisch, Karfreitag kein Fleisch. Das ist heute noch, ich mache nie am Karfreitag Fleisch.

JosefPetter: Ja. Und wie denn in Mecklenburg? Die feiern doch das grösste Fest da oder nicht?

WaltraudPetter: Ist Weihnachten!

Josef Petter : Ja, aber ist doch... wurde doch groß gefeiert?..

Waltraud Petter : In Kirche gibt's Abendmahl und sowas, an sich ruhig, an sich ist es ruhig hier, Karfreitag, 'n stiller Feiertag.

Josef Petter : Aber die haben doch keinen Fastentag hier, die Mecklenburger.

Waltraud Petter : Fastentag nicht.

Josef Petter : Nee! Die haben kein Fasten, die fasten nicht.

Waltraud Petter : Die fasten nie, die Mecklenburger! *{beide lachen}*. Fasten die nicht!

Josef Petter : Ja, gibt's kein Fasten, da wird auch Fleisch gegessen.

Waltraud Petter : In meinem Elternhaus nicht.

Josef Petter : Aber von den Nachbarn so, ich dachte, du weißt es!

Waltraud Petter : *{zu Myl'nikov}* Nee, nee, bleiben Sie sitzen, ich nehme einen Stuhl, ich komme hier an. Ist das alles für mich.

Josef Petter : So... Das ist ja...

Myl'nikov : Ist das wichtiger und großer Unterschied? Kein Fasttag, ja?

Josef Petter : Na ja, so...

Waltraud Petter : Nee. Also ist hier nicht bekannt.

Myl'nikov : Und weiter geht Ostern, und Sie sagten, dass es auch etwas Ähnliches ist. Nein?

Josef Petter : Ja, ja. Es ist ziemlich gleich, Ostern, ne? Erster Oster-, Zweiter Ostertag. Was macht man? Fußwaschungen hat man mal gemacht, nicht, am Gründonnerstag.

Myl'nikov : Und diese gezeichnete oder gefarbte Eier auch, ja?

Waltraud Petter : Ja. Ja, ja.

Josef Petter : Das haben wir zu Hause gemacht, das wird auch hier gemacht. Ja, ja. Aber nicht besonders gefärbt, bei uns hat man sie so ein bisschen bemalt, nicht so wie mal bei den Sorben— richtig künstlerisch, das haben wir so einig gemacht, ne? Na, gewöhnliche Farben. Was wir auch gemacht haben als Kinder, zu Hause, wir sind von Haus zu Haus gegangen. Mit der Rute und haben auch Geschenke gekriegt.

Myl'nikov : Ja, ja. Das war bei allen Slawen auch

Josef Petter : Ja, ich weiß das von Ostpreußen auch, ne? Ostern, Schmakostern, Stück Eier, Stück Speck, gehen wir das wechseln, heißt das.

Waltraud Petter : Es kam auch der Osterhase.

Josef Petter : Das war auch der Osterhäschen.

Myl'nikov : Osterhase, ja.

Grinfeldt *{wissenschaftliche Hilfskraft}* : Und können Sie sagen, warum dieser Osterhase... Eier...?

Waltraud Petter : Er legte ja gar keine Eier.

JosefPetter: Nee, das ist gar nicht so lange mit dem Osterhase hier, und in anderen Gegenden haben die, glaube ich, Hühner oder sowas. Nicht? Also, Osterhase ist, glaube ich, erst im vorigen Jahrhundert aufgekommen, der Osterhase.

Mylnikov: Kann noch Fuchs sein? Ein Fuchs?

WaltraudPetter: Zeichen der Fruchtbarkeit ist das, der Hase.

Grinfeldt: Der Hase? Fruchtbarkeit?

JosefPetter: Ich hab' davon gelesen.

WaltraudPetter: Ja. Ich auch.

JosefPetter: Das war schon mal drin in der Zeitung, ich glaube, das ist erst im vorigen Jahrhundert...

Mylnikov: Ja, ja, ich glaube so, ja. Es gibt ein Wörterbuch, wir wissen ihn, und da ist über diesen Hasen geschrieben und niemand weiß, woraus er genommen ist, weil früher war, ich sagte schon, Fuchs, konnte sein und noch irgendein Tier.

JosefPetter: Na ja. Waren noch andere. So, zu Fußwaschungen — ach, das haben wir zu Hause auch nicht gemacht!

Mylnikov: Was meinen Sie, Fußwaschungen?

JosefPetter: Am Donnerstag. Gründonnerstag früh aufstehen, zum Bach gehen und Füße waschen. Nur Füße, nur Füße!

Ivanova: Zum Bach oder zu einer Quelle?

JosefPetter: Zum Bach.

Mylnikov: Also, das ist an Weihnachten?

JosefPetter: Ostern! Gründonnerstag.

Mylnikov: Ach, Ostern! Ja-ja.

JosefPetter: Es geht zurück auf die Fußwaschung Jesu. Ja. Deshalb hat man Füße gewaschen, bevor man gegessen hat. Das hat sich hier, bei uns, bei Katholischen — ja, hier habe ich nie gehört. Ich habe es zu Hause auch nur einmal gemacht. Musste ich... wollte ich nicht so früh aufstehen.

Mylnikov: Aber Fluss muss da rein sein.

JosefPetter: Ja, ja. Früher waren ja auch die Flüsse rein... *{lacht}*

Mylnikov: Manche Flüsse sind jetzt, wirklich nach diesen Flüssen muss man zum zweiten mal waschen.

JosefPetter: Aber meine Eltern haben es auch nicht mit Fußwaschungen. Konnte man machen. Hier habe ich das gar nicht gehört. Habe ich nicht gehört, dass es Leute machen.

WaltraudPetter: Und Wasserholen. Man stand vor dem Sonnenaufgang auf und ging zu einer Quelle und musste dann unter vollem Schweigen das Wasser holen. Aber das sind alles Bräuche.

JosefPetter: Ja, ja. Sie wollen doch die wissen!

WaltraudPetter: Aber in Mecklenburg, also ich hab' das nicht mehr erlebt, ist das nicht so.

Josef Petter : In Mecklenburg ist das nicht. Nix.

Waltraud Petter : Aber allgemein ist das so.

Josef Petter : Ja, ja. Man ging zur Quelle reines Wasser holen, ne?

Ivanova : Und auf dem Rückweg musste geschwiegen werden?

Waltraud Petter : Schweigen! Nicht sprechen, kein Wort! Nein, in Mecklenburg ist das eben nicht.

Josef Petter : Das ist wieder aus dem Rheinland, da ist ja auch, da sind sie evangelisch und katholisch, im Rheinland. Das ist ein bisschen gemischt, ne?

Mylnikov : Frau Petter, ich möchte Sie fragen, ich habe schon Ihrem Mann diese Frage gestellt: Sie kommen aus Rheinland, ja?

Waltraud Petter : Ja.

Mylnikov : Und sagen Sie, als Sie hierher kamen, haben Sie bestimmte Unterschiede in Sitten gemerkt?

Waltraud Petter : Oh! Oh!

Mylnikov : Welche, das ist mir sehr interessant.

Waltraud Petter : Die haben ja alle über uns gelacht, ja? Es war die ganz andere Aussprache, andere Ausdrücke. "Du bist ja jeck" und das haben sie uns den Jungendlichen immer nachgedacht. Also das fällt mir jetzt als erstes ein, ne? es waren doch die ganz anderen Ausdrücke, Rheinland ist ja...

Josef Petter : Die Sprache schon.

Waltraud Petter : Ja, die Sprache schon.

Josef Petter : Aber so die Bräuche, Weihnachten, Ostern so war ja... nicht so großer Unterschied.

Waltraud Petter : Ja, nicht so groß.

Mylnikov : Also, großen Unterschied haben Sie in Sprache gesehen?

Waltraud Petter : Ich ja.

Mylnikov : Nicht in Gewöhnlichkeiten, nein?

Waltraud Petter : Nein, nein. Aber nur eben die Sprache. Wir waren ja Kinder, wir hatten das plattdeutsche zu Haus, ich fühl mich heute auch als Mecklenburger. Ja, wenn wir waren damals 8-9 Jahre, überall wurde es platt gesprochen, hatten wir auch gleich, aber meine Mutter hat's nicht gelernt. Kaum verstanden, sie war auch irgendwie eine andere Generation, ne? Denn wir haben platt unter uns gesprochen, wie in Mecklenburg gesagt: kein Deutsch. Dass es was versteht. Nicht?

Mylnikov : In der Schule heute die Kinder zwischen sich sprechen auch Hochdeutsch oder?

Waltraud Petter : Alles Hochdeutsch! Die wenigsten verstehen noch platt, ich glaube, die wenigsten.

Mylnikov : Aber es gibt jetzt schon viele Jahre solche Bewegung, um es zu pflichten.

W a l t r a u d P e t t e r : Ja, wir haben es, es kommt hier jemand, Frau Gerlach — die haben Sie bestimmt schon kennen gelernt — Frau Gerlach?

M y l ' n i k o v : Nein.

W a l t r a u d P e t t e r : Die macht denn das mit Kindern... "Zirkel" nennt sich das, so 'n plattdeutscher Zirkel. Die ist sehr traditionsbewusst und die möchte es so ein bisschen vermitteln. Das hängt beim Pastor, wenn Sie dahin mal gehen, ich kann mal Frau Gerlach...

M y l ' n i k o v : Bitte schön, ...

J o s e f P e t t e r : Also, ich hab' in der Schule auch, wir hatten plattdeutschen Zirkel. Hieß nach Platt.

M y l ' n i k o v : Welches Dorf?

W a l t r a u d P e t t e r : Karenz.

M y l ' n i k o v : Karenz? Und Gerlach, ja?

W a l t r a u d P e t t e r : Gerlach. Die habe ich gehört, die macht so etwas mit Kindern. Aber auch sicher, es ist auch freiwillig, das ist ja ein Jammer, das diese alte Sprache fast ausstirbt, ne?

M y l ' n i k o v : Ja.

J o s e f P e t t e r : Na ja, aber es hält sich ja, in alten Dörfern hält sich das noch, in Malliss schon weniger, aber es gibt etliche, die so fünfzig sind, die auch gar nicht mehr platt können, nicht ein Wort.

W a l t r a u d P e t t e r : Würden Sie eine Tasse Kaffee trinken?

N o v i k : Ja, gerne.

A l l e E t h n o g r a p h e n : Ja-a! Ge-e-erne!!!

W a l t r a u d P e t t e r : Ja, gerne! Mit Zucker?

J o s e f P e t t e r : Haben Sie schon gegessen?

M y l ' n i k o v : Ja, wir haben schon gegessen, aber ein wenig.

I v a n o v a : Plätzchen. *{alle lachen}* Plätzchen haben wir gegessen.

{die Aufnahme wird unterbrochen}

M y l ' n i k o v : Wenn wir über diese Legende reden...

J o s e f P e t t e r : In Karenz...

M y l ' n i k o v : Ein Moment, über die Legende von wendischem Fürst, als ob er unter dem Hügel begraben ist.

J o s e f P e t t e r : Das haben die in Karenz erzählt, die Kinder, in Karenz gibt es den Steinberg. Das ist der höchste Berg im Kreis Ludwigslust. 71 Meter hoch. Der Steinberg und da wurde erzählt, auf diesem Berg ist ein slawischer Fürst, König — wurde gesagt König — Wanzka ist da begraben...

M y l ' n i k o v : Wanzka?

J o s e f P e t t e r : Wanzka, König Wanzka mit drei Särge — Holz, Silber und Gold. Da liegt der begraben. Da ist König Wanzka, der soll dort begraben sein. Legende!

My l'n i k o v : Nu ja. Ist nicht mit dieser Legende verbunden, dass er kommt mal heraus und so weiter?

JosefPetter : Nein, das haben sie nicht erzählt. Nein.

My l'n i k o v : Nur diese. Aber wer erzählt diese Legende? Die Bevölkerung?

JosefPetter : Na, die Bevölkerung... ich hab's von Kindern aus Karenz erzählen gehört. Die haben das gesagt. Ältere Leute von Karenz müssen den Kindern das erzählt haben. So ist das.

My l'n i k o v : Es ist interessant.

JosefPetter : Hält sich so im Gespräch weiter, ob das immer zu noch weiter geht, weiß ich nicht. Es ist mittlerweile — wann war das? 1950... Ja, 1950 'rum, haben die Kinder das erzählt — ein bisschen nachforschen, bringt auch nicht mehr. Meisten erzählen, dass König Wanzka dort in drei Särgen begraben liegt.

My l'n i k o v : Also, noch mal, in drei...?

JosefPetter : Drei Särgen ineinander.

My l'n i k o v : Aha, also, einer aus...

JosefPetter : Holz und Silber und Gold.

My l'n i k o v : Das ist sehr interessant. Ja.

JosefPetter : Und daher wird auch abgeleitet, dass diese Erhöhung, die hier ist, Wanzeberg — von Wanzka — Wanzeberg sein könnte. Doch die Leute hier kennen überhaupt diesen Namen, Wanzeberg, gar nicht. War früher in den Karten drinne, aber die Leute haben gar nicht gewusst, dass das Wanzeberg ist.

My l'n i k o v : Und wie nennen sie ihn?

JosefPetter : Gar nicht. Gar nicht. Sieht aus, wie ein kleines Gebirge, ne? Wenn man von Eldena kommt, muss man den Berg hochfahren. Von Kaliss hoch, von Malliss und vom Bahnhof den Berg hoch, von Grebs den Berg rauf — ist ein kleines...kleines Miniaturgebirge. Aber komischerweise, die Leute, die hatten— sagen wir mal, Anfang des Jahrhunderts — keinen Namen dafür. Jetzt wird es wieder mal so bisschen. Wanzke. Seit es Herr Bötiefür so viel Werbung macht, er ist auch der König vom Wanzeberg. Haben Sie gehört?

My l'n i k o v : Nein, das habe ich nicht gehört. Er wollte uns erzählen.

JosefPetter : Es stimmt auch, der ist der erste König vom Wanzeberg. Denn der weiß über den Wanzeberg alles. Alles, was man so wissen müsste. Ne? Geologisch, botanisch... na ja, mit dem Fiting nicht so, vor allen Dingen auch Bergbau, ne? also, das ist denn Geologie, und da hat der eine große Sammlung. Die Steinsammlung hat der da, im Heimatkundlich-geologischen Museum.

My l'n i k o v : Ja, etwas hat er und gezeigt. Und sagen Sie bitte, wenn die Kinder oder die Erwachsene über diesen Wanzka erzählt, es ist klar, dass sie sagen, dass er war ein wendischer Fürst?

JosefPetter : Ja.

М y l' n i k o v : Also, das ist interessant. Ja. Ja.

Jo s e f P e t t e r : Na ja, die haben ja hier, die waren ja hier. Die sind ja doch Nachkommen der Wenden {lacht} Ja, ja, es ist so! Ja, wo, das ist sehr lange her, Tausend Jahre...

М y l' n i k o v : Ja. Aber in einige Dörfer waren sie noch hier bis Ende 17. Jahrhundert, also, ich meine ihre Sitten und ihre Sprache –

Jo s e f P e t t e r : Ja!

М y l' n i k o v : — und im Wendland noch im 18. Jh.

Jo s e f P e t t e r : Und viele Namen, viele Familiennamen haben die slawische Endung -ow.

М y l' n i k o v : Ja, ja.

Jo s e f P e t t e r : Also, es hält sich noch nach, ach, sie sind doch vermischt einigermassen.

М y l' n i k o v : Na ja, das ist gewiss, ja.

Jo s e f P e t t e r : Sind wahrscheinlich weniger zugezogen, als überhaupt Wenden mal Deutsche geworden sind.

М y l' n i k o v : So zum Beispiel...

{die Aufnahme wird unterbrochen}

М y l' n i k o v : ... und jetzt über Maibaum. Was können Sie erzählen? Erstens, wie hat man es im Sudetenland gefeiert, es ist interessant, und wie ist hier Maibaum?

Jo s e f P e t t e r : Wir haben zu Hause keinen Maibaum gepflanzt.

М y l' n i k o v : Kein?

Jo s e f P e t t e r : Kann ich mich nicht erinnern.

М y l' n i k o v : Oh, das ist interessant, weil es ist typisch slawische Gebräuche.

Jo s e f P e t t e r : Ich weiß es jedenfalls nicht, ich kann mich da nicht...

М y l' n i k o v : Es ist sehr wichtig, was Sie sagen.

Jo s e f P e t t e r : Ja, ja, ich kann nicht sagen, dass die in Sudetenland Maibaum aufgestellt haben. Weil ich bis 19... da war ich 9 Jahre, da wurde ja Sudetenland weggenommen. Also, ich kann mich das selbst nicht erinnern. Hier haben wir den Maibaum immer aufgestellt.

М y l' n i k o v : Wo?

Jo s e f P e t t e r : In Dorfmitte.

М y l' n i k o v : Wann? Am 1. Mai?

Jo s e f P e t t e r : Am Vorabend. Vorabend des 1. Mai.

М y l' n i k o v : Und wie lange stand dieser Maibaum?

Jo s e f P e t t e r : Woche oder was.

М y l' n i k o v : So, ja? Und mit Maibaum das, was Sie sagen, ist sehr interessant, weil es ist ein typischer slawischer Brauch.

J o s e f P e t t e r : Müsste natürlich auch sein, aber ich müsste mich da bei anderen erkundigen, wie das war, ob die sich entsinnen können mit Maibaumaufstellen. Bei uns in der Tschechoslowakei. Kann ich mich gar nicht erinnern. Es war für mich keine große Geschichte, sonst würde ich das wissen.

M y l ' n i k o v : Nu ja, ja. Und sagen Sie bitte weiter, Pfingsten. Hat man es in Sudetenland gefeiert?

J o s e f P e t t e r : Ja.

M y l ' n i k o v : Auch Pfingsten. Und welcher Baum hat man genommen?

J o s e f P e t t e r : Nee, das war nur 'n Feiertag, war Feiertag.

W a l t r a u d P e t t e r : Ausflüge, machte man die Ausflüge.

J o s e f P e t t e r : Ja, Ausflüge, gewandert sind wir zu Hause...

M y l ' n i k o v : Nein, ich meine, welchen Baum braucht man zum Schmücken, Birke?

J o s e f P e t t e r : Ach so! Das war Mai, Pfingsten nicht. Am 1. Mai wurde Birke, hier war Birke genommen.

M y l ' n i k o v : Und am Pfingsten?

J o s e f P e t t e r : Da haben wir nix aufgestellt.

M y l ' n i k o v : Auch Birkenbaum, nein? Ah, nichts aufgestellt.

J o s e f P e t t e r : Wenn sie mal gefahren sind, mit 'm Wagen, haben sie vielleicht Birkengrün genommen, weil das ja das erste Grün war.

M y l ' n i k o v : Ausflüge solche, ja, ja. Und Johannistag hat man so irgendwie gefeiert?

J o s e f P e t t e r : Nee, hier nicht.

M y l ' n i k o v : Johannis, 24. Juni?

W a l t r a u d P e t t e r : Wüsste ich nicht.

J o s e f P e t t e r : Und zu Haus hatten wir auch nicht.

M y l ' n i k o v : Und im Rheinland?

W a l t r a u d P e t t e r : Oh! Ich war Kind. Nee! Auch nicht, nein! Nein, nein. Ich bin mit 8 Jahren nach Mecklenburg gekommen. Aber noch mal auf Frau Gerlach zurück. Denn ihre Eltern waren ja Mecklenburger. Kucken Sie mal, ich habe keine mecklenburgische Eltern. Ist schon Unterschied.

M y l ' n i k o v : Ja. Ja. Ja.

W a l t r a u d P e t t e r : Meine Mutter war schon viel aufgeklärter, wenn ich an die Mecklenburger hier denke. Es war schon ein anderer Menschenschlag. Aber Frau Gerlach — da waren ja die Eltern richtig Mecklenburger, also, das ist bestimmt... die weiß bestimmt noch mehr, wie ich, was hier so früher war.

J o s e f P e t t e r : Na ja, da kannst du nicht vergleichen mit anderen Ländern.

I v a n o v a : Welche Unterschiede im Alltag haben Sie gemerkt?

W a l t r a u d P e t t e r : Ja, die Mecklenburger waren doch weit zurück... Gemüse oder sowas wurde hier gar nicht angebaut. Meine Mutter hat hier Salat

und so etwas, das kannten die Mecklenburger gar nicht. Kartoffel, Speck ausgebraten — Speck ist dieses fette Zeug — und sowas, viel Fleisch und sowas, hatten die Gemüse und sowas nicht.

Josef Petter: Jedenfalls hier die Conower.

Waltraud Petter: Ja, die Conower, die wussten nicht, was der Salat ist, nicht? Die anderen Mecklenburger weiß ich nicht, aber hier ist so gewesen.

Josef Petter: Was Gemüse angeht, das haben sie nicht geerntet, Gemüse.

Waltraud Petter: Nein, nein, nein. Aber so, der Salat z.B., das macht viel Arbeit. Muss ich den waschen. Ja, die hatten die Landwirtschaft.

Ivanova: Also, mehr Vieh hat man hier gezüchtet, Gartenbau nicht so?

Josef Petter: Nee.

Waltraud Petter: Kaum.

Josef Petter: Gärten hatten sie kaum. Bloß Hühner so, Hühner und Gänse. Gemüsegärten waren gewesen.

{die Aufnahme wird unterbrochen}

Waltraud Petter: ...die waren richtige Mecklenburger. Mein Vater hat meine Mutter geheiratet — warum soll ich nun fremde...?

Josef Petter: Ist aber bloß juks.

Waltraud Petter: Ne? Also, das war hier alles Verwandtschaft — Cousin, Cousine und was alles war. Die Mecklenburger haben sehr unter sich geheiratet. Ist ja immer wo sie Geld haben, ein bisschen, aber das war in jedem Land so gewesen, in jedem Land.

Ivanova: Und welche Unterschiede gab's hier in der Küche? Von Ihrem Land?

Waltraud Petter: Oh! Die machen da viel Mehlspeisen, als irgendwie in Deutschland.

Ivanova: Mehlspeisen?

Waltraud Petter: Knödel, Mehlspeisen.

Josef Petter: Da gibt es große Unterschiede.

Waltraud Petter: Da sind ganz große Unterschiede.

Josef Petter: Bei uns war ja eben die böhmische Küche und Wiener Küche hat Ausstrahlung, ne? Und hier eben die norddeutsche. Hier...

Waltraud Petter: Da ist großer Unterschied.

Josef Petter: Hauptsache Kartoffeln. Das war bei uns weniger.

Ivanova: Und im Rheinland? Kartoffeln?

Waltraud Petter: Nee... Mutter hat auch viel Nudeln und Reis und sowas... Sie stammte aus Rheinland-Pfalz, ich hab' davon auch noch die Gerichte, die wir machen, nicht? Von der Großmutter Seite noch und ich hab' so gemischt, ich hab' von der Gegend Deutschlands was angenommen, mecklenburger, von Mutter, und heute sind ja die Sachen, die ich noch kochen kann.

I v a n o v a : Und was ist typisch für die Rheinländische Küche?

W a l t r a u d P e t t e r : Diese Eintöpfe, die man hier in Mecklenburg kocht, die kannte ich vom Rheinland gar nicht.

J o s e f P e t t e r : Da kannte ich die auch nicht.

W a l t r a u d P e t t e r : Kannst du auch nicht.

J o s e f P e t t e r : Da gab es hier bei der Nazi-Zeit sogenannte Eintopf - Sonntage, da wurden... das ganze Dorf, haben die Frauen den Rind und Fassolle gekocht. Wer isst denn das? Da war die Diskussion Eintopf gebracht. Wir essen das, was wir immer gegessen haben! *{lacht}*

M y l ' n i k o v : Muss man Eintopf in bestimmten Tag nur essen oder?

J o s e f P e t t e r : Ja! Das war nur einmal, ich glaube, im Wohnheim und das Geld, das man sparte, wurde gespendet.

M y l ' n i k o v : Das war in der Tschechoslowakei überhaupt oder nur in Sudeten?

J o s e f P e t t e r : Nein! Nur nach 1938, als hier Krieg war, ne? nach der Annexion. Ach! Ich weiß noch, was haben die Frauen diskutiert: was kocht mit dem Eintopf? Was ist denn das?! Wer isst denn das?! Ja, sie wussten nicht, was Eintopf ist.

M y l ' n i k o v : Ach so! Aber in Deutschland ist der Eintopf schon lange bekannt.

J o s e f P e t t e r : Ja! Da ist er bekannt gewesen.

M y l ' n i k o v : Ja. Aber in der Tschechoslowakei nicht?

J o s e f P e t t e r : Nein! Die Wiener kennen keine Eintöpfe.

W a l t r a u d P e t t e r : Noch Kaffee?

M y l ' n i k o v : Nein, danke schön! Sagen Sie bitte, war damals in der Tschechoslowakei solche Getränk bekannt: Kwas nennt man es. Es ist eine, nun wissen Sie, aus Brot.

J o s e f P e t t e r : Ja, ja. Die Tschechoslowakei hat Pivo. In allen Variationen.

M y l ' n i k o v : Nu ja, ja. **Das weiß ich, aber einmal habe ich das gelesen, leider habe nicht notiert**, dass in einem Dorf in Mähren hat man Kwas gebraucht und manchmal Suppe aus Kwas, also, wir machen es noch heute: also, man schneidet — das ist ganz frei, kann man machen, was sie wollen, — z.B. Fleisch, Wurst, Zwiebel, Grünzwiebel, einfachen Zwiebel, Tomaten, ich glaube, Sahne gießt man dazu, und isst man, das ist sehr gut im Sommer, kalte solche Suppe zu brauchen auch stark gekochtes Ei. Kennen Sie nicht?

J o s e f P e t t e r : Nee, das kenne ich nicht. Was hier so 'rübergekommen, was wir gerne essen, ist Soljanka. Aber das ist so übernommen. Ist ursprünglich hier nicht gegessen worden.

M y l ' n i k o v : Ja, ja. Das ist schon eine heiße Suppe.

J o s e f P e t t e r : ja, ja.

M y l ' n i k o v : Aber das ist kalte, was ich sage.

Josef Petter: Die ist nicht bekannt. Habe ich nicht gekannt.

Mylnikov: A Soljanka ist hier bekannt?

Josef Petter: Ja. So in Gaststätten. Soljanka. Aber erst nach dem Krieg so. Früher haben sie nicht gekannt, haben aus Reisen nach Moskau die mitgebracht. Und Gaststätten haben das übernommen, Soljanka-Suppe, ne?

Mylnikov: Und wissen Sie, bei mir war, nu, wie sagt man — solche Njanja, also, Frau, die mit mir immer war und pflegte mich und spazierte — ich weiß nicht — und so...

Josef Petter: Amme oder Kindermädchen?

Mylnikov: Ja, wahrscheinlich. Sie war aus Smolensk-Gebiet und ich habe nur damals, ich habe später nie es gesehen — sie machte gebratene Soljanka. Gebraten. In Smolensk, vielleicht ist es da bekannt — ich weiß nicht. Ich erinnere nur, da war also Kohl, Fleisch, noch etwas, es ist nicht bloß das Kohl mit Fleisch gebraten, da war ein Unterschied, ich weiß nicht, welcher. Aber ich hab' es mehr nie gegessen.

{die Aufnahme wird unterbrochen}

Mylnikov: ... 1860?

Josef Petter: Ja, könnte sein. Ich weiß das nicht.

Mylnikov: ...war das Haus gebaut, ja? Das haben Sie gekauft, wahrscheinlich?

Josef Petter: Nein, nein! Die Eltern haben es gekauft.

Waltraud Petter: Meine Eltern.

Mylnikov: Ah, Ihre Eltern!

Josef Petter: Und dann weiter ausgebaut.

Mylnikov: Nu ja, ja.

Waltraud Petter: Hier war die Diele, hier waren die Stallungen.

Mylnikov: Hier war Diele, ja?

Waltraud Petter: Hier waren die Stallungen. Da war ja nicht so groß.

Josef Petter: Hier war der ehemalige Kuhstall.

Mylnikov: Hier war Kuhstall?

Josef Petter: Ja, ich glaube, ja.

Waltraud Petter: Vorne?

Josef Petter: Nee! Vorne war der Ziegenstall.

Waltraud Petter: Ach, so! Aber das ist ja so. Wir hatten ja früher praktisch ein Zimmer und Kammer zum Schlafen, so wie heute ist es ja nicht gewesen, — ne? Die waren sehr bescheiden damals, unsere Vorfahren.

Ivanova: Und warum waren die Eltern hierher umgezogen?

Josef Petter: Vater hat Geld geerbt und das musste angelegt werden.

Waltraud Petter: Vater hat ein bisschen geerbt und Mutter hat gesagt, da wird was hier gekauft. Wir haben, wir Kinder haben nicht verstehen können, warum sie ausgerechnet nach Mecklenburg gegangen sind. Vater stammte aus

Bielefeld, und Mutter aus Rhein-Pfalz vorwiegend her, und bin ich aber von der Cousine aufgeklärt worden: Mecklenburg war das billigste! Jetzt erst, wie ich 50 Jahre gelebt habe oder länger — siebzig! Nun hat die Cousine zu mir gesagt: Mecklenburg war das billigste!

I v a n o v a : Und Bauernhäuser in Mecklenburg sind auch anders als im Rheinland oder im Sudetenland?

J o s e f P e t t e r : Nein.

I v a n o v a : Und welche Unterschiede haben Sie gemerkt?

J o s e f P e t t e r : Na, hier war ja nur eine Häuslerei, das war ja kaum eigenes Land dabei, das war eigentlich kein landwirtschaftliches Mittel, da war das nicht.

I v a n o v a : Ach so, das war eine Häuslerei?

W a l t r a u d P e t t e r : Ja, die Häuslerei.

J o s e f P e t t e r : Da musste immer der Mann weg arbeiten und die Frau hatte ein bisschen Landwirtschaft.

I v a n o v a : Und hier waren alles Häuslereien?

J o s e f P e t t e r : Das war die Häuslerei.

W a l t r a u d P e t t e r : Diese Straße, hier waren alles Häuslereien.

I v a n o v a : Und wo waren die Bauern?

W a l t r a u d P e t t e r : Im Dorf, um die Kirche ‘rum. Um die Kirche ‘rum.

I v a n o v a : Und das Būdnerende gab’s auch?

J o s e f P e t t e r : Ja... das ist hier ‘runter etwas, die Būdner waren ausserhalb, die Bauern waren im Kern, nur eine ist da unten — der Baueracht.

I v a n o v a : Wie viel Land hatten Ihre Eltern?

W a l t r a u d P e t t e r : Das war gepachtetes Land.

I v a n o v a : Nur gepachtetes.

J o s e f P e t t e r : Nur was zum Haus gehörte. Kein eigenes Land.

I v a n o v a : Und wie groß?

J o s e f P e t t e r : Das ist noch 1900 qm. Jetzt noch so. 19 Ha.

M y l ’ n i k o v : Und Hektar ist ein Quadratkilometer? Oder nicht?

J o s e f P e t t e r : Nein, nein.

M y l ’ n i k o v : Ich irre mich immer, wenn ich es höre.

J o s e f P e t t e r : Ein Hektar ist 10000 Quadratmeter.

N o v i k : Ja.

M y l ’ n i k o v : Zehn Tausend.

I v a n o v a : Und in dem Rheinland, da gab es auch Land.

W a l t r a u d P e t t e r : Nein, das ist ja Industrie, Rheinland.

J o s e f P e t t e r : Das war ja Stadt.

W a l t r a u d P e t t e r : Großstadt. Nicht weit vom ... , Süddorf.

I v a n o v a : Ach, so! Ich hab gedacht, das war auch ein Dorf.

W a l t r a u d P e t t e r : Nee, nee. Großstadt und...

M y l' n i k o v : Im Rheinland ist überhaupt schwer zu sagen, wo eine Stadt endet und andere beginnt.

W a l t r a u d P e t t e r : Ja!.. Ja, ja. Sohn arbeitet im Moment in Essen {lacht}
Der sagt auch, der muss immer aufpassen, sonst ist er ja schon woanders, ne? Das war ja zu DDR-Zeiten nicht so. Hier war Betrieb und die Leute haben gearbeitet und im Nebenland...

J o s e f P e t t e r : Da ist ja praktisch nicht so vorbereitet drauf, konnte ich nur ein bisschen Literatur nachsehen, was Sie vielleicht interessieren würde.

I v a n o v a : Nein, die Literatur ist nicht so interessant, wie die persönlichen Erlebnisse.

J o s e f P e t t e r : Na ja, aber manches wie das hier gewesen, kann man nicht selbst erlebt haben, weil es ein bisschen... von Wanzka, zum Beispiel. Ach so, was man so... erlebt hat.

W a l t r a u d P e t t e r : Haben Sie Herrn Bötiefür noch gar nicht gesehen?

I v a n o v a : Doch, schon zweimal.

{Die Aufnahme wird unterbrochen}

J o s e f P e t t e r : ...abends Bratkartoffeln...

W a l t r a u d P e t t e r : Bratkartoffel und dicke Milch. Dicke Milch wissen Sie, ne?

I v a n o v a : Nein. Dicke Milch, nein.

{Die Aufnahme wird unterbrochen}

{Ende des Interviews}

Рашифровка записи беседы с Кэте Хольтер

H o l t e r : ... geboren. Und meine Eltern sind am 1928 nach Vielank gezogen und ich hab 1947 hier meinen Mann geheiratet, denn nach Tewswoods. So ist das ja.

M y l ' n i k o v : Ach so, also wir leben mit diese Dorfe, diese verbunden.

H o l t e r : Ja, Ja, ja.

M y l ' n i k o v : Und interessant, wissen Sie, besser so sagen, Frage stellen: ob Sie wie viele Generationen Ihren Vorfahren kennen Sie? Nicht persönlich, manchmal nach Erzählungen und so weiter.

H o l t e r : Nee, aber ja. Persönlich kenne ich noch die Großeltern. Großeltern von meiner Mutter, vom Vater nicht.

M y l ' n i k o v : Und weiter gibt's irgendeine solche Familienerzählungen, wer waren Ihre Ur-Urgroßvater, Ur-Urgroßmutter?

H o l t e r : Die wohnten auch da in der Prignitz und die sind nach Dutschow gezogen. Sind am... **der Großvater war Schneider und der hat sich da die Bauernstelle denn gekauft.**

M y l ' n i k o v : Und wurde Bauer, ja?

H o l t e r : Ja. Mit der Schneiderei alleine das ging nicht, da waren acht Geschwister, acht Kinder, ja, und dann haben sie eine Bauernstelle dann... Und wir in Vielank, wir waren sechs Geschwister. Ja.

M y l ' n i k o v : Und wie war es weiter mit Ihren Geschwister, wie lange lebten sie, manchmal war es so die große Familie, und die Kinder starben...

H o l t e r : Nein, die Geschwister waren mal alle aus dem Haus, die Schwestern, wir waren **fünf Mädchen und ein Bruder, und die Mädchen waren denn immer mal im Haushalt woanders, ne?** Und der Bruder is... die sind alle schon, die zweitälteste Schwester wohnt noch in Vielank, die ist 89, und ich war die jüngste, ich bin 76. Und die anderen sind schon alle verstorben.

M y l ' n i k o v : Und sagen Sie bitte schon, wenn wir jetzt über die Bräuche, besser sagen solche Sitten sprechen, ich möchte **Sie über die Besonderheiten** vielleicht oder war es überall so, wie hat man die wichtigste Feste gefeiert? Nu, zum Beispiel wir nehmen zu Anfang an Weihnachten.

H o l t e r : Ja, die ganze Familie immer. Wenn das ging, immer alle zusammen, mit unseren war das auch nicht, dass die Schwester nicht nach Hause kommen konnten, wenn sie woanders im Haushalt waren. Aber sonst immer die ganze Familie.

M y l ' n i k o v : Haben sie auch Gäste eingeladen oder war das ein Familienfest?

H o l t e r : Nie, das war Familienfest.

M y l ' n i k o v : War Familienfest, uhu. Und war es wahrscheinlich mit Tannenbaum verbunden verschiedene solche Sitten, wie man sie schmückt oder die Geschenke und so weiter?

H o l t e r : A... Nee... das war innerhalb der Familie.
 S o h n : Ja, der Tannenbaum war.
 H o l t e r : Ach Tannenbaum, ja!
 M y l ' n i k o v : Ja, ja.
 H o l t e r : Ja, Tannenbaum.
 M y l ' n i k o v : Und Wintermensch oder wie man ihn nennt?
 H o l t e r : Bitte?
 M y l ' n i k o v : Wintermann, ja?
 H o l t e r : Ja, Weihnachtsmann, wie man klein war, ja. Ach, ne? war hier auch noch so, zu Hause, hier bei uns.
 M y l ' n i k o v : Ja, in Bautzen hat, nein, nicht in Bautzen, in... nu in südliche Teil Deutschlands, ich fragte, wie es nennt, da nennen sie Wintermensch.
 H o l t e r : Ja, da ist... nee, bei uns Weihnachtsmann. Weihnachtsmann.
 M y l ' n i k o v : Ja. Und wie war es?
 H o l t e r : Ja, der Heiligabend ging man zur Kirche. Erst zur Kirche und dann nach Hause und anschließend kam... wurde Abendbrot gegessen — alle zusammen und dann kam die Bescherung.
 M y l ' n i k o v : Um wieviel Uhr gingen Sie nach Kirche?
 H o l t e r : 17 Uhr war Kirche.
 M y l ' n i k o v : Immer 17 Uhr?
 H o l t e r : Ja, immer 17 Uhr. Ist heute auch noch, immer 17 Uhr.
 M y l ' n i k o v : Und da kamen Sie nach Hause und...
 H o l t e r : Und dann wurde...
 M y l ' n i k o v : Tisch war gedeckt und so weiter?
 H o l t e r : Ja! Ja-ja. Wurde a... a... na ich weiß... ich weiß gar nicht, was haben wir zu Hause immer gegessen, ich weiß das gar nicht mehr. Ja, irgendwie a... noch mit Gänsebraten oder so...
 M y l ' n i k o v : Ja, ja, Gans es war so...
 H o l t e r : Zu Weihnachten immer, ne? ja. Und dann wurden Weihnachtslieder gesungen.
 M y l ' n i k o v : Welche zum Beispiel?
 H o l t e r : "O, du fröhliche" oder "Stille Nacht, heilige Nacht" oder "Wie soll ich dich empfangen" und, o, Mensch, wie heißen die alle!
 S o h n : "Am Weihnachtsbaum"...
 H o l t e r : Ja, "Am Weihnachtsbaum die Lichter brennen".
 M y l ' n i k o v : Wahrscheinlich, "O, Tannenbaum! O, Tannenbaum! Wie grün sind deine Blätter", ja?
 S o h n : Ja, ja, genau!
 H o l t e r : Ja, auch! "Der Christenbaum ist sehr schön zu bauen" und so alle die Lieder wurden denn gesungen, ne? oder "Süßer die Glocken nicht klingen, als zu der Weihnachtszeit". Ja.

M y l' n i k o v : Ja, aber hat man diese Lieder in der Schule gelernt oder sie hatten...

H o l t e r : Ja, in der Schule. Aber bei uns zu Hause wurde viel gesungen. Auch, ja.

M y l' n i k o v : Und weiter, wenn wir weiter gehen, Fastlam, ja.

I v a n o v a : Silvester?

H o l t e r : Silvester ja, Silvester, da hatten wir ja die Eltern dann zum Bekann-tenkreis und das ging dann einmal wurde hier gefeiert und einmal da, das ging denn so, die Reihe um, ne?

I v a n o v a : Also, die Eltern bekamen Besuch oder die gingen selbst zu Besuch?

H o l t e r : Ja, ja. Die wurden, nein, hier... man lud sich gegenseitig ein. Das waren so, wir waren drei Familien und das ging denn jedes Jahr woanders hin, na?

I v a n o v a : Und ein gemeinsames Dorffest gab es nicht? Mit dem ganzen Dorf wurde nicht gefeiert?

H o l t e r : Ne, nein. Mit'm ganzen Dorf nicht, also Silvester nicht. Ne?

I v a n o v a : Kein Umzug war üblich?

H o l t e r : Nein, sowas nicht, nein. Überhaupt nicht. Nee, nee. Das war denn nach dem im Februar dann war so wie heute am...

S o h n : Karneval.

H o l t e r : Fasching oder Karneval. Dann war immer dies... wie hieß...

S o h n : Faslam.

H o l t e r : Faslam. Ne? dann wurde aber mehr durchs ganze Dorf auch hier Knechte und Mägde so. Ging ganz besonders. Das ging schon nachmittags los, ne, das war immer sehr schön.

I v a n o v a : Und hat man sich auch verkleidet?

H o l t e r : Nee.

S o h n : Maskenball war extra.

H o l t e r : Ja, Maskenball war extra.

I v a n o v a : Ich meine was anderes: ob man sich als Tiere verkleidet hat?

H o l t e r : Nee. Sowas nicht. Nein.

M y l' n i k o v : Und wann war Maskenball?

H o l t e r : Das war auch meistens so...

S o h n : Im Frühling, ne? Februar-März.

H o l t e r : Ja, Februar-März.

M y l' n i k o v : Nicht im Januar, später, Februar-März.

H o l t e r : Ja, denn war das so.

M y l' n i k o v : Womit war es verbunden?

H o l t e r : Bitte?

M y l' n i k o v : Womit war es verbunden?

H o l t e r : Na... das war eben so... so Sitte, ne?

S o h n : Ja.

H o l t e r : Und dann ging man abends nicht... bei sich zu Hause meistens wurde man irgendwo eingeladen, ne? und dann ging das auch immer so: die jungen Leute das immer so einmal hier, einmal da und so. Und Maskenball dann haben sie sich verkleidet, ne? jo. Das war extra. Aber dies...

I v a n o v a : Das waren Menschengestalten? Keine Tiergestalten?

H o l t e r : Nie, Tiergestalten eigentlich nicht. Oder? Bitte?

S o h n : Doch, man machte auch Tiergestalten...

H o l t e r : Ja? Ja, das stimmt, da hast du recht.

S o h n : Ja das... u...

H o l t e r : Ja, aber das war weniger mit den Tiergestalten, das war weniger. Da wurde so irgendwie... wie so Märchen oder irgendwie sowas oder nur so bunt oder was, ne?

I v a n o v a : Und wenn schon, dann was für Tiere waren es?

H o l t e r : Das kann ich gar nicht so sagen...

S o h n : Bär, ne? Bär hat man hier so gemacht, ne?

H o l t e r : Ja? Nachher denn, wie du schon? Das mag sein, aber hier, wo ich... Kucken Sie mal, ich bin {19}38 aus der Schule gekommen und {19}39 fing der Krieg an, und dann war ja kein Tanz mehr. Ich hab nicht... dann war denn die Jahre Krieg, ne? Ja, und dann war nichts.

M y l ' n i k o v : Nu ja, schwere Jahre.

H o l t e r : War nix. Da war denn gar nichts mehr, ja. Da war denn gar nichts mehr sowas.

M y l ' n i k o v : Uns hat jemand erzählt, dass in Woosmer waren solche... ich weiß nicht, war es Maskenball oder war es, wenn man...

H o l t e r : Wo?

M y l ' n i k o v : in Woosmer. Ja, da...

H o l t e r : Ja.

I v a n o v a : Dass es dort die Umzüge zu Weihnachten gab.

H o l t e r : Bitte?

I v a n o v a : Dass es Umzüge zu Weihnachten gab...

H o l t e r : Nee!

I v a n o v a : Junge Leute, wahrscheinlich Junggeselle sich in weißen Gestalten angekleidet waren und...

H o l t e r : Ja? Das war bei uns nicht.

I v a n o v a : Und mit den hölzernen so weißlackierten Pferden 'rumzogen.

H o l t e r : Ach? Nee. Sowas war bei uns nicht.

I v a n o v a : Das hat Frau Wienke uns Neu Jabel erzählt.

H o l t e r : Ach, das kann sein.

I v a n o v a : Das hat sie von ihrem Vater noch gehört.

H o l t e r : Ach so! Ne, aber sowas hab' ich nicht... Sowas hab' ich nicht mitgemacht.

I v a n o v a : Und war auch Olloorsmudder hier bekannt?

H o l t e r : Ja, bekannt ja, ja. Das haben mitunter junge Leute gemacht und haben dann geklopft und... und sind dann gekommen und haben von den Eltern dann so Pfeffernüsse oder sowas gekriegt, ja, das stimmt. Das haben die mal gemacht.

I v a n o v a : Das war am letzten Abend des Jahres und haben sie sich irgendwie verkleidet oder nicht?

H o l t e r : Doch. Die hatten sich ein bisschen verkleidet. Das waren meistens junge Männer. Aber ich hab' nicht viel sowas mit{gemacht}, weil eben Krieg war.

M y l' n i k o v : Nu ja, ja. Gewiss.

H o l t e r : Dann war alles vorbei, ne?

M y l' n i k o v : Hier kann man nur über die Erinnerungen, welche Ihre Mutter oder Oma hatten.

H o l t e r : Ja. Ja.

M y l' n i k o v : Das ist klar.

H o l t e r : Und zu Ostern war dann oft dass man am Ostermorgen ganz früh so zum fließenden Wasser ging und holte Osterwasser. Das war gut zum Waschen, also dann gab's 'n gutes Aussehen und gute Haut und so, so war das, ne? Und denn... denn, nachdem wenn die... wenn die Birken anfangen grün zu werden, ne?

M y l' n i k o v : Ja!

H o l t e r : Dann wurden so... so Zweige ange{nagelt} und dann wurde da eine Flasche 'raufgesteckt und wurde das ja so... diesen Saft denn sie dann... ne?

M y l' n i k o v : Ach so, ja.

H o l t e r : Das war so, das haben besonders Leute gemacht, die so Sommer-sprossen hatten alles. Ne? und dafür sollte das, aber dafür sollte das... Ja, das war auch so ja.

M y l' n i k o v : Es war hier, ja?

H o l t e r : Ja, ja. Das war noch, das weiß ich auch, dass das gemacht wurde, ja.

I v a n o v a : Und kennen Sie irgendwelche Verbote und Tabus, die mit den Zwölfsten verbunden sind?

H o l t e r : Ja, mit den Zwölfsten, das stimmt. Mit den Zwölfsten... das ging am Heiligabend ja los, ne? bis die zwölf Monate vorbei sind. Dann wurde keine Wäsche, keine Wäsche wurde nie, das wurde nicht draußen aufgehängt.

I v a n o v a : Und warum?

H o l t e r : Nein! Das hatte irgendwie ein Aberglaube. Auch nicht, früher hatte man doch diese irdenen Töpfe, die viel gebraucht wurden, die hat man auch viel

gesehen, denn wenn die ausgewaschen waren, so auf dem Tau gespült, sowas wurde alles nicht gemacht. Nein, dass das war in Zwölften eben nicht... man Zwölften hat man dazu gesagt, weil die zwölf Monate sind, ne? Und in der Zeit wurde das nicht...

{die Uhr schlägt}

H o l t e r : Nein, am Heiligabend geht das los und dann zwölf Tage weiter.

S o h n : Ach so. Ach so.

H o l t e r : Bis zum Januar 'rein, wenn das vorbei war denn... Viele haben auch der Zeit auch kein Dung 'rausgeworfen hier, von den Kuhställen. Früher hat man ja so den... so den Kuhstall, nicht diese Hochstelle, wo die...ne? die Tiefstelle, und eigentlich wurde... das hat man ganz wenig gesehen. Das wurde auch nicht. Wurde nicht nachts...

I v a n o v a : Warum?

H o l t e r : Nein!

I v a n o v a : Was sagte man dazu? Warum das?

H o l t e r : Ja, dann konnte Unheil kommen oder so.

I v a n o v a : Ach so...

H o l t e r : Dass das irgendwie Unheil ist, ne? Und Wäsche nicht, Wäsche wurde nicht... Heute? Heute alles.

I v a n o v a : Warum? Wegen des Unglücks?

H o l t e r : Ja, oder oder Sterbefall kommt oder sowas, ne? sowas haben dann...

I v a n o v a : Wenn jemand am ersten Tag in den Zwölften stirbt...

H o l t e r : Ja! Dann sollten zwölf Stück noch sterben. Das wurde auch erzählt. Das stimmt.

I v a n o v a : Irgendwelche Wettervorhersagen in den Zwölften?

H o l t e r : Ja. Da haben sie auch mitunter... Oh, das kann ich nicht so genau sagen, aber das wurde auch mitunter so... hat man auch so gehört, dass hier erzählt haben, ja. Er {der Sohn} muss zur Versammlung von der Feuerwehr. Er ist ja von der Feuerwehr hier. Ja. Früher hatte mein Mann, der war über dreißig Jahre, so wie er {der Sohn}, Leiter, ne? hieß das damals... heute sagen sie Wehrführer, in der DDR-Zeit hieß das Wehrleiter, heut' ist das Wehrführer.

M y l ' n i k o v : Wieder, wieder Führer, ja? *{lacht}*.

H o l t e r : Mit unserer Fahrerlaubnis auch: heut' ist es ja der Führerschein. Um Gottes Willen, will hier jemand was führen? *{lacht}*.

M y l ' n i k o v : Ja, bitte schön, kleine, ganz kleine Frage: wie sprechen Sie Ihre Name aus? [holter] oder [hol'ter]?

H o l t e r : [Hol'ter].

M y l ' n i k o v : Weiche I, ja?

H o l t e r : Ja. Uhu, [Hol'ter], ja.

M y l ' n i k o v : Nu, gehen wir weiter, das ist so, apropos.

H o l t e r : Ja.

M y l ' n i k o v : Also, Ostern. Hat man da die Eier gebracht?

H o l t e r : Ja, die wurden versteckt. Also die...

M y l ' n i k o v : Versteckt?

H o l t e r : Versteckt, ja.

M y l ' n i k o v : Gekochte oder frische?

H o l t e r : Gekochte. Die Kinder, so als wir als Kinder oder dann nachher unsere auch, wir hatten ja auch drei Kinder, die wurden Osterneste gebaut, ne? und... aber und da kam denn a..., wenn man so... 'n Osterhase und sowas, das legte man ins Nest, weil man Angst hatt, das ging kaputt. Aber die Eier, die wurden dann versteckt.

M y l ' n i k o v : Ja, und Sie mussten suchen?

H o l t e r : Ja, ja. Als Kind ja. Und nachher denn hab' ich das gemacht. Ja, schon zeitig aufgestanden und...

M y l ' n i k o v : Waren sie gefärbt?

H o l t e r : Ja, gefärbt.

M y l ' n i k o v : Gefärbt. In eine...

H o l t e r : Ja, das konnte man kaufen...

M y l ' n i k o v : Oder waren verschiedene Zeichen?

H o l t e r : Ja, verschiedene Farben waren das.

M y l ' n i k o v : Ne, Farben, ja, aber war es etwas gezeichnet?

H o l t e r : Nee, das haben wir hier nicht gemacht.

M y l ' n i k o v : So, Ornament oder... nein?

H o l t e r : Ne, das nee, ne-ne. Das macht man ja da in...

M y l ' n i k o v : In Lausitz?

H o l t e r : Ja, in der Lausitz. Ja, das ist ja wunderbar.

M y l ' n i k o v : Ich habe zwei solche Eier nach Hause mitgebracht. Ja, von schon zehn Jahre, vielleicht früher auch.

H o l t e r : Die sind ja wunderbar. Ooh!

M y l ' n i k o v : Also, das waren frische gekochte Eier.

H o l t e r : Ja, frisch gekochte Eier. Und die...

M y l ' n i k o v : Und wenn sie die Kinder sie finden, was war weiter?

H o l t e r : Ja, dann... dann war die große Freude. Nich? *{beide lachen}*. Und dann wenn die Kinder größer wurden, dann haben sie ja auch nicht mehr... denn wurde von anderen schon gesagt, es gibt keinen Osterhasen, das verstecken die Eltern, und da war ich eines Morgens zeitig aufgestanden und hab' die Eier versteckt, und dann liegten hier vorne zwei Osterhasen und dann habe ich schnell die Kinder geweckt, ich sag': "Kuck' da'raus, ihr könnt jetzt aufstehen, der Osterhase war da." Oh, da war ja eine Freude, ne? Dann haben sie selbst den Hasen gesehen, ne?

M y l ' n i k o v : Das waren wirklich Hasen, ja? Nicht umgekleidete Leute?

H o l t e r : Das waren... das war... nein! Richtig ein Hase liegt da, ne? Das war eben ein Zufall grade, dass ich das gesehen hab' und da waren sie auch noch kleiner, nich? Und oh, ja. Sie hatten ihn auch gesehen. So ist das.

M y l ' n i k o v : Das ist wirklich wunderbar. Und weiter gehen wir zum Beispiel Ende April- Anfang Mai: Maibaum, wahrscheinlich, gestellt.

H o l t e r : Ja. Und zu Pfingsten, so war das bei uns zu Hause, wurden an den Stalltüren, wo das Vieh war und an den großen... an den großen... a... großen Tür zur Diele 'raus, ne? da wurde Birkengrün geholt und dieser all Birkengrün dann gefestigt, ne?

M y l ' n i k o v : Es ist andere...

H o l t e r : Und auf die Zäune noch alles abgesteckt.

M y l ' n i k o v : Es ist zu Pfingsten?

H o l t e r : Zu Pfingsten.

M y l ' n i k o v : Und Maibaum hat man am Anfang Mai gestellt oder nicht?

H o l t e r : Ja.

M y l ' n i k o v : Welche Baum war es?

H o l t e r : Das war auch 'ne Birke.

M y l ' n i k o v : Auch Birke.

H o l t e r : Ja, ja. Ja-ja.

I v a n o v a : War es in den {19}30-er Jahren?

H o l t e r : Nie... a... Ah... **In den... das kann ich gar nicht sagen, in den dreisiger Jahren, wie war das nun...** In den {19}30-er Jahren haben wir noch keinen Maibaum hingestellt. Ja. Oh, ich weiß es nicht.

I v a n o v a : Und wenn schon, dann wo wurde er hingestellt?

H o l t e r : Auf dem Dorfplatz.

I v a n o v a : Am Bauernring oder wo neulich gefeiert wurde?

H o l t e r : Ja, hier, ja. Nie, Bauernring nicht, mehr da, wo die Gaststätte ist, also, oder die Verkaufsstelle, da mehr, uhu, so hier. Ne, wie das hier in Tewswos war, weiß ich ja nicht, aber bei uns in Vielank... weiß ich nicht... den den... also bei uns in Vielank war so in Alt Jabel war ja immer schon ein Posaunenchor und da ist a... kam der Posaunenchor — die fuhren ja alle mit dem Fahrrad — und sind in jedes Dorf, das zu der Kirchgemeinde gehörte, haben so die Mailieder gespielt. Das weiß ich immer noch, dass das war, wie ich noch zur Schule ging. Ne? und das war immer ein Erlebnis, wenn der Posaunenchor kam und hat da die Mailieder gespielt. Ne? Ja.

I v a n o v a : Und haben die jungen Männer auch die Eier gesammelt?

H o l t e r : Ja. Dass die die jungen Männer die haben so 'ne... haben sich so 'ne Laube gemacht, ne? und dann gingen sie 'rum — auch mit Birkengrün,— und gingen sie so auf dem Dorf 'rum und haben... na Eier besonders...

I v a n o v a : Ein Gedicht aufgesagt?

H o l t e r : Ja, aber das... das kenne ich nicht, das Gedicht.

Myl'nikov: Also, ich will erstens fragen, also die Eier hat man an Ostern gesucht?

Holter: Ja.

Myl'nikov: Und auch nach Pfingsten, ja?

Holter: Nein, und Pfingsten kamen die jungen Männer, das waren besonders die Männer, die gingen rum und wir Mädchen sind denn nachmittags auch hin mitgegangen, nich? Aber das war eigentlich mehr so Fest... das haben die jungen Männer so gemacht, ne?

Ivanova: Und was machten sie dann?

Holter: Die, ja, dann haben die das... ja, die wurden, ich weiß nicht, wo haben die Leute die vorher schon gekocht oder was, aber irgendwie müssen sie ja, sonst könnten sie ja...

Ivanova: Waren das rohe Eier?

Holter: Ne, das kann ich nicht genau sagen. Ich nehme an, denn die konnten ja in der Laube die nicht fertig gemacht haben.

Sohn: So, es geht los.

Holter: 's geht los! *{zu dem Sohn, der grade das Haus verlässt}*.

Sohn: *{drückt mir die Hand}* Auf Wiedersehen!

Ivanova: Auf Wiedersehen!

Sohn: *{gibt die Hand Novik und Myl'nikov}* Auf Wiedersehen!

Novik und Myl'nikov: Auf Wiedersehen!

Myl'nikov: Aber ich will noch was über die, ich verstehe nicht, über Eier. In Pfingsten auch hat man es gebrauch?

Holter: Ja. Also haben die jungen Männer dann haben sie sich noch was, dann haben sie auch mitunter Speck mitgekriegt, das haben sie, oder Brot auch noch, das haben sie so a... das haben die da denn gegessen, ne? ja. Sie kucken... kann ich Ihnen mal zeigen, meinen Enkel *{zu Novik, der gerade ein Foto anschaute}*.

Novik: Aha.

Holter: Nicht von ihm *{dem Sohn}*, ich habe noch eine Tochter, und der... den Sohn. Der ist immer so der Chef, zu Berlin gefahren, hier, kucken Sie, mit so 'nem Auto, ne? *{zeigt ein Foto}* Ja, hier. Ja, kucken Sie, mal hier, mit diesem hier. Und hier an der Seite dann steht auch, hier der... sein Chef, er ist auch Autoschlösser in Hamburg, der fährt jeden Tag nach... nach Hamburg hin, der Chef der fährt und der sitzt dabei und muss ihm sagen, wo das... ob rechts, ob links, ne? Und da steht auch jeder sein, ich weiß nicht ob das hier zu sehen ist, bei einem Mann war das zu sehen Name auch... der steht denn da. Und da haben die beiden immer, der Beifahrer kriegt auch ein Pokal, ne? und die beiden haben immer, kucken Sie mal hier, immer zweite Plätze. Nie war es zum ersten. Ich sag': "warum macht ihr keinen ersten?" — "Oma, — sagt er, — das sind nur Sekunden!". Und man freut sich, wenn man zweiten hat, ne? Kucken Sie, und das ist wieder Pokal ist von dem

ganzen Bezirk, und sonst haben die beiden... beide den vierten Platz. Ja. Und er selber ist schon verheiratet, aber das letzte Haus hier bei uns in der Straße, das hat er sich gekauft und das ist noch nicht fertig. Und wenn er damit fertig ist, dann, dann nimmt er dann das {die Pokale} mit, ne? Und solange steht es nun hier bei der Oma, ne? Ja! {lacht}.

M y l' n i k o v : Sagen Sie bitte, und Johannistag hat man irgendwie gefeiert?

H o l t e r : Nie. Nein.

M y l' n i k o v : Nein?

H o l t e r : Johanni ist... ist... das ist im Februar, ja?

M y l' n i k o v : Nein, nein, 24. {am vierundzwanzigsten}.

I v a n o v a : Am 24. Juni.

M y l' n i k o v : Juni, ja.

H o l t e r : Ach, Johanni, ja! Und was ist denn a... Ah, Lichtmess haben wir doch auch immer noch. Lichtmess... weiß ich gar nicht mehr. Wann ist noch Lichtmess? Lichtmess das haben wir früher immer gesagt, ich glaub' das ist im Januar. Dann muss man noch die Hälfte von Heu für das Vieh haben. Also, dann reicht das. Wenn man noch die Hälfte hat davon, dann reicht das bis zu der Zeit, dass die Kühe wieder nach draußen gehen. Ja.

I v a n o v a : War irgendwelche Wettervorhersage mit dem Johannistag verbunden? Na, zum Beispiel, wenn's regnet, dann...

H o l t e r : Ja! Das ist doch am... am Siebenschläfer. Siebenschläfer ist... wann ist doch Siebenschläfer? Oh, je!.. Das kann ich gar nicht genau sagen.

M y l' n i k o v : Was bedeutet Siebenschläfer?

H o l t e r : Siebenschläfer, das ist wenn an dem Tag es regnet, dann regnet das sieben Wochen.

M y l' n i k o v : Ah, ja, ja.

I v a n o v a : Am 10. Juli ist das.

H o l t e r : Ja? Ich kann das gar nicht genau sagen, wann das ist. Aber... auf dem Kalender ist das nicht... Warten Sie mal, das ist von 2000 {vom Jahre 2000}. Das ist ein ganz alter Kalender, den gab es früher schon vor dem Krieg auch. Und bei uns in der DDR durfte er nicht sein, also, in Westdeutschland hat man ihn immer gehabt. Ne? Und hier jetzt kann man ihn wieder haben ich habe ihn auch geschenkt gekriegt wieder, hier von Schwiegertochter ihre Tante und Onkel, ne? und da muss hier irgendwie vom Siebenschläfer im Juni, ne? ist das nicht Juni oder? Oder Juli? Siebenschläfer, hier ist das schon. Es ist am... Kucken Sie mal da {am} 27.

M y l' n i k o v : Was?

H o l t e r : ... Ju...

I v a n o v a : Juni.

H o l t e r : Juni.

М y l' n i k o v : Juni.

H o l t e r : Und da muss man kucken, ob hier Lichtmess auch steht im... im Februar. Nie, steht hier nicht. Doch, hier. Kucken Sie, hier steht Lichtmess. Hier, da. Lichtmess. Und das haben die Eltern früher immer gesagt, da musste man noch die Hälfte von dem Heu haben, was man im Sommer 'reingeholt hat, und dann reicht das bis die Kühe wieder nach draußen kommen. Wenn man so gewirtschaftet hat, dass man da die Hälfte hat, dann ist es in Ordnung.

М y l' n i k o v : Wann war es, im Februar?

H o l t e r : Ja, hier, am 2. Februar.

М y l' n i k o v : Lichtmess.

H o l t e r : Ja, Lichtmess. Ja. Das ist das *{blättert im Kalender}*.

I v a n o v a : Welche Erntebräuche kennen Sie?

H o l t e r : Also, direkt Erntebräuche... kann ich gar nicht sagen. Eben nachher bloß, hier so wenn Erntefeste und Erntedankfest, ne?

I v a n o v a : Was für Ernte? Heuernte, Kartoffelernte?

H o l t e r : Nie, Ernte...Erntedankfest ist ja immer Ende Oktober, ne? Aber das ist ja mehr in der Kirche, ne? Wird Erntedankfest gefeiert. Ich meine, auf den Dörfern bei uns im Ort nicht. Ja, hier war grade Erntedankfest in der Kirche, wie hier das Dorffest war, ne?

I v a n o v a : Ich meine die Erntebräuche, zum Beispiel, wenn Getreide geerntet wird, dann lässt man die letzte Garbe auf dem Feld...

H o l t e r : Ne, sowas weiß ich nicht. Nie.

I v a n o v a : Und Kartoffelernte, gibt es sowas hier?

H o l t e r : Nee.

I v a n o v a : Und wie wird es gefeiert? Zu Hause, auf dem Dorfe? In der Kirche ist klar...

H o l t e r : Ja, ja, wissen Sie, wenn so die großen Bauern eigentlich den letzten Tag, wenn sie die Kartoffeln 'rausgekriegt haben, dann haben sie mit den Leuten, die geholt *{sic!}* haben, doch so 'n kleines Fest gemacht. Ne?

I v a n o v a : Aber innerhalb der Familie?

H o l t e r : Ja. Ja, also, nicht so extra ein Fest, aber so, es wurde ein Kuchen gebacken, das war ja bei der Kartoffelernte, nachmittags da gab's immer Kuchen zum Nachmittag, immer, immer. Also, so habe ich aus Zuhause auch gekannt und eigentlich war es auch überall. Ne?

I v a n o v a : Dann wurde's geschlachtet. Ende November — Anfang...

H o l t e r : Ja, Anfang Dezember. Meistens so, ne? ja.

М y l' n i k o v : Sagen Sie bitte, haben Sie diese Legende über den wendischen König Wenzke gehört?

H o l t e r : Nie, kenne ich nicht.

М y l' n i k o v : Nein? Wenzke?

I v a n o v a : Wanzke.

М y l' n i k o v : Wanzke?

H o l t e r : Nie, kenne ich nicht.

М y l' n i k o v : Herr Peter hat heute erzählt. Wanzke, ja wahrscheinlich.

H o l t e r : Ja?

М y l' n i k o v : Und waren in Ihre junge Jahren etwas erzählt, verschiedene Märchen, wo auch die Wenden sind hervorgehoben oder nicht?

H o l t e r : Ne, ne. Nein.

М y l' n i k o v : Weil später war auch in Westdeutschland — damals war noch Westdeutschland...

H o l t e r : Ja...

М y l' n i k o v : ... hat man ein Buch, sie hatte zwei Auflage, die Sagen, Sagen und Legenden aus Brandenburg. Und das halbe Buch die Sagen über Wenden.

H o l t e r : Ach so, nie. Das, das kenne ich nicht. Ne, sowas habe ich nicht. Tja...

{Lange Pause. Die Aufnahme wird unterbrochen}

H o l t e r : ... meine Eltern zu Hause ja, die hatten nicht so groÙe Bauernstelle, 'ne kleinere war das, ne? da hatten die auch KÙhe und Pferde und...

I v a n o v a : Schweine?

H o l t e r : Und Schweine auch.

I v a n o v a : GeflÙgel auch?

H o l t e r : Ja. GÙnse und... und HÙhner. Ne? Kucken sie hier, es ist so frÙher gewesen, wir waren fÙnf MÙdchen und da musste ja wenn die Tochter geheiratet hat, die Betten mitkriegen, ne? und darum mussten eben GÙnse gehalten werden und dass jeder auch das Bett mitkriegte, das war eben gang und gÙbe. Ne? Ja.

М y l' n i k o v : Heute nicht, nein?

H o l t e r : Heut' will ja keiner mehr das... das Federbett haben, ne? Leider. Leider. Ich meine, ich hab' gehabt.

М y l' n i k o v : Aber es ist viel besser zu schlafen.

I v a n o v a : Als Mitgift?

H o l t e r : Nee, also, ich hab' mein Federbett noch und wie mein Mann denn nu krank war, der hatte so die Blutdruck... und da hat man gesagt, ist der Feder nicht gut. Denn hatte ich schon ein Schafwollunterbett gekauft, und hatte ihm denn nachdem auch eine Zudecke gekauft, auch Schafwolle ne? aber trotzdem konnte mein Mann das nicht... ne?

М y l' n i k o v : Und ùberhaupt die Leute im Dorf haben jetzt Vieh und Schweine und...?

H o l t e r : Ja. So die Haushalte weniger. Mancher fÙttert sich noch Schwein, aber das ist schon ganz wenig, der das noch schlachtet. Also wir haben frÙher auch das noch bis oh... waren da also...vielleicht noch in den 60-er Jahren dass wir noch ein Schwein geschlachtet haben, aber sonst auch nicht mehr, nich? Kucken Sie, mein Mann war Maler, der hatte sein GeschÙft **und denn mit der Land-**

wirtschaft war ja nichts mehr, eben damals a... hier zu der war ja Häuslerei, da war ja sowieso kein eigenes Land dabei, wurde kleine Pachten, und das Land — Schwiegereltern waren ja noch hier als ich kam, das Land hat man gepachtet, was man selber hatte, ne? und das nachdem hat das ja die LPG genommen, ne? Ja, und da waren wir ja nichts — mein Mann war ja Maler, ne? Malermeister und ja... das war 'ne schlimme Zeit für so 'n selbständigen Handwerker, ne? in der DDR. Das war schlimm, ne?

M y l' n i k o v : Nu ja, wahrscheinlich.

H o l t e r : Das war schlimm, wirklich wahr.

I v a n o v a : War das Häusler- oder Büdnerende?

H o l t e r : Bitte?

I v a n o v a : War das Häusler- oder Büdnerende?

H o l t e r : Hier, dieses Häusler. **Häuslerende. Ja. Früher hatten wir dies Schildern** an dem Haus, da war "H", das war "Häusler". Und die Büdner hatten ein "B" und die Bauern auch ein "B". Ne? aber dahinten 'runter, bei der Gaststätte da war das Büdnerende, ne? ja. Und hier darunter, die die.. wo Sie nach Laupin 'runterfahren, das war'n auch Häusler. Waren auch keine Büdner, das waren auch Häusler alle.

I v a n o v a : Und in dem Bauernring waren Bauernhäuser?

H o l t e r : Ja, das waren Bauern.

I v a n o v a : Und in Vielank bei Ihnen wo hatten sie dort gelebt? Im Bauerndorf?

H o l t e r : Ja, im Bauernring. Waren Sie bei Mainke vielleicht? Oder...

I v a n o v a : Nein, nein. Bei Günther waren wir und bei Wulf.

H o l t e r : Ja, wo die Günther heute wohnt, ne? Und bei wem?

I v a n o v a : Bei Wulf.

H o l t e r : Wulf. Ja. Und da aber von den Eltern, von dem Hof, da ist alles sind alle Gebäude weg.

I v a n o v a : Ja, haben wir gehört.

H o l t e r : Ja, das sind alle Gebäude weg.

I v a n o v a : Anfang dreißiger wurden sie abgebrannt.

H o l t e r : Nee, wo wir zu Hause hatten ein Strohdach, ja, dass da alles abgebrannt ist, das... *{macht eine Bedauerungsgeste}* ist ja furchtbar *{lacht}*. Manche haben ihr Haus hatten die Dachdecke eben neu mit Stroh wieder ausgepflegt und gebessert und dann brannte das ab, ja... Ja, ja. Und unser Vater, der... da ist eine Scheune neben uns auch abgebrannt, ne, ich meine unser Vater, wenn er das gewollt hätte, hätte er auch unser Haus mit weg — nee, nee. Der wollte immer das alte Haus behalten. Ja, und nachher a... Vaters Bruder, der ist lange verstorben schon, der hatte es aber auch mit, dass das blieb, ne? Und der ist eben verpachtet und sein Sohn hat wieder ein anderes Haus gebaut. Aber nicht auf der Stelle und das ist eigentlich Schade, ne?

I v a n o v a : Ich habe einige Aufzeichnungen aus Vielank. Können Sie etwas dazu sagen?

H o l t e r : Ja...

I v a n o v a : Von alten Fotos.

H o l t e r : Uhu... ne, bei uns ist es nicht behalten.

I v a n o v a : Nein.

H o l t e r : Sind alle Gaststätten, steht hier, ne? Ja, ja. Das war auch ein Strohdachhaus, ne? Da war die Scheune, war das Strohdach und und die Scheune ist abgebrannt. Aber nicht das Haus damals, ne? Ja, da war ich schon in Tewswos.

I v a n o v a : Und als Sie Kind waren, und bei Eltern lebten, haben sie selbst geschlachtet?

H o l t e r : Ja. Wir haben auch selbst geschlachtet.

I v a n o v a : Und dann Würste gemacht?

H o l t e r : Ja.

I v a n o v a : Und dann wurden sie zu Weihnachten gegessen?

H o l t e r : Ja. Also, wurde auch hier der... so Genickbraten hat man hier gesagt, ne? Das wurde Weihnachten gegessen und dann eben noch 'ne Gans. Ne?

I v a n o v a : Braten?

H o l t e r : Genickbraten. Hier so vom... vom... Nacken... das Nackenstück vom Schwein. Ne? da hat man Genickbraten gesagt. Tja.

I v a n o v a : Und Eisbein?

H o l t e r : Eisbein ja. Eisbein das war nicht immer, aber sonst viele Stellen, wie ich im Haushalt war, da war — ich war bei... zum Hannoverland gehörte das damals — da gab es so Heiligabend Mittags Eisbein und Grünkohl. Ne? Und das haben wir hier, die Schwiegereltern, bei denen war das auch gang und gäbe. Ja. Aber am... das haben wir zum Mittag gegessen, und Abends also bei uns zu Hause gab das abends 'n warmes Abendbrot. Ne? Aber wir Schwiegereltern wieder nicht, die haben abends Brot gegessen. Und ich, wo ich im Haushalt war, das war in der Gaststätte, und da war das so, da war noch eine alte Oma, und die Oma hat denn na... für Hund und Katze, die kriegten am Heiligabend und jeder ein Stück, was auf dem Tisch war. Das hat sie mal gemacht. Das von jedem ein Stück abgeschnitten, ne? sie kriegten noch mehr dazu, aber von jedem erstmal ein Stück für Hund und für Katze. Ja. Das hat die Oma immer gemacht. Das war da gang und gäbe. Und das hab' ich nachdem auch bei uns gemacht. Schwiegermutter hat denn gesagt: "Was machst du jetzt?" — ich sag': "So hab' ich das — zu Hause haben wir das nicht gemacht, da war das nicht drin, aber das hab' ich so da war ich paar Jahre im Haushalt und da war das so, und das habe ich nachdem hier immer gemacht." Das mache ich heute denn mit unserem Hund und Katze.

M y l ' n i k o v : Andere machen es auch, oder nicht?

H o l t e r : Ich weiß das nicht. Weil ich hab' gesagt, da war ich paar Jahre gewesen, und da wurde das gemacht, die Oma hat das immer gemacht, und da habe ich denn das auch gemacht. Ich hab' gedacht, das ist 'ne gute Sache {lacht}.

M y l' n i k o v : Nu ja, gewiss. Warum nicht?

H o l t e r : Ja, ne?

I v a n o v a : Wurde etwas besonderes zu Weihnachten gebacken?

H o l t e r : Ja, die Pfeffernüsse. **Pfeffernüsse oder den... den braunen Pfefferkuchen**, der auf dem Blech den auch mit dem Zuckerrübenbrot drüber, ne? Ja, und braune und weiße Pfeffernüsse, ja?

I v a n o v a : Und Spekulationen, so der Stollen?

H o l t e r : Na, Stollen war damals noch nicht so.

I v a n o v a : Wahrscheinlich in Sachsen war es...

H o l t e r : Ja, in Stadt mehr. Ich meine heute auch.

I v a n o v a : Ah, heute kann man auch beim Bäcker kaufen. Das ist was anderes.

H o l t e r : Ja. Aber viel selber, ich back' kein' Stoll'n, aber viele backen ja selber Stollen. Ja.

I v a n o v a : Aber in Norddeutschland, wie ich mitgekriegt habe, war es nicht üblich.

H o l t e r : Nein. Früher nicht, nee, nee. Früher nicht.

I v a n o v a : Grünkohl wurde auch gegessen.

H o l t e r : Bitte?

I v a n o v a : Grünkohl wurde auch gegessen.

H o l t e r : Grünkohl wurde ja. Das war ganz... das gab in der a... hier meine Mutter, wir hatten einen sehr schönen Garten, ne? und da bei uns im Ort sie hatte immer nicht recht mit dem Grünkohl und dann kam so 'n junger Mann, der war da mit in der Wirtschaft hat er gearbeitet und dann kam er an, und hat Grünkohl geholt, und hat er das auf Plattdeutsch gesagt: wer... also, ich kann es auch in Hochdeutsch sagen.

I v a n o v a : Ne, bitte in Plattdeutsch.

H o l t e r : "Wer den Groinkol nich macht, dei kriegt nich von Swienkop ab" — hat er gesagt. Vom Schweinekopf hat er gesagt, ne? So hat er immer gesagt.

M y l' n i k o v : Wie Schweinekopf Plattdeutsch?

H o l t e r : Swienkop.

M y l' n i k o v : Swinkopf?

H o l t e r : Swienkop. Dei kriegt nich von Swienkop.

M y l' n i k o v : Ist interessant.

H o l t e r : Ja. Ich meine Schweinekopf wurde an das... hatte er...

M y l' n i k o v : Wie schreibt sich Swienkop?

H o l t e r : Ja, Swien s, w, i, e, n, und ja k, o, p. Würde ich ma' sagen {die Uhr schlägt sieben}.

I v a n o v a : Swienkop. Sagen Sie bitte, und Grünkohl pfluckte man vor Weihnachten oder...

{die Aufnahme wird unterbrochen}

H o l t e r : Grünkohl wird viel gegessen auch heute noch. Mehr als, ja Rotkohl auch, so verschiedenen Gerichten, aber Grünkohl eigentlich...

I v a n o v a : Und sagt man, wenn man länger, als bis Weihnachten Grünkohl im Garten lässt, dann kommen die Hexen und werden dann zaubern mit...

H o l t e r : Nein. Das kenne ich nicht. Meiner steht bis zum Frühjahr hin. Wissen Sie, wenn man die Blätter jetzt so abrisst, dann werden die untersten Blätter, dann werden die so bisschen gelb, und ich hab' vier Hühner und dann breche ich immer von dem Grünkohl ab und diese Stelle, wo man da abbricht, wenn man ihn länger stehen lässt denn Frühjahr, dann schießt noch wieder so 'raus, wächst das wieder so 'raus, ne? Und wenn man den sich abpfluckt, der schmeckt ganz wunderbar. Das habe ich auch da, wo ich im Haushalt war, die Oma hat es immer gesagt. "Ließ ihn noch stehen, ne? Und da kommen ja die neuen Sprosse 'raus, ne? Dann hat sie immer gesagt, der Sprossenkohl schmeckt noch besonders gut. Uhu. Und das mache ich auch bei mir im Garten, ich lasse ihn auch solange stehen.

I v a n o v a : Was machen zum Beispiel Holsteiner oder, weiß ich nicht, Sachsen, nicht so wie hier in Mecklenburg? Wissen Sie das?

H o l t e r : Wer?

I v a n o v a : Die Nachbarn. In Nachbarländern.

H o l t e r : Ach so! Aber in Schleswig-Holstein da wird ja auch sehr viel Grünkohl. Das sieht man auch im Fernsehen, dass sie so Grünkohl essen gehen, ne? Und die sagen immer noch a... Da gibt's auch schon "Grünkohl mit Pinkel" — ich weiß nicht, was sie da für Fleisch haben. Das ist a... **ich nehme an, das ist irgend-** wie so 'ne... ich nehme an, das ist Bauchfleisch. Eine schöne magere Bauchfleisch mit den Rippen dran. Ich nehme ma' an, das ist es. Das habe ich, wenn die von erzählt hatten.

I v a n o v a : Ist es anders, als hier in Mecklenburg?

H o l t e r : Ja. Das ist 'ne andere Sitte. Tja.

{die Aufnahme wird unterbrochen}

H o l t e r : Elektro... na, wie sagt man dazu, diese Säge. Wie sagt man denn dazu? Oder die Bohrmaschine gekriegt eine, ne? Und der andere war auch beim Bauer dann tauschte man sich aus. Ich hab' dieses oder du kannst von mir denn diesen... oh, wie sagen sie immer noch zu diesen Sägen, die man so in die Hand nimmt und na, die im Wald auch gebraucht werden? Oh, ich komm' nicht auf die Namen! Sowas hatte der eine nun schon und der andere hatte mal sowas geschenkt gekriegt, und da wurde so ausgetauscht. Also diese Gemeinschaft ist heute nicht mehr so. Leider. Das muss man sagen. Leider ist die nicht.

I v a n o v a : War das zu der DDR-Zeit?

H o l t e r : Ach, das war zu der DDR-Zeit besser. Ja, wirklich wahr. Da war mehr einer auf den anderen angewiesen. Und heute ist das leider ist das...

I v a n o v a : Eingeschlafen?

H o l t e r : Ja. Das sind nicht mehr so große Gemeinschaften.

I v a n o v a : Das war erst gleich nach der Wende zu merken oder erst später?

H o l t e r : Erst noch nicht so. Das ist komm, dass ich... Schriftweise, wirklich wahr, dass... das ist wirklich so.

I v a n o v a : Ich hab' neulich gemerkt, als wir am Dorffest im Zelt waren, dass alle auf uns achteten, dass alle gemerkt haben, wir sind Fremde.

H o l t e r : Ja.

I v a n o v a : Ist es so?

H o l t e r : Ja, das glaube ich! Uhu...

I v a n o v a : Und wenn jemand aus anderem Dorf kommt, ist es auch so oder kennt man sich besser?

H o l t e r : Na, dann kennt man sich. Man kennt sich so, mit dem Namen nicht, aber man weiß, der kommt aus Woosmer, und der kommt aus Vielank oder aus Alt Jabel, so ne? ja.

I v a n o v a : Kommen Sie auch zum Plattdeutschen Abend?

H o l t e r : Nee. Werde ich wohl nicht. Aber also, da bin ich schon oft, als ich in Vielank auch gewesen, wie die Vielanker noch ihren Saal hatten, ne? Da bin ich öfter gewesen, ich bin auch schon nach Woosmer gewesen, ne? Die machten es sehr schön, die Vielanker. Wirklich wahr. Alle Achtung, muss man sagen. Man muss auch sagen, Woosmeraner, also Woosmer, den Fasching, den die feiern, ne? und also wirklich, da muss man sich wundern, was das Dorf macht. Ja, das ist... das muss man sagen, das ist wirklich. Wissen Sie, heute ist das so: ich... wir hatten Auto, mein Mann ist gefahren, hier der Sohn, der hier bei uns im Haus ist, oder er schon, da war der andere Sohn hier auch noch nicht verheiratet, ne? die Tochter konnte fahren, alle konnten sich fahren, nachher der Enkel schon, ne? *{die Aufnahme wird unterbrochen}*

I v a n o v a : Was können Sie besser, hoch oder platt?

H o l t e r : Also, hier macht es nicht aus. Ich kann platt und hoch. Aber so wir, ich meine, wenn ich hier im Dorf, da wird eben Plattdeutsch gesprochen. Ja. So, meine Bekannten alle. Bei Frau Reimer waren Sie auch heute? Ja, da gehe ich auch sehr viel. Also, wir sprechen auch nur Plattdeutsch zusammen, ne?

I v a n o v a : Und warum sagen Sie, Sie und Ihr Mann, dass wir nur Platt sprechen mussten?

H o l t e r : Wir damals?

I v a n o v a : Ja.

H o l t e r : Weil Schwiegereltern, die könnten kein Hochdeutsch. Nee.

I v a n o v a : Und die Kinder, die können kein Platt?

H o l t e r : Nee. Und der dann haben wir mit den beiden Söhnen erst immer Plattdeutsch gesprochen, weil Schwiegereltern auch Plattdeutsch sprachen, ne? Kucken Sie mal, die lernen jetzt so ein komisches, die lernen kein vernünftiges Hochdeutsch und kein richtiges Plattdeutsch. Und nachdem haben wir bloß Hochdeutsch. Und die, ist es so, die können...

I v a n o v a : Ihre Schwiegertochter stammt aus Neu Jabel...

H o l t e r : Aus Neu Jabel.

I v a n o v a : ...und die kann auch platt.

H o l t e r : Die spricht platt. Die versteht alles, aber meistens spricht sie Hochdeutsch. Ja, weil die zu Hause eben so Hochdeutsch...

I v a n o v a : Obwohl ihre Eltern auch platt konnten.

H o l t e r : Ja. Der Vater weniger, die Mutter. Der Vater stammte aus Rostock.

I v a n o v a : Ah, so. Aus der Stadt.

H o l t e r : Ja. Ja, so ist das.

{die Aufnahme wird unterbrochen}

H o l t e r : Das war von der Kirche das Weiheraum, ne?

I v a n o v a : Uhu...

{die Aufnahme wird unterbrochen}

{Ende des Interviews}

21 октября, суббота

Из дневника Мыльников

Хорошая погода держится на удивление долго: солнечно, почти нет холодных дней, ходим без плащей. Сегодня у нас главное место работы *Брезегард-у-Эльдены*, в котором мы короткое время уже побывали. Хотя Брезегард считается также деревней, на самом деле он скорее похож на небольшой провинциальный городок, раскинувшийся довольно широко, с выходом на возвышенность («гора»). Собственно, как нам сказали, именно на ней-то поначалу селение и располагалось; но позднее из-за большого пожара жители стали осваивать равнинную часть. Первые насельники — славяне, о чем свидетельствует название «*Brezegora*» (*Березовая Гора*), впервые упоминаемое в хрониках под 1230 г. Позднее под воздействием германизации это отчетливо славянское название превратилось в нынешнее: *Brezegard*.

Сегодня намечена коллективная встреча с участием бургомистра. Правда, беседу толком записать не удалось, несмотря на наши попытки установить некий порядок, наши информанты, желая поделиться с нами своими знаниями, часто перебивали друг друга. Поэтому записывать внятно оказалось очень трудным, а отчасти и бесполезным. Главное — это радужная и дружественная встреча в общественном доме деревни.

Edith Minke, фамилию которой нам называли 20 октября. Эта далеко не старая женщина ведет хронику деревни, работая над ней три года в рамках программы по поддержанию безработных. Ее труд состоит из четырех томов разнообразных печатных, копийных и рукописных материалов, самые ранние из которых восходят к началу XVIII в. Я бегло просмотрел и записал название: «*Chronik-Materialsammlung über Brezegard bei Eldena gesammelt und chronologisch zusammengestellt von Edith Minke*». Конечно, это полезный материал, но, к сожалению, не было возможности познакомиться с ним подробнее, к тому же, насколько можно судить, к нашей теме он прямого отношения не имеет.

Юля осталась в общинном доме с надеждой что-нибудь записать на ленте, а я и Саша вышли на улицу вместе с бургомистром по имени **Dieter Kämpf**. Это приятный человек не старше 40 лет, по профессии инженер-мелиоратор. Примечательно, что эту деревню в разговоре с нами он несколько раз назвал не Брезегард, а *Birkenberg*, т.е. точно переводя название на немецкий язык. Не знаю, делал ли он это только для нас, либо такое употребление имеет местное хождение? Он рассказал кое-что о здешних обычаях. Популярной была установка, причем обязательно 30 апреля, майского дерева, для чего употреблялась только береза. Этот обычай бытовал и в ГДР, но в последние 10 лет стал забываться. Что касается праздников урожая,

то сейчас их не устраивают, но в моду входит организация туристических походов. Один рукописный плакат на эту тему мы увидели на заборе. Особо о праздничном употреблении вареных яиц на Пасху и на Троицу. Их не красили, но на Троицу прятали — и участвующие в игре обязаны были их найти. По рекомендации бургомистра договорились завтра снова приехать сюда для встреч с новыми информантами из числа деревенских старожилов. На обратном пути мы заехали в деревню **Menckendorf, около которой, за болотом**, в густом и таинственном лесу сохранилось славянское укрепленное городище (Burgwall) VIII–IX вв.

Из дневника Новика

Сегодня мы приехали в деревню Брезегард (Bresegard). Она находится недалеко от города Эльдены (Eldena). **Брезегард — это прозрачный славянский топоним.** Раньше деревня называлась Брезегоре (Bresegore), т.е. **Березовая гора.** Позже название германизировалось. Было подобрано понятное немецкое название. Все местные жители знают, что это славянское название. Почти все сразу же говорят немецкий эквивалент топонима: Birkenberg. Местные люди хорошо знают, что раньше в этих местах жили славяне. Нам показывали возвышенности, где славяне в давние времена собирались на языческие ритуалы. Брезегард раньше было крупным славянским поселением. Земля в деревне хранит еще много археологических древностей (так считают местные жители).

В деревне есть дома, во дворах которых сохраняются беседки из живых деревьев. В славянские времена в таких капищах люди отправляли культы. Славяне верили, что поклоняться своим богам нужно под открытым небом. Только в этом случае мольбы и пожелания будут услышаны. Но отправлять культы на открытом месте было не принято. Для этого создавали святилища, которые представляли собой огороженную живыми деревьями площадку.

Жители этой деревни как-то по-особому почитают свое славянское прошлое. Возможно, откровенно звучащее славянское название, работа краеведов, внимание ученых делают свое дело.

Вначале, еще вчера, мы посетили дом Эдит Минке (Edith Minke). Эта женщина ведет хронику своей деревни. Эдит вместе с мужем живет на хуторе недалеко от деревни Брезегард в необычном доме, так как он находится отдельно от других подворий. В этих местах мы впервые были на подобном хуторе. В прошлом в Германии, когда хотели наделить землей малоземельных крестьян, им выделяли небольшие наделы земли и давали строить дома вне деревенской застройки. Позже такие хозяйства могли разрастаться и превращаться в крупные владения. Дом Минке очень аккуратный и уютный. В палисаднике много цветов и красивых растений. Дом стоит у самой ас-

фальтированной дороги. Окна и двери обращены к проезжей части. Хозяйка нас приняла весьма дружелюбно и с удовольствием согласилась поделиться собранными сведениями. Однако хронику, которую она ведет, Эдит дома не хранит. Хроника находится у бургомистра в общественном доме. Мы договорились вчера с семьей Минке, что приедем сегодня с визитом к ней и бургомистру села.

Ровно в назначенное время мы подъехали к общественному дому (**Gemeindeaum**). Это аккуратная постройка, в которой сделан отличный ремонт. В большом помещении удобно составлены столы для заседаний сельчан. Вокруг них поставлены стулья и дубовый уголок. В этом же помещении через раздвижную стенку видны в другой его части многочисленные столики со стульями. Общественная жизнь деревни предполагает, видно, многолюдные собрания.

Пол общественного дома застелен линолеумом под дерево, а потолок обшит вагонкой из сосны. Это еще одно доказательство того, что немцы очень любят использовать дерево в оформлении интерьера, тем более общественных учреждений, и именно в сельской местности.

Бургомистр, предупрежденный фрау Минке о нашем визите, поджидал нас. Он встал при нашем появлении и со всеми поздоровался за руку. Здороваться за руку в Германии принято вообще. Здесь рукопожатиями обмениваются и мужчины, и женщины. Бургомистра зовут Дитер Кэмпф (**Dieter Kämpf**). Это очень презентабельный человек средних лет. Для своей должности он молодой. То, что ему местное население доверило ведение общественных дел, говорит о его талантах и способностях. Как правило, в немецких деревнях и городах бургомистрами выбирают опытных, давно зарекомендовавших себя делами людей. И чаще всего они бывают пожилыми. А этот молодой, да еще такой симпатичный. Одет Дитер Кэмпф был также необычно для своей должности. На нем были темные штаны с накладными карманами и зеленый свитер-бадлон (называемый в торговле пусером). На рукавах свитера также накладные карманы. Модные спортивные туфли. На руке у Дитера черные пластмассовые часы с таким же ремешком. Весь такой красавчик. Он напоминает тип немолодых мужчин, рекламирующих нижнее белье в каталоге «**Neskegmann**». Мы потом поспорили, женат ли он. Если бы не был женат, скорее всего его бы не избрали бургомистром.

На встречу пришла и госпожа Минке, а потом заходил ее муж. Эдит Минке была одета в серую плисовую кофту с рельефным узором. А ее муж был в синей униформе пожарного.

Мы сразу же перешли к делу. Госпожа Минке показала нам хронику, которую составляла на протяжении многих лет. Хроника представляет собой рукопись в четырех томах, набранную на компьютере.

Название **рукописи следующее: Chronik / Materialsammlung über Bresgard bei Eldena / gesammelt und chronologisch / zusammengestellt / in der Zeit**

vom 02.12.1996 bis 01.12.1997 / und vom 01.02.1999 bis 31.01.2000 / im Rahmen von ABM / von Edith Minke / Vornhorst 1 19294 Bresegard bei Eldena.

В хронике собраны все сведения о деревне Брезегард, которые смогла раздобыть Эдит Минке. Это и материалы, публиковавшиеся в печати и различных книгах, и воспоминания старожилов, и современные записи событий.

Мы почерпнули много интересных фактов из этой хроники. Так, первое упоминание деревни Брезегоре (Bresegore) относится к 1230 г. В 1819 г. в деревне насчитывалось 284 жителей. В 1999 г. проживало уже меньше — 235 человек.

Хроника села содержит много иллюстративного материала, который является здесь чуть ли не самым ценным.

В хронике села есть снимок, сделанный Эдит Минке, на котором запечатлено строительство дома в Брезегарде. На стропилах строящегося дома висит корона из еловых веток и лент. К снимку сделана подпись: «Rohbau (Richtfest) Mehrzweckgebäude am 07.11.1997. Richtspruch durch Zimmerer der Baufirma Schwark mit Anbringen der Richtkrone».

Есть свадебный снимок Карла и Эммы Мёллер (Karl und Emma Möller). Адрес: бывший — **Büdnerei, 5**; **современный — Friedensstraße, 21**. На нем невеста изображена с белой фатой и в черном платье. Все изображенные в европейском костюме. Снимок 1904/1905 г.

Другой свадебный снимок от 02.02.1912. Брачующиеся Август Балльхорн и Эрна, урожденная Грасмайер. Подпись гласит: «Hochzeit von August Ballhorn und Frau Erna, geb. Grasmeyer». Есть приписка, не совсем понятная: «Foto Minke». На женихе черные брюки, длинный сюртук, белая сорочка с воротничком-стойкой, белый галстук-бабочка, белые перчатки, туфли с круглым носом. В руках жених держит черный цилиндр. На левом лацкане бутоньерка с белым бантом. Под руку с женихом стоит невеста в черном платье с горизонтальными лентами по подолу. У платья рукава-фонарики. Грудная планка и манжеты отделаны черным кружевом. На руках белые перчатки. На голове венок цветов и длинная, до пола, белая фата.

Судя по этим снимкам, мода начала века диктовала выбор черного подвенечного платья.

На снимке 1914 г. изображена Фрида Поммерайнке, урожденная Дин (Frieda Pommereinke, geb. Diehn), с сыновьями **Густавом (Gustav)** и **Вильгельмом (Wilhelm)**. На фрау Дин длинное черное платье (рукава-фонарики, вертикальные складки на груди), ремень с массивной металлической пряжкой. Она без головного убора, что редко встречается на старых снимках. Ее сыновья в строгих темных двубортных пиджаках и таких же брюках, темных туфлях. Дети коротко стрижены. На Вильгельме белая сорочка с белым галстуком-бабочкой, на младшем черная рубаха.

На снимке 1919 г. изображена свадьба Карла и Меты Грасмайер (Karl und Meta Grasmeyer). Адрес: Vornhost Büdnerei, 7. Невеста уже в белом платье. Мы долго разговаривали с информантами и смотрели хронику села.

После обеда у себя дома в Лаупине мы поехали фотографировать старые дома в деревне Воосмер (Woosmer). **Эта деревня отличается большим количеством старых крестьянских домов. В ней какой-то славянский дух.**

Затем мы поехали попить пива в деревню Тевсвоос (Tewswoos) к нашей кабатчице-бандерше. У нее Мария Гринфельдт купила себе вязаного иглой лебеда. Хозяйка продала его за 10 DM. **Она специализируется на изготовлении плетеных вещей.** У каждого, даже очень свирепого с виду, человека есть какие-то человеческие слабости. Это, на наш взгляд, именно тот случай.

Потом мы вернулись в Лаупин и поехали в деревню Воосмер (Woosmer) на вечер **Plattdeutsch. Вся округа отмечает день своего диалекта. Вход на вечер стоил 12 марок, но нас пропустили бесплатно.** Не могу сказать, что это было легко. Охранники позвали распорядительницу вечера, и только после ее указаний нас пропустили в зал. Вечер проходил в огромном зале мероприятий в пивной Восмера. Мы здесь уже были прежде. Огромное количество столов и стульев было уже занято. Местные не пропускают подобные мероприятия. Нас пригласила к себе за столик семья Варнков (Warnk). Это владельцы столярного производства. Они были очень любезны, разговаривали с нами, много шутили. Но ничем и не подумали угостить. Так же они вели себя и дома. Мы заказали себе выпить сами. Жена Варнка была вся увешана золотыми кольцами и цепями — мешанство до неприличия. Я установил видеокамеру на штатив и все подробно снимал.

Перед вечером, посвященным местному диалекту, помещение общепита (одновременно клуба) старательно украсили флажками и разноцветными лампочками. Поперек зала натянули шнуры, к которым прикрепили иллюминацию и стяги. После проведения таких мероприятий снимают не все украшения, некоторые оставляют для следующих праздников.

На импровизированной сцене установили декорации. В программу праздника входил показ инсценировок, выступления куплетистов, декламирование стихов, чтение отрывков из художественной литературы, пение песен и танцы. Главным условием вечера было то, что все происходившее на сцене исполнялось на **Plattdeutsch. Люди, пришедшие посмотреть самодельных артистов, также старались разговаривать между собой на родном диалекте.**

Основными артистами были женщины. Они более активны в проведении подобных мероприятий. Мужчины лишь только помогали им на сцене. Веселые сценки вызывали раскаты хохота у публики. Все присутствующие от души веселились. Среди выступавших выделялась инициативная группа,

которая старалась показать все лучшим образом. Женщины на сцене надели старинные наряды. Многие пришедшие сюда также попытались показать гардероб своих бабушек и мам. Но это были, конечно же, в основном женщины. Мужчины были в обычной нарядной одежде.

Мероприятие шло очень долго, но публика не расходилась, а откровенно радовалась возможности повеселиться в кругу односельчан.

На вечере у нас появились новые знакомства. Мы получили приглашения в дома некоторых местных жителей. Понятно, что мы вызвали у всех интерес, но никто не позволял себе на нас тарашиться или приставать с расспросами.

Мы уехали с вечера очень поздно. Рядом с залом, где проходил вечер, стояло огромное количество машин. Люди приехали на праздник со всей округи.

Из дневника Ивановой

В 11 часов утра мы приехали в Брезегард (Bresegard bei Eldena) на встречу с хронисткой этой деревни госпожой Эдит Минке и бургомистром Дитером Кэмпфем. Ему около сорока или за сорок; он небольшого роста, стройный, сексуальный. Большие руки. Мужские руки. И его взгляд... Мы, вообще-то, договаривались о встрече со старожилками его села и договорились на завтра, в час.

Днем гуляем по Воосмеру, куда нам предстоит еще приехать вечером, так как здесь сегодня соберется и стар и млад со всей округи: отмечают ежегодный Plattdeutschabend, вечер нижненемецкого диалекта. Мне о нем говорила Элли Гюнтер, и вчера пригласила Кристель Древес, так что мы обязательно поедем и снимем действо на камеру. А пока мы гуляем по самой деревне и разыскиваем более или менее старые и ценные дома.

Пообедав у себя дома в Лаупине, мы берем камеру и Машу (Александр Сергеевич отказался ехать и остался поработать дома) и направляемся в Воосмер, в деревенский трактир к половине восьмого. Трактир уже не работает, ибо внимание всех приковано к просторному залу, который примыкает к зданию. Сегодня он празднично украшен мишурой, серпантином, разноцветными лентами и веселыми плакатами. Вся площадь занята столами, заблаговременно накрытыми хозяевами вечера. Вход на мероприятие стоит 12 DM, но мы очень умело представились и лихо объяснили, кто мы и как наша работа важна, поэтому прошли абсолютно бесплатно. Заняли место за одним из деревянных столов, установили штатив для камеры, вооружились ручками и дневниками и замерли в ожидании. Надо сказать, что наше появление вызвало интерес: народ подумал, что мы с телевидения. Многие нас уже знали: за нашим столом сидел Хайни Варнк с женой, за столиками у

сцены тоже видны знакомые лица — Элли и Герхард Гюнтер, семья Минны Хенинг. В дальнем конце зала — освещенная сцена, на которой тем временем начинается представление. Выступает Trachtengruppe — народный ансамбль участниц в костюмах. Правда, костюмы, которые здесь называют Trachten, далеко не всегда народные и даже не всегда «народные» — это нечто стилизованное или просто сшитое специально по случаю концерта. Многие гости вечера тоже надели платья и костюмы в народном стиле, но это скорее баварский стиль, нежели местный, северный: белые блузки с вышивкой — эдельвейсами. Такой «верхнебаварский» наряд вообще не подходит к случаю, к «нижненемецкому вечеру», но примечательно, что люди стремятся одеться «по-народному».

Одна из участниц Trachtengruppe, пожалуй, самая инициативная и главная — Кристель Древес, внучка Минны Хенинг. На сцене группа поет на *платтдойч*, затем женщины играют короткие любительские пьески «*Zwei Rentner*», «*Psychiater*» и другие — тоже, конечно, на *нижненемецком*. Лозунг сегодняшнего вечера — «*Nur Platt reden*».

В анекдотах, которые рассказывают нам со сцены, в шутках и юморе пьесок очень силен элемент непристойного, чисто немецкой похабщины. Это вызывает у публики особенно сильные взрывы хохота и бурной радости. А внизу, в зале, тем временем пьют пиво, вино и «Зельтерс».

Последней песней была «*Ik bün de Christel ut Vielank*», во время которой Кристель появилась на сцене в народном костюме с красной жилеткой и красной шляпкой. Она была вообще супер — веселая, бравая, здорово заводила публику. Да и вся *Plattdeutschgruppe* из Филанка выступала блестяще. После выступления участницы спускаются со сцены «в народ», и здесь-то я подхожу к Кристель, чтобы договориться о беседе с ее свекровью, которую Кристель мне рекомендовала. Знакомимся и договариваемся на завтра.

Фотодневник

F-10. В-27 Воосмер. Улица Hauptstraße 28. Один из старых сохранившихся в деревне домов. На фасаде видны следы неумелой реконструкции и перестроек: в верхнем ряду балок прорублены окна, межбалочные пространства каркаса закрыты желтым пластиком. Дом нежилой.

F-10. В-28 Воосмер. Улица Hauptstraße. Остатки крестьянского дома двора (судя по глиняному наполнению, довольно старого) использованы под сарай. Оригинальная крыша снята и заменена навесом, крытым железом.

F-10. В-29 Воосмер. Улица Hauptstraße, 26. Жилой дом нижненемецкого типа, модернизированный, но не лишенный традиционной планировки. Крыша перекрыта во второй половине XX в. асбестовым шифером, надстроены некоторые помещения и навесы.

F-10. В-30 Воосмер. Улица Backerstraße, 5. Крестьянский дом нижне-немецкого типа постройки 1900-х годов. Крыша традиционно из соломы, сохраняются «коньки», правая сторона дома до сих пор используется по назначению — это хлев. Ворота обращены к улице.

F-10. В-31 Воосмер. Улица Backerstraße, 5. Крестьянка за работой на огороде.

F-10. В-32 Воосмер. Улица Am Ring. Старый полуразрушенный сарай-сеновал на поле.

F-10. В-33 Воосмер. Улица Zum Blau, 2. Пример переоборудования традиционного крестьянского дома с сохранением общего облика: несущие балки и кирпичное наполнение — новые, кроме того, не характерна обшивка фронтона доской; крыша (укороченный *вальм*) крыта черепицей. На фасаде ворота и калитки заменены широким окном-дверью и небольшими окнами по обеим сторонам. Сохранена поперечная балка ворот, надпись подновлена и обведена белым: DER HERR SEGNE DIE IHN FURCHTEN BIUDE KLEINE UND GROSSE WOSSMER DEN 3TEN MARZ ANNO 1781. (Господь благословит тех, кто возбоится его, всех — и малых, и великих. Воосмер, 3 марта в году 1781). Дом капитально отремонтирован в 1998 г. Раньше была тростниковая вальмовая крыша, более низкая. Владелец дома — семья Кёпке.

F-10. В-34 Воосмер. Улица Zum Blau 4. Крестьянский дом нижне-немецкого типа, находящийся под охраной государства. Вид сзади, со стороны жилых помещений.

F-10. В-35 Воосмер. Улица Zum Blau 4. Орнаментика соломенной крыши — резная стрела против удара молнии.

F-10. В-36 Воосмер. Улица Zum Blau 4. Вид дома со стороны улицы, на которую обращены ворота *диле*. В одном из сегментов каркаса все еще сохраняется плетено-глиняное заполнение. Остальное заменил кирпич.

F-10. В-37 Воосмер. Улица Am Berg 2. Старый дом нижне-немецкого типа начала XIX в. На поперечной балке над бывшим въездом в сени сохранилась надпись: CLAS HARDWIG GODTT CATARINA GODTEN DEN 23 DEZ 1806. Дом жилой, ворота *диле* превращены при перестройке в высокое окно жилого помещения.

F-11. В-6 Воосмер. Нижне-немецкий вечер. На сцене исполняются народные шуточные песни женщинами из ансамбля. Последняя справа в мужском костюме — Кристель Древес, руководитель и актриса народного самодеятельного театра деревни Филанк, информант экспедиции.

F-11. В-8 Воосмер. Нижне-немецкий вечер. Украшение зала, заполненного гостями вечера. Вид со стороны сцены.

22 октября, воскресенье

Из дневника Ивановой

Филанк. В 10 утра мы уже звоним в дверь дома 17 по Фриденштрассе; нам открывает Кристель — конечно, уже не в Trachten, а в повседневной скромной одежде. Нас приглашают в *штубе*, где уже накрыт кофейный стол. Свекровь Кристель, фрау Эльсбет Древес — коренная жительница Ябельхайде, ей 80 лет.

Раньше в их доме было отдельное помещение, где мылись, — *Waschküche*. Эта комната была отделена от кухни, хоть и называлась тоже кухней. Стирали же в кухне, где можно было нагреть воду для этого. Стирали в деревянной кадке или лохани на стиральной доске. Кипятили белье в тазу с содовым мылом, которое часто сами и готовили — из сала и костей. Ничего не пропадало после забоя скота в крестьянском хозяйстве. Золу не использовали для стирки, она шла на компост.

Кристель показывает старую оригинальную одежду — льняные нижние юбки — белые и полосатые, панталоны, постельное белье — вышитые, белоснежные наволочки с пожеланиями для новобрачных «*Schlaf ruhig*» и «*Etwache froh*», рабочие чепцы, передники и штаны. Вся одежда, повторюсь, оригинальная, была изготовлена в начале XX в. и относилась к приданому. Сестры бабушки Минны, Мария и Эрна Экштайн, сами ткали полотно и шили эти вещи. Мода в начале XX в. диктовала длиннополюю одежду — длинные юбки, платья. Тетя Мария, сестра бабушки Минны, родилась в 1907 г., Минна — в 1901, тетя Эрна была самой старшей. Все они должны были сами прясть и ткать себе на приданое и потом — своим детям. Бабушка Минна носила на выход маленький полукруглый чепец, а в церковь был специальный головной убор — черная шляпка с кружевными лентами. С непокрытой головой никто не ходил на службу.

Как и все наши информанты, Эльсбет и Кристель говорят, что Филанк — совершенно особая деревня. Она отличается от соседнего Воосмера, находящегося всего-то в 3-х км, даже поговору. Воосмер да маленькое село Вендиш Венинген относятся уже к Ганноверу по особенностям своего *платтдойч*. В Филанке Неу произносят [hoi], а в Воосмере — [hœi].

Говорим о свадьбах и погребальных обычаях. Здесь, в Мекленбурге, обычно ничего не кладут умершему в гроб, кроме разве что цветов да молитвенника. Раньше рассказывали, что клали мыльницу и гребень. Но вот в 1970-е годы был случай в Филанке, что одна женщина положила в гроб своему мужу мелочь — «деньги на дорогу» (*Geld für unterwegs*), как назвала она это подношение. О других похожих случаях здесь не знают.

Календарные праздники. На Пасху в Филанке не ходили за проточной водой до восхода солнца, правда, обычай был известен, но никогда Эльсбет и ее подруги не делали этого.

Во время святок в доме Эльсбет из-за страха перед злыми духами не вешали белье сушиться на улицу (впрочем, его и не стирали, потому что это время считалось праздничным, а работать в праздник — грех). Но Эльсбет заявляет, что «мы лютеране, евангелисты, мы в такие штуки не верим», и всю жизнь называет рассказчиков о привидениях и ведьмах «Spoikenkiker».

В 1920-е годы праздничного поезда из тракторов и повозок на праздник урожая не знали, только устраивали службу и осеннюю ярмарку в деревнях Альт Ябель, Любтеен и Тевсвоос, где жили до замужества бабушки Минна, Эрна и Мария. Десятилетие спустя уже были и телеги, украшенные кукурузой, злаками и цветами, и всевозможные короны урожая, которые подвешивали в зале. Старшая сестра Эльсбет Марианне Хайдебрехт (она родилась в 1912 г.) помнит, как ребенком стояла на одной из украшенных к празднику урожая телег, запряженных лошаадьми. На каждом деревенском празднике звучала духовая музыка. Корону урожая Erntekrone плели из злаков, чаще всего из ячменя, переплетая его с овсом, добавляли немного других видов злаков — пшеницы и ржи, но никогда не делали каждую дугу из отдельного вида. Корону украшали осенними цветами — георгинами и астрами. Меньше всего в короне было пшеницы, она вообще плохо растет на здешних песчаных почвах.

Приметы. В Германии верят, что черепки приносят счастье, поэтому в вечер перед свадьбой устраивали целые побоища фарфоровой посуды — Polterabend. Считалось, что разбитый сервиз принесет счастье в браке. Сегодня бьют не только (или, скорее, не столько) сервизы — в ход идут бутылки, унитазы и раковины. После свадьбы новобрачных встречают хлебом и солью, стаканом воды на пороге того дома, где празднуют свадьбу. А до свадьбы жених и невеста еще в 1903 г. не должны были спать под одной крышей, в одном доме — не то, что в одной постели.

Раньше, когда еще не было электричества и света в деревнях, люди ходили вечерами к соседям на посиделки, сидели в темноте, в спускающихся сумерках в *штубе* возле горячей печи, рассказывали истории и пели... Это были всегда одни и те же песни. «Schummerstunden» nannte man dei Tid — *Шуммаштунден* называли это время. Это было еще и в первые послевоенные годы, когда случались перебои с электричеством. Истории обычно не выдумывали сами — их заимствовали из местного нижненемецкого народного календаря «*Voß und Haas*», в котором часто печатали разные краеведческие материалы, приметы, праздничные даты. Если давали свет, то календарные истории просто читали вслух. Кристель слушала в эти часы сказки, которые рассказывала ей бабушка Минна. Как она теперь понимает,

это были сказки братьев Гримм, и большинство их она знает со слуха, на *платтдойч*.

Солому использовали для подстилки в хлеву и на корм, раньше делали также набивку для матрацев. Чехлы изготавливали из грубого льняного полотна.

До 1930 г. в доме Древес еще сами пахтали масло в бочке, а потом, после войны, на смену ручной работе пришла механизация. Молочные фермы в Ябельхайде были основаны еще до войны, в 1920-е годы. Но все равно многие семьи еще долгие годы предпочитали сами делать масло.

Забой скота производили дважды в году — осенью, в ноябре — начале декабря к Рождеству и еще раз — в январе — феврале. У Древес на мясо шли свиньи, овцы и телята, из мяса делали колбасы. Последний раз Хеннинги, родители Кристель, забивали скот в 1993 г. и тогда же коптили сало, делали колбасы и ветчину. Дом Эльсбет, где поселилась Кристель после замужества, до своей перестройки топился по-черному, и в *диле* обычно коптили мясо. Потом оборудовали специальное помещение на чердаке — копильню, а в последние годы коптили просто в металлическом шкафу. Дом тети Эльсбет и Марианне тоже был типичным мекленбургским *Rauchhaus* с соломенной крышей — теплой и мягкой, под ней хорошо хранились яблоки и прочие припасы: дым консервировал их и крышу. Яблоки можно было хранить и просто в сене, и всю зиму они были как свежие. Но зато все стены в доме от дыма становились черными, и их приходилось часто чистить.

13.00, мы в доме собраний общины деревни Брезегард и беседуем с ее жителями. Вот их рассказы.

Вильгельм Герхард: В деревне на Троицу принято было строить беседку из березовой зелени, а в праздник Первого мая устанавливали майское дерево. Но эти обычаи появились в Брезегарде, да и во всем Ябельхайде лишь после 1933 г. Было это и позже, после войны, но до нацистского времени майское дерево здесь не ставили, *Maibaum* — это баварский или среднегерманский обычай, пришедший из предгорий Гарца и Альп. В Северную Германию он пришел только во время «наци».

Карин Видов: Здесь всегда была такая примета, что если за столом сидят 13 человек, то не садятся есть за этот стол — только, если 12 или больше. Иначе один из этих тринадцати умрет. В семье Видов, самой старой семье Брезегарда, соблюдали и другие запреты. Например, нельзя было стирать и вешать на улице детское белье, если кого-то хоронят или если покойник еще стоит в доме, иначе умрет или ребенок, или кто-то из домашних, если повесят белье на улице. Во время святочного двенадцатидневья тоже нельзя было вешать постиранное белье и выносить навоз из хлева, а то придет беда, и весь наступивший год будет несчастливый. Мать Карин, Хильдегард, до

сих пор соблюдает все эти правила, потому что это действительно так: когда однажды в деревне кто-то умер и в одном из дворов повесили сушиться детское белье — вскоре малютка умер. Кровати в спальне не должны быть обращены к кладбищу изголовьем, это нехорошая примета. Если на дворе кричит сова, говорят, что в этом доме будет вскоре покойник. Если кого-то видишь во сне в открытом гробу, значит, этот человек скоро умрет.

После смерти отца Карин часто слышала стук его деревянных башмаков, которые он всегда надевал, идя в хлев. Тогда по спине пробегали ледяные мурашки.

Если гроб с покойником остается в доме на выходные, то считается, что покойник «уведет за собой следующего», умрет еще кто-то. Эти приметы всегда сбываются. Недавно под Людвигслюстом сбили машиной двух девочек, и они не были похоронены до выходных — значит, будет еще покойник.

Если в деревне кто-то умирает в течение 12 дней святок, то следует ожидать еще 12 смертей в наступившем году.

Также недобрый предзнаменованием считается двойная свадьба. Если в один день женятся две пары, одна из них будет несчастлива в браке. Лучше всего заключать браки в новолуние, а 13-е число тоже приносит счастье в семейной жизни.

Ханс Вестфаль: То, что нельзя в Святки чистить хлев, имело свою прагматическую причину. Раньше дома не имели фундамента, и пол хлева был глубже, чем пол в остальном доме. Такой хлев назывался Tiefstall, навоз там скапливался, и ежедневной потребности выносить его не было. Отец запрещал всегда это делать, говорил, что именно в это время у волков период брачных игр, когда они ищут самку, а навоз пахнет зверем и привлекает волков. Поскольку фундамент отсутствовал, волк легко мог проникнуть в хлев и задрать корову.

С детства знает суеверные рассказы о пронсящейся по небу своре собак — Дикой охоте. Только не Водан и не Дикий охотник предводитель этой охоты. Здесь этот образ именовали Frau Gaue. Была и старуха Olljohrsmudder. Ее представляли как ведьму, это был детский страх — не даритель, Olljohrsmudder не приносила подарков детям, она должна была пугать непослушных. Дети должны слушаться родителей, тогда Olljohrsmudder не причинит им вреда.

Подарки были всегда только к Рождеству, в сочельник. Они лежали под елкой, или же их приносил Weihnachtsmann. Им был обычно отец, или мать, или кто-то из знакомых, соседей. Часто дети узнавали того, кто спрятался под маской Weihnachtsmann: «Der Weihnachtsmann hat Mamas Hände!».

Все изменилось из-за проклятого телевизора. Люди больше не ходят вместе на прогулки, не собираются вечерами и не рассказывают историй — все это заменило телевидение. В последнее время, правда, снова пытаются

устроить совместно какое-нибудь мероприятие: всей общиной разжигают пасхальный костер *Osterfeuer*, устраивают бал пожарных, отмечают праздник общины Брезегарда — *Wandertag* в третье воскресенье октября, который уже стал традиционным. В этот день организуют семейные походы к какому-либо памятному месту в округе, например к славянскому крепостному валу Менкендорф, что неподалеку. Вот уже два года отмечают *Straßenfeste* — праздники улиц, когда вместе собираются жители одной улицы Брезегарда, жарят мясо-гриль, сидят у огня душевной компанией, рассказывают, играют. Это новое слово в жизни общины, и оно очень сближает всех ее членов.

Хильдегард Видов (ей 80 лет, она сухощава, говорит только на *платт*, родилась в Лейссове, вышла замуж в деревню Брезегард. Фамилия Видов — одна из самых старинных в деревне и очень распространена в Ябельхайде: был род Видов в Глайзине, есть семья в Лаупине, и все они — родственники): «Я была тяжело больна, и вот пришел он, господин Коллерт, и помог мне. Он перекрестил меня и сказал что-то, что я не расслышала и не поняла. Потом он пришел еще раз, перед своей смертью и сказал: «Только ты можешь перенять это». Потому что я как-то чувствительна к этому. Мне было тогда уже за 40. Он передал мне лист бумаги, сказал, что все написано там — но что именно, уже не могу сказать. Помню только, что в конце стояла фраза *Im Namen Jesu Christi*... Потом я помогла своему мужу, у него болела нога. И это был единственный раз. Я не хотела этого делать, потому что люди в деревне говорили, будто обычай этот языческий, а мы христиане. Записку я не могу найти, затерялась где-то. Когда болела скотина дома, тоже помогала. Или когда, скажем, впервые доишь корову, она лягается, ударить может. Тогда я крестила ее и говорила «*Im Namen Jesu Christi*», больше она не лягалась, стояла смиренно. О том, что я это делала, знают только родственники и близкие знакомые. И я всегда одна ходила и помогала им. Говорят, если не передать знание дальше, человек не найдет покоя в могиле». Она не хочет передавать дальше листок с заклинаниями и знание, полученное от Колерта, ибо церковь против этого. Тяжело умирать, не отписав никому своего знания, Хильдегард не боится, потому что никогда не практиковала лечебную магию. Лист с заклинаниями Колерт составил сам, новопосвященный должен выучить написанное наизусть, а затем в конце жизни снова составить подобную запись и передать молодому преемнику. Сначала Хильдегард знала наизусть текст, позже стала читать его с листка, а теперь и вовсе забыла.

Погребальные обычаи Грize Гегенд. Покойника обычно хоронят головой на восток. Те, кто несет гроб, получали от родственников колбасы, пироги, масло, хлеб и шнапс. Другие же люди, пришедшие на похороны, — только пироги и кофе. Никаких специальных блюд здесь не знают, поминальную

трапезу тоже не устраивают. Порядок в Брезегарде был такой же, как везде: крестьянина хоронят крестьяне, *бюднера* — *бюднеры*. Сейчас, когда этих сословных различий нет, гроб несут знакомые: родственникам, как и в России, не положено. Раньше покойника клали в гроб в саване или рубахе (чаще всего ночной), которые шили из домотканого льняного полотна, одежда «на умирало», приготовленная собственноручно и заблаговременно, лежала в вещах крестьян.

Бабушка Видов, свекровь Хильдегард, рассказывала часто такую историю. Одна бедная женщина все время болела, лежала дома и однажды осталась в доме совсем одна — молодежь ушла по своим делам. Была ночь, ветер свистел в кроне старого дуба, был слышен скрип старого ствола, как вдруг дверь распахнулась и внутрь молча вошел мужчина. Бабушка говорит, это был дьявол в образе человеческом. Тогда женщина произнесла молитву «Отче наш» задом наперед, и мужчина тотчас же вышел — так же задом наперед. Эта история случилась в Брезегарде, и дом тот еще стоит.

Ханс Вестфаль: отец всегда пытался объяснить происхождение суеверий. Раньше ведь не было электричества, и люди ночью вынуждены были выходить во двор с фонарем. Часто в непогоду, когда бушевал ветер, свистел в кронах деревьев, шуршал и рвал листья, тени от фонаря бешено сновали по темной улице, перемешиваясь со страшными звуками царапающих крышу ветвей и скрипящих стволов, тогда люди и говорили: это мчится Дикая охота. Дикую охоту несет вперед стая черных псов, и люди их боятся и говорят поэтому: если ты замыслишь что-то недоброе, то накажет тебя Дикий охотник, если же на сердце у тебя нет злобы — ничего не причинит он тебе.

Беседа со старожилками села Брезегард закончена, выпит кофе с плюшками, которые готовила сама Хильдегард. Мы идем по улице Брезегарда в дом Видов, но я иду лишь ненадолго, ибо меня ждет моя любимая **Tante Lotte** в Ной Ябеле. Пока коллеги общаются с Хильдегард и ее детьми — Карин и племянником бургомистром, — Маша везет меня в Ной Ябель.

17 часов. Тетя Лотта ждет меня уже не в шикарной гостиной со множеством цветов и окон, она сидит в скромной маленькой комнатке, которая сильно отличается по стилю от того помещения, где мы сидели в прошлый раз. Это ее комната, которую «родственники с запада» оставили даже, кажется, неотрмонтированной. Здесь стол, кресло, шкаф, швейная машинка. Много газет и книг — тетя Лотта любит читать. Мы сидим за столом вдвоем, уже зажгли свет, и она рассказывает...

Она знала лично профессора Рихарда Воссидло, он часто приезжал в Виллиград, где она училась в школе, расспрашивал. Он всегда был очень скром-

но одет, носил бородку, и если бы она не знала, что это сам Воссидло, никогда бы не подумала, что так выглядит профессор. Он всюду ходил пешком, никогда его не возили на автомобиле, а с народом (и с ней, конечно) говорил на *платтдойч*. Шарлотта рассказывала Воссидло легенду из Ябельхайде о том, как жители Бокупа заморили голодом кукушку — **Wie die Bockuper einen Kuckuck haben tothungern lassen**. Она хорошо знала эту легенду, и знала также ее корни. «Кукушка» — это был солдат по фамилии Kuckuck, он был тяжело болен, но люди не взяли его с собой, отступая, а оставили умирать одного. Легенда рассказывает: люди заперли птицу в сундуке, оставив ее без еды умирать. Больной солдат лежал в сундуке, это было его смертное ложе, потому что не было кровати. Легенду о кукушке Лотта слышала из уст старшего поколения, а настоящую историю солдата прочла, затем и объяснила все профессору Воссидло.

В четырех километрах от Воосмера есть маленькая деревушка Шлонсберге — всего четыре дома. Там родилась и выросла мама. И вот она рассказывала, что когда-то в Шлонсберге на Рождество молодые парни делали деревянных лошадок, сами рядились в белую простыню и в таком одеянии выходили на улицу в сочельник. Это было очень давно, задолго до ее рождения, наверное, в XVIII в. Потом вдруг, как-то внезапно, почти как взрыв, все это ушло в прошлое, было забыто, и сейчас здесь о таком уже не знают.

К Новому году, или Olljohrsabend, обычно пекли Berliner (Pannkuchen, в Баварии они называются Krapfen), но не на сале, а на *пальмине* — рафинированном кокосовом масле. К столу подавали также горячий *глювайн* или пунш. В этот вечер приглашали знакомых и друзей, встречали Новый год до 12 часов ночи. После расходились по домам, или же в Сильвестров вечер просто ходили в церковь.

В этот день были и ряженые — молодые парни изображали старуху: надевали на себя платок, белый передник, длинную юбку и ходили по домам, стучали в двери. Хозяева их не узнавали обычно, колядок они не пели, но получали дары — Berliner. **Группа ряженых составляла из трех-четырех человек**, а иногда всего из двух человек. Такой обычай просуществовал до 1939 г., после войны, как и многие другие календарные обычаи и обряды, был благополучно забыт. А сейчас на Новый год устраивают фейерверки, шумно празднуют, много едят. Обычная формула поздравления — «Prost Ni-johr!», пожелания «Viel Gesundheit». На рождество к столу подают жаркое из свинины или гуся с савойской капустой, часто также копченую грудку гуся. В семье Лотты ели также Breegenwurst mit Grünkohl, это почти то же, что ливерная колбаса — с легкими и мозгом.

В Святки нельзя работать в саду — копать, сажать (sic!), иначе кто-нибудь умрет. Нельзя вешать постиранное белье на улице, ибо это, считается, саван, белье мертвеца. Но в их доме все же нарушали некоторые запреты:

все нечистоты выносили прочь — и навоз, и мусор, хотя «в принципе было нельзя». Нельзя даже было выливать грязную сточную воду — это приносит несчастье. Все суеверия и приметы Шарлотта узнала от матери, в ее время они были известны, да и по сей день тетя Лотта многое соблюдает.

Если за время двенадцати дней Святюк умрет кто-то в деревне, следует ждать еще 12 покойников в году.

Обмывала покойника специальная женщина *Leichenfrau*, *Leichenwäscherin*. Она была в каждой деревне. Сейчас этим занимается похоронное агентство. Одежда покойника — его лучший выходной костюм, непременно черного цвета с белым воротничком, часто раньше хоронили даже в цилиндре, который в XIX в. стал частью мужского народного костюма под влиянием городской моды. В гроб «с собой» могли положить молитвенник. На кладбище иногда брали и детей, их одевали тоже в воскресную одежду. Вдова носила траур год, ходила в черных одеждах, голову покрывала черным платком. Как ее мать — она всегда носила темные одежды. Бабушкина сестра носила одну чудесную вещицу — черный чепец с вышитыми жемчужом лентами. Его давно уже нет — все было выброшено, и теперь ужасно злишься на себя за это. Невеста, у которой умирал жених, должна была тоже год носить траурные одежды.

Роды в то время принимали дома, помогала повивальная бабка: в Альт Ябеле была фрау Фелль, она отвечала за Филанк, Тевсвоос, Альт и Ной Ябель. На день рождения и на крестины младенца приходили родственники и крестные родители, и только по приглашению. Крестили ребенка обычно в три месяца, и только если младенец рождался больной или слишком слабый, крестили сразу. Крестильные платья детей передаются из поколения в поколение до сих пор — мальчиков тоже крестят в платьях. В 14 лет конфирмация. Для этого события детей одевают особенно торжественно, но строго.

Одно из ярких детских воспоминаний тети Лотты: крестили новорожденную девочку Маргарете, ее мать еще не оправилась от родов. Девочка умерла весной, и ей на могилку положили только что сплетенный веночек из подснежников...

Поминки делают, когда гроб с телом еще стоит в *диле*. Приходят дети от пастора, поют псалмы, пастор читает молебен по умершему, приезжает катафалк, к которому гроб несут соответствующие люди (крестьяне или *бюднеры*), и катафалк увозит гроб на кладбище. За ним следует вся деревенская община. Из Ной Ябеля нет особого пути к церкви, в Филанке есть церковная тропа через лес. Воосмер и Шлонсберге принадлежат к приходу Дёмитц, и мать Лотты должна была дважды в неделю проходить этот путь пешком и таскать с собой 6 кг масла: они сами делали масло и продавали его на рынке в Дёмитце. Дорог в этой местности тогда еще не было, были только пешие

и лесные тропинки. После похорон гостей угощали в доме умершего кофе и пирогами.

Хоронят покойника на четвертый день, три дня гроб стоит дома. Возможно, это как-то связано с представлениями о душе. Мама Шарлотты умерла 25 февраля 1950 г., а хоронили ее как раз 1 марта.

Мама была суеверна. У нее было рожистое воспаление, и мучили боли. И тогда они пошли к Марте Тальг в Альт Ябель. Она только посмотрела, может, что-то и сказала, но так тихо, что ничего нельзя было разобрать — и это помогло. Лотта хотела дать Марте денег за лечение, но та не взяла. Она никогда не брала денег, если ей что-то дарили, брала, но деньги — нет. Тогда Лотта связала одеяло и подарила знахарке, так и расплатилась с ней. Мать Марты тоже умела врачевать, но, похоже, что обе женщины независимо друг от друга получили это знание. Их называют Püsterollsch, но сами они не хотят этого слышать. Ведьмами их, конечно, тоже не считают. Лучше всего — не оглашать, не говорить никому, что умеешь заговаривать болезни. Врачи знают о знахарях и часто говорят: «Gehen Sie irgendwohin und lassen Sie sich helfen» (Идите куда-нибудь, и пусть Вам помогут).

Приветствие «Mahlzeit!», знакомое мне по Грайфсвальду, в деревне не используют и не знают, по крайней мере, здесь, в Ной Ябеле. В Филанке нас приветствовали однажды именно так. «Gesegnete Mahlzeit» используют в значении «Приятного аппетита».

Тетя Лотта забеспокоилась, что она мне ничего не подарила, и тут же удалилась в глубину дома, а вышла с полотенцем. Это полотенце принадлежало к приданому Лотты, на что указывает монограмма LW (Lotte Wienke). Полотно было в рулоне, его ткала тетя дедушки в середине XIX в. (около 1852 г.). А Лотта готовила себе приданое в 1942–1943 гг. и украсила его монограммой. Полотенце не было использовано, как не было использовано многое из приданого тети Лотты. Приданое готовили все сами, по большей части из льняного полотна, поскольку лен здесь хорошо растет.

Тем временем совсем стемнело, и за окнами мелькнул свет фар — приехали Маша с Сашей. Моя любимая информантка предложила нам поужинать, и мы разделили с ней ее одинокий ужин. Переходим в кухню. На столе здесь старинная скатерть, тоже из домотканого полотна из приданого. Я помогаю тете Лотте накрыть на стол: черный и белый хлеб, масло, камамбер и твердый сыр, огурчики, Fleischsalat, где, как всегда, больше майонеза, чем собственно мяса, и разнообразные колбасы от мясника из Филанка: кровяная Rotwurst с кусочками языка, сырокопченая Mettwurst, сырая шинка и венские сосиски. Здесь мясники называются Schlachter. Полтора часа мы сидели за столом, поедали обычный немецкий ужин (*kalte Platte*) и беседовали. Прямо сжимается сердце — жалко оставлять ее, такую одинокую, в ее

большом доме, который ей уже, по сути, и не принадлежит. Единственное живое существо в ее жизни — верная и умная Кора...

Из дневника Мыльников

Утро, как обычно, чудесное: солнечно, тепло. На сегодня намечена напряженная программа. Начинаем ее с посещения уже знакомой нам деревни *Vielank*. Здесь живет **Elsbeth Drewes** (1920). Она местная уроженка: отец (он был сапожником) из этой же деревни, мать из Ной Ябеля. С исторической памятью та же ставшая нам привычной история: далее деда и бабки она своей генеалогии не знает. Беседа записывается. В ней принимает участие невестка **Christel Drewes**, урожд. **Henning** (1948). Во времена ГДР она работала учительницей и воспитательницей в детском саду. Но после Wende из-за безработицы и других социальных причин детей в деревне почти не стало, она лишилась места и была вынуждена переквалифицироваться, занявшись торговым посредничеством. Как человек образованный, она проявляет серьезный интерес к истории деревенского быта. Продемонстрировала набор женского и мужского нижнего белья первой половины XX в., а по некоторым образцам — и конца XIX в. **Общий восторг вызвали женские нижние панталоны**: они надевались на ноги по отдельности, а промежуток между ними оставался свободным. Как пояснила владелица коллекции, это позволяло ходить в туалет, не снимая штанов. Замечу, что нечто похожее (нижние женские штаны с гульфиком) в конце XIX — начале XX в. бытовало и в Западном крае России (Белоруссия, Литва; насчет других регионов не знаю). Все образцы коллекции выполнены из льняной ткани домашней выработки. Саша все детально описал и зарисовал. Зашла речь и об одежде крестьян во время полевых работ: у мужчин — длинные штаны из манчестера и белье льняные рубахи, у женщин — длинные платья темных тонов. Мне это было тем более любопытно, что лет 20 назад в Этнографическом музее города Шлезвиг я видел диараму с изображением полевых работ в Шлезвиге (где славян никогда не было) и Гольштейне (населенная некогда славянами-ободритами). Рабочая одежда последних очень напоминает показанную Кристель Древес.

Еще: о легендах. Здесь, в *Филанке*, известна легенда об утонувшей церкви (*Kirchversunk*). Ее Кристель Древес кратко изложила мне, а я эту легенду записал. В давние времена в некоторой немецкой деревне жили очень религиозные люди, регулярно ходившие в церковь и усердно там молившиеся. Деревня эта была окружена густым-густым лесом, в котором можно было легко заблудиться. Именно это и произошло однажды с двумя деревенскими егерями. Блуждая в поисках обратного пути, они вдруг натолкнулись на какого-то человека, а вскоре увидели селение, в котором жили венды-христиане, у которых была своя церковь. Вернувшись в свою деревню, егери при-

звали земляков к походу на эту лесную деревню, чтобы уничтожить вендов, считая их воинственными, а потому опасными. Но о таком замысле вендам стало известно. Поэтому, когда жители немецкой деревни собрались как-то в церкви, лесные венды окружили ее с намерением убить молящихся и разграбить их имущество. Но, поскольку жители немецкой деревни славились добродетелями, Бог пожелал их спасти и повелел церкви утонуть вместе с собравшимися там людьми. С тех пор венды не могли злоумышлять и вынуждены были вернуться в лес.

Еще несколько разных заметок из этой беседы: когда женщины ткали, пряли или шили, петь не было принято. Но при сборе соломы в поле пели (ссылается на детские воспоминания о своей матери). Пели и при других полевых работах. В начале XX в., если сожительство супругов, у которых были дети, законно оформлено не было, бургомистр мог запретить отцу ребенка спать со своей женой *под одной крышей* (конкретный случай относился к 1903 г.).

Не упомяну сейчас, кто именно из информантов напомнил, что многими интересующими нас вопросами занимаются члены краеведческого общества, правление которого находится в Шверине (*Landesheimerverband Mecklenburg-Vorpommern*). А теперь — снова в *Брезегарде!*

Здесь нашими основными информантами были крестьянин (?) **Hans Westfal** (1926), бывший учитель **Wilhelm Gerhard** (1920), вдова председателя брезегардского LPG, в прошлом офицера *Luftwaffe* **Hildegard Wiedow** (1922). Мои заметки в полевом дневнике носят мозаичный характер, поскольку содержание бесед в большинстве случаев записано на ленту.

Сперва обобщенные заметки о сведениях, полученных от двух первых информантов. По их словам, они не помнят, чтобы здесь ставили майское дерево, поскольку главным праздником в Брезегарде (кроме Пасхи и Рождества) считалась Троица. При ГДР были официальные попытки увязать установку майского дерева с Днем 1 мая, но они оказались неудачными. (Sic! Нетрудно заметить, что эти сведения противоречат тем, которые накануне нам поведал бургомистр. Аберрация памяти либо возрастные различия в восприятии?)

При полевых работах мужчины надевали длинные штаны серого или синего цвета, заправляя их в высокие сапоги из свиной кожи. На голову надевали соломенные шляпы. Женщины использовали при полевых работах длинные платья той же расцветки, а от солнца защищались традиционными белыми матерчатыми головными уборами (их образец нам подарили в другой деревне). В послевоенные годы рабочую и повседневную обувь шили из свиной кожи, для изготовления выходной обуви применяли коровью кожу. Позднее стали использовать искусственную кожу, а с конца 1950-х годов в употребление вошла резиновая обувь.

В настоящее время применяется промышленно изготовленная обувь, а деревенские сапожники занимаются только ее ремонтом. Прежде же они ее сами изготавливали по индивидуальным заказам. Отсюда мои собеседники усматривают различие в терминах на *платт*- и *хохдойч* в том, что *Schuhmacher* делал обувь по индивидуальным заказам, а *Schuster* занимался преимущественно починкой. Ремесленник, который делал изделия из кожи для хозяйственного применения (конская сбруя, приводные ремни и чехлы машин и т.п.) именовался *Sattler*. Оба информанта отмечали распространенность в прошлом сезонной работы, которой обычно занимались жители, не имевшие земельного угодья (*Büdn*) или приусадебного участка около дома (*Häusler*). Некоторые виды такой деятельности могли носить постоянный характер. Например, специализация на забое скота (*Schlachter*). В числе характерных для Брезегарда традиционных ремесел нам называли вязание венников из березы (*Besenbinder*), которые использовались в качестве метел, но, как нам пояснили на наш вопрос, при мытье в бане не применялись; плетение корзин из ивовых ветвей (*Korbflechter*). Сразу после войны гнали спирт из картофеля, затем — делали самогон из вишни, ликеры из яиц.

Переход в деревне от сельского ремесла к промышленному труду происходил в 1950–1970-х годах. В Брезегарде было LPG, но сейчас в *Genossenschaft* осталось мало членов, многие приватизировали свои доли. Однако, как нам говорили и в других деревнях, для обеспечения рентабельного ведения сельского хозяйства надо иметь не менее 100 га. А при наличии 30–40 га это становится убыточным.

В ходе беседы с Герхардом и Вестфалем я задал вопрос: называют ли собаку *Pes*, как, по имеющейся у меня информации, полученной в одной из деревень под Люнебургом. О сути дела — позднее. Пока же ответ был таков: слова *Pes* они не знают, но иногда употребляется латинское *Bestia*, означающее волка как предка собаки. Формулировку Герхарда на сей счет записал дословно: «*Der Wolf ist Ursprung des Hundes*». Сокращенно волка называют *Bes*. Поскольку же волков в лесах давно нет, это слово может быть перенесено на собаку (прежде всего на немецкую овчарку).

Пока мы шли с бургомистром к госпоже *Wiedow*, он показал у дома Вестфалья, построенного в 1912–1915 гг. беседку из высаженных вкруговую лип. Сейчас деревья разрослись, и их кроны образуют своеобразную крышу беседки. Другая, сказал Дитер Кэмпф, похожая на эту постоянная беседка, но из бука высажена в полисаднике дома Хильдегард Видов. В основном в этих местах растут липы, буки, дубы, но в центре деревни стоит высокая береза. Бургомистр сказал, что в таких «постоянно действующих» или временных беседках, украшенных березовыми ветвями, сидели, пили пиво, вели разговоры. Если подобная информация для нас новой не была, то одно

из сообщений, по крайней мере для меня, новостью оказалась. А именно: на Троицу из березы сплетали корону и надевали на того, кто дольше всех спал в этот день. Откуда и название этого шутливойго приза: Langschläfer. Если смотреть на селение со стороны горки, давшей ему название, то видно, что исходно Брезегард — Rundling. Дитер Кэмпф сказал, что здесь ранее было два традиционных пруда. Сейчас один из них используется как противопожарный водоем, а другой засыпан. Он хочет этот пруд восстановить, тем более что местность богата небольшими речушками и ручьями, так что с водой для восстановления пруда проблем не будет.

Hildegard Wiedow, урожденная **Kämpf**, вдова, у нее незамужняя дочь **Karin Wiedow** (ей 50 лет), мать происходит из *Leussow*. Вся остальная родня — из Брезегарда. Покойный муж, служивший в *Luftwaffe*, попал во время Второй мировой войны в английский плен, откуда вернулся только в 1947 г. После проведенной в ГДР коллективизации был назначен председателем здешнего LPG, хотя оставался беспартийным. На стене гостиной предвоенная фотография Видова в офицерской форме со значком *Luftwaffe* и свастики. Красивое мужественное лицо. Информантка рассказала, что генеалогия Видовых прослеживается со второй половины XVII в., т.е. после 30-летней войны. Однако документы на этот счет сгорели в Эльдене в пожаре 1835 г. У Видовых-родственников дом старинный, не менее 300 лет.

Основные праздники отмечают всей деревней, собираясь перед общинным домом. На Пасху зажигают костры, что считается древним вендским обычаем, устраивают застолье с едой и водкой. Для майского дерева неизменно использовали березу: парни привозили срубленное дерево из леса, а девушки украшали его. Об обычае украшать в лесу березу или иное *растущее* дерево информантка никогда не слыхала. Как и в других деревнях этого края, большое значение придавалось празднованию Троицы. В дом, где мы находимся, Видов въехала после замужества, состоявшегося в 1948 г. К тому времени беседка из старых буков уже существовала. В ней собирались на Троицу, но вообще-то за день до праздника сооружали временные беседки из березы. Сейчас этот обычай перестает соблюдаться. Беседа записывалась.

Из дневника Новика

Сегодня мы приехали в деревню Филанк (*Vielank*) к 10.00 утра. Нас пригласили в дом к Элизабет Древес (*Elsbeth Drewes*). С ней мы познакомились вчера на вечере местного диалекта. Элизабет Древес 1920 г.р. Она свекровь внучки столетней фрау Хеннинг (*Henning*), у которой мы были в гостях некоторое время назад. Элизабет о нас уже слышала, а вчера имела возможность с нами познакомиться.

У информантки отличный дом, очень уютный. Перед домом ухоженный палисадник. Женщина очень деятельная. Невестка информантки — активистка местной самодеятельности, всячески ратует за сохранение традиций. К нам вышли обе женщины.

Беседа началась с обсуждения традиционного костюма. Александр Сергеевич поинтересовался, в чем раньше работали в поле. Информантка с удовольствием стала рассказывать, что мужчины прежде работали в длинных темных штанах и белых льняных рубахах. Полотно для рубах ткали сами крестьянки, в доме. Женщины работали в длинных платьях.

Информантки предложили показать нам старую одежду, которая у них хранится в доме. Они старательно ее берегут и используют только во время проведения праздников. Ни у кого в округе нет больше такого количества старых костюмов, как у них. Бабушкины наряды — предмет их особой гордости. Все вещи аккуратно хранятся в шкафу.

Нам показали следующую одежду, белье и текстиль начала XX в.:

1. Нижняя юбка (Unterrock) изо льна. Тканая белая юбка с тонкими красными полосами. К подолу пришита полоса с защипами из такой же ткани. Подол юбки обшит красной хлопчатобумажной нитью таким образом, что она образует тонкий кружевной кантик. К юбке пришит пояс из белой льняной ткани с двумя завязками. Такие нижние юбки носили все женщины в округе.

2. Рабочий фартух (Arbeitsschürze, Fartuch) из белой льняной ткани. Представляет собой широкое полотнище из трех клиньев. К нему пришит небольшой клапан с защипами на грудь. К клапану пришита широкая лента для удержания на шее. У фартуха по две завязки с каждой стороны. Нижние завязки короче и сделаны из ткани. (рис. 2). Верхние завязки длинные и сделаны из льняной веревки. По бокам фартуха пришиты две большие перламутровые пуговицы, носящие исключительно декоративный характер. Полотнище фартуха имеет небольшие защипы. Подобную одежду носили повседневно, в домашней обстановке и при работе.

3. Кухонное полотенце из тончайшего хлопка с ришелье. Верхняя половина полотенца имеет кнопки. С их помощью полотенце закрепляли на палке кухонной полки, где оно висело. Вверху имеется монограмма. Четыре кнопки обшиты нитями. Ришелье очень тонкой работы (рис. 3). Подобные полотенца местные женщины использовали для вытирания посуды. Также они служили украшением кухни. Поэтому их каждая хозяйка старалась украсить как можно более изысканно.

4. Льняная скатерть. Была соткана матерью Элизабет в самом начале XX в. Ткань полотна имеет рельефный узор. На скатерти есть монограмма, выполненная красной нитью. Монограмма «АН» вышита крестиком. Буквы почти геометрические, что необычно для рукоделия.



Рис. 2. Рабочий фартук с четырьмя завязками. Рисунок А. Харитоновой по наброскам А.А. Новика



Рис. 3. Кухонное полотенце, украшенное ришелье.
Рисунок А. Харитоновой по наброскам А.А. Новика

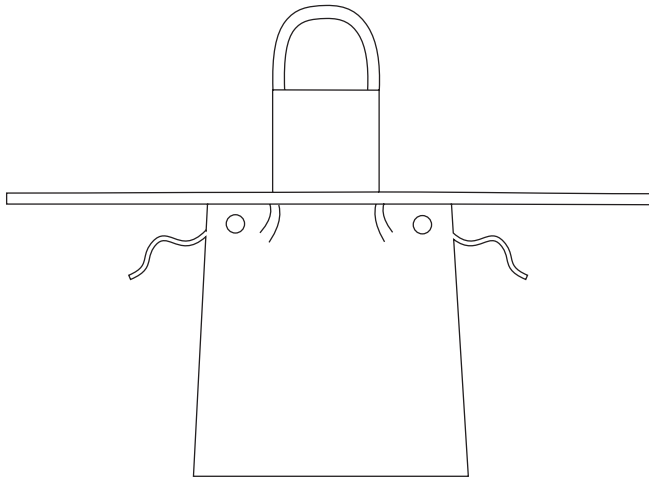

Рис. 4. Женская нижняя рубашка из льна.
Рисунок А. Харитоновой по наброскам
А.А. Новика

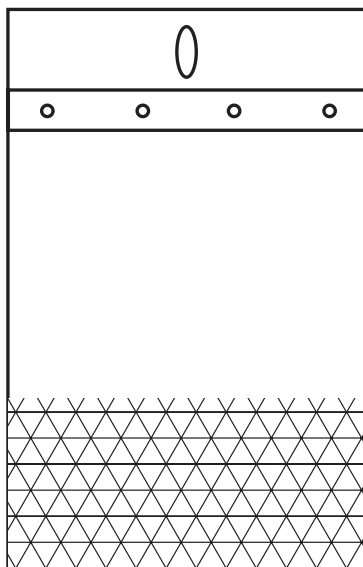

Рис. 5. Женская ночная сорочка из хлопчатобумажной фланели.
Рисунок А. Харитоновой по наброскам А.А. Новика

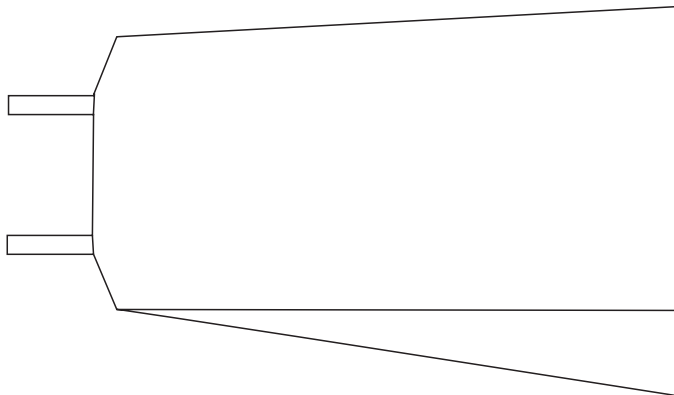

Рис. 6. Женская нижняя рубаша для работы.
Рисунок А. Харитоновой по наброскам
А.А. Новика

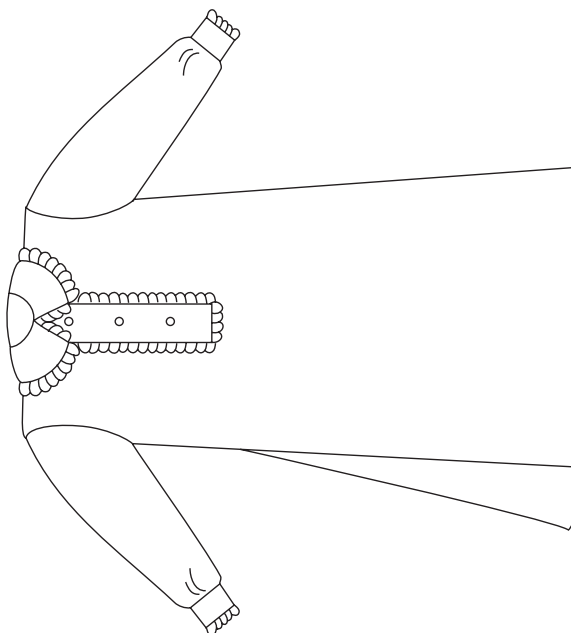

Рис. 7. Льняной фартух, украшенный кружевом и ришелье.
Рисунок А. Харитоновой по наброскам А.А. Новика

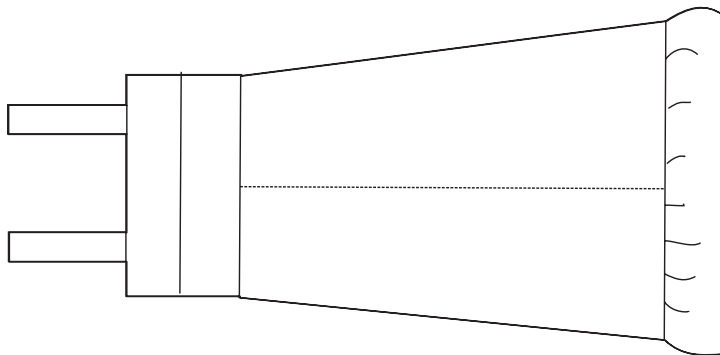

Рис. 8. Женское нижнее белье с открытым разрезом сзади.
Рисунок А. Харитоновой по наброскам А.А. Новика

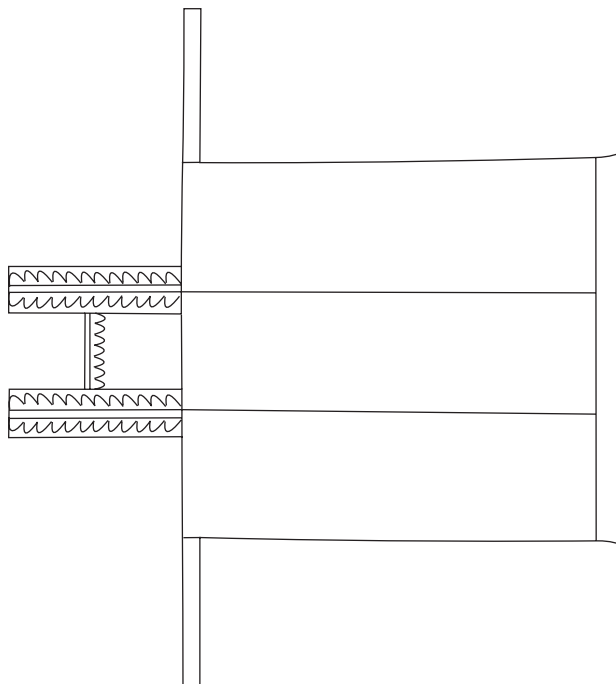

Рис. 9. Женская короткая ночная рубашка из хлопчатобумажной фланели.
Рисунок А. Харитоновой по наброскам А.А. Новика

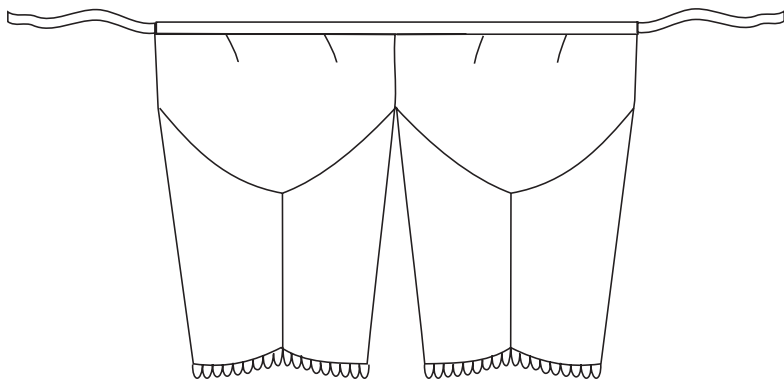

Рис. 10. Сарафан из цветной льняной ткани.
Рисунок А. Харитоновой по наброскам
А.А. Новика

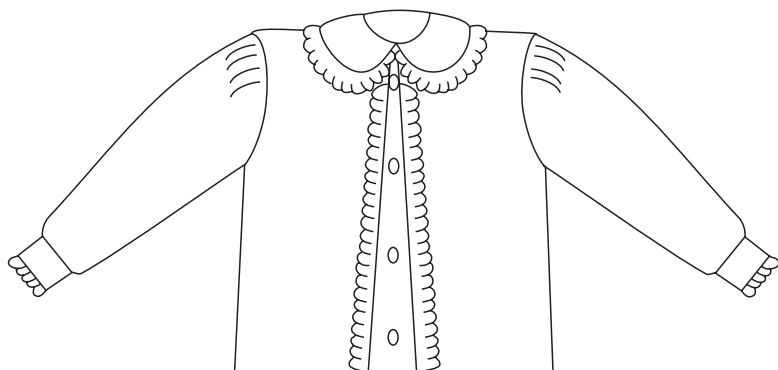

Рис. 11. Женская праздничная нижняя сорочка.
Рисунок А. Харитоновой по наброскам А.А. Новика

5. Льянная скатерть белого цвета. Ткань полотна совершенно другого рельефного узора. На скатерти имеется монограмма, выполненная красными нитями. Вышиты буквы «ЕЕ».

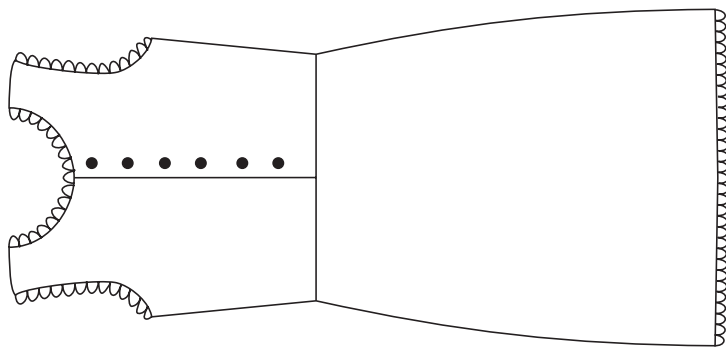
6. Нижняя рубаша из льянного полотна. Сшита из двух полотнищ ткани. Только с правой стороны (носящей) имеется клин. Шлейки нижней рубаше в виде толстой ленты из той же ткани. Верх рубаше отделан тонким кружевом из белых нитей (рис. 4). Подобные рубаше носили практически все женщины. Крой напоминает позднейшие комбинации.

7. Ночная рубаша из мягкой хлопчатобумажной фланели (рис. 5). Ворот, планка, манжеты рубаше отделаны тончайшим ришелье. По бокам подола вышиты два небольших клина. На планке груди имеются три пуговицы, обшитые белой тканью. Информантки сказали, что эта ночная рубаша из мужского гардероба. Информация вызывает сомнение, ведь крой и отделка этой детали одежды очень напоминают женский костюм.

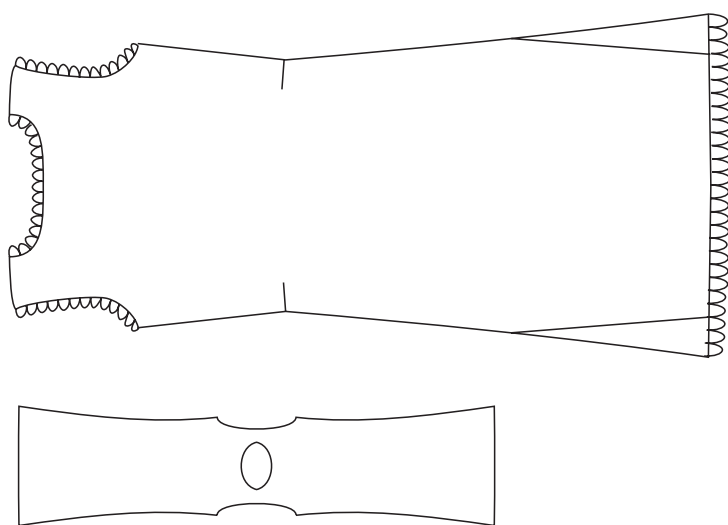
8. Нижняя рубаша (*Unterrock*). Рабочий вариант нижней одежды. Рубаша сшита из льянной ткани. Ткань имеет бело-красную полоску. Переднее полотнище состоит из одного куска ткани. Заднее полотнище состоит из двух кусков и имеет продольный шов посередине. Цветную льянную ткань использовали для пошива повседневной и рабочей одежды, так как она пачкалась меньше, чем белая. Белое льянное полотно использовали для выходной одежды и нарядного нижнего белья. Шлеи рубаше белые на полосатой подкладке (рис. 6).

9. Белый чепец из хлопчатобумажной ткани. Каркас чепца сделан из лозы. Чепец идентичен тому, который мы видели прежде на сельских праздниках и который подарили нам для Кунсткамеры. Чепец современной работы. Шили его по старинному образцу. Обшит белым фабричным кружевом из синтетических нитей. В качестве нарядного головного убора хозяйки используют его до сих пор. То, что чепец новый среди всего богатства традиционных костюмов в доме информантов, говорит о том, что чепцы носили чаще и дольше других предметов одежды. Поэтому старых образцов практически в здешних краях не сохранилось. Даже рачительно хранящие бабушкины наряды женщины не смогли сохранить старинные чепцы.

10. Фартух (*Schürze, Fartuch*) из тончайшей льянной ткани. Клапан фартуха обшит тончайшим кружевом и ришелье. Фартух имеет две шлеи. Шлеи на спине перекрещивались и застегивались на две пуговицы, обшитые белой тканью. Так требовала мода того времени. Обшитые тканью пуговицы не выделяются на фоне ткани. По бокам фартух имеет две завязки (рис. 7). С правой стороны фартуха имеется небольшой накладной карман.

11. Штаны *манчестер* (*Manchester-hose*). Рабочие штаны из хлопчатобумажной ткани типа вельвета. Свое название получили от ткани, из которой

их шили. Ткань *манчестер* привозили первоначально из Англии. Прежняя ткань представляла собой вельвет с крупным рубчиком. Потом так могли называть любые вельветовые штаны для работы. Рабочие штаны имеют накладные карманы для инструмента. В подобных штанах мужчины ходили на работу и занимались домашними делами.

12. **Льняная наволочка белого цвета.** Наволочка большого размера из дотканого полотна. Имеетвшитую большую полосу из кружева. Кружевная полоса украшена вышивкой со словами «*Erwache froh*». Наволочка застегивается на две пуговицы, обшитые тканью. Над кружевной полосой идут три линии защипа как украшение. Наволочка использовалась под подушки больших размеров, которые бытовали в крестьянской среде.

13. **Льняная наволочка из полосатой бело-синей ткани.** Наволочка очень большого размера. Сшита из льняной ткани домашнего изготовления. Тканье очень тонкое и красивое: тонкие синие полосы обрамлены широкими светло-синими полосами под мрамор. Вид ткани необычный. Мастернице требовалось большое умение соткать такое полотно. Наволочка ни разу не использовалась, к ней даже не пришиты пуговицы. Наволочка имеет петли под пять пуговиц.

14. **Женские нижние штаны (Damenunterhose).** Другого специального названия для подобной детали гардероба не было. Подобные штаны носили только по праздникам. Короткие штаны из тончайшего льняного полотна. Задний шов этих штанов не сшит, таким образом дама могла справлять нужду, не развязывая и не снимая их. Колоши имеют обшитые тончайшим рিশелье манжеты снизу. Завязки штанов, с помощью которых они держались на талии, сделаны из ленты. В верхней части штаны имеют защипы для придания объема. Вещь удивительно тонкая и красивая. Информантки показали нам, как раньше носили такие штаны и пользовались, приседая. Был целый спектакль с демонстрацией этой вещи. Нам известно, что в Белоруссии еще в XVIII в. женщины носили такие штаны. Далее на восток эта деталь костюма не продвинулась. Как оказывается, в немецкой среде такие штаны носили исключительно по праздникам, так как они были дорогим предметом туалета. Повседневно женщины носили нижнюю юбку либо нижнюю рубаху. Другого нижнего белья не было (рис. 8).

15. **Женская ночная рубаха (Nachtjackede).** Короткая ночная рубаха из белой хлопчатобумажной фланели. Рубаха сшита в домашних условиях из покупной ткани. Рукава с помощью защипов сделаны в виде фонариков. На планке груди пришиты четыре пуговицы из перламутра с железными (медными?) ободками отверстий. Пуговицы обшиты тканью. Манжеты, планка груди и ворот рубахи обшиты тончайшим шитьем (рис. 9). Короткие ночные рубахи, по информации хозяйек, носили женщины. Мужчины носили подобные рубахи, но более длинные.



Рис. 12. Нижняя юбка,
украшенная ришелье.
Рисунок А. Харитоновой
по наброскам А.А. Новика



Рис. 13. Мужские штаны из льняной ткани. Рисунок А. Харитоновой
по наброскам А.А. Новика

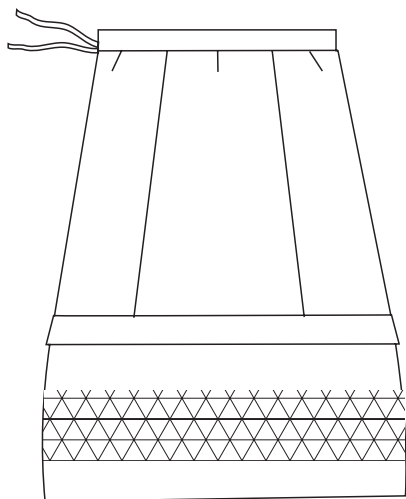

Рис. 14. Праздничный фартух из льняной ткани. Рисунок А. Харитоновой по наброскам А.А. Новика

16. Нижнее платье (Unterkleid). Нижнее женское платье без рукавов из цветной льняной ткани. Платье напоминает сарафан. Ткань домашнего изготовления. Полотно представляет собой чередование тонких белых, широких синих и тонких красных полос. Работа ткачихи очень умелая. По крою платье состоит из узкой юбки и пришитой верхней части, имеющей спереди разрез (рис. 10). Платье застегивается на шесть пуговиц. Пуговицы имеют ободки из белого металла. Пуговицы обшиты белой тканью. Подол платья имеет с левой стороны накладной карман, пришитый очень низко. Карман пришит на таком расстоянии, чтобы удобно было им пользоваться — женщине не приходилось высоко задира́ть фартух или верхнюю одежду, чтобы в него что-нибудь положить или достать. Отверстия под рукава, ворот и подол платья обшиты ярко-розовыми нитями (ирис). Защипов для придания объема на платье нигде нет. Оно очень узкое. Одежда эта служила исключительно для работы. Поэтому и ткань не белая.

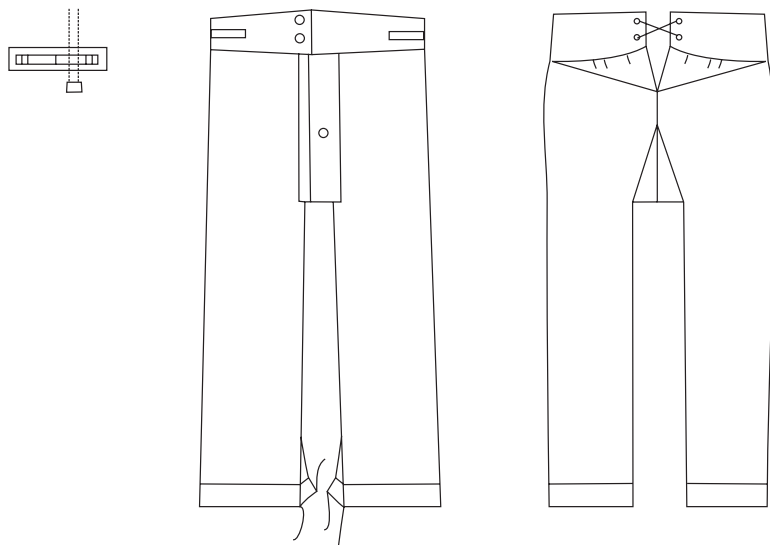
17. Нижнее платье (Unterkleid). Женское нижнее платье из тончайшего льняного полотна. Ткань белоснежная. Это платье носили только по празд-

никам. Белая одежда одевалась по праздникам. В будни носили вещи из цветных тканей, так как они менее маркие. Все платье сшито из одного куска ткани. В линии сгиба полотнища прорезано отверстие под горловину. Внизу подола вшито по два клина. Всего четыре клина (рис. 11). На линии талии имеются горизонтальные защипы. Внизу по подолу идет широкая лента ришелье. Ворот и отверстия для рук отделаны тончайшей лентой ришелье.

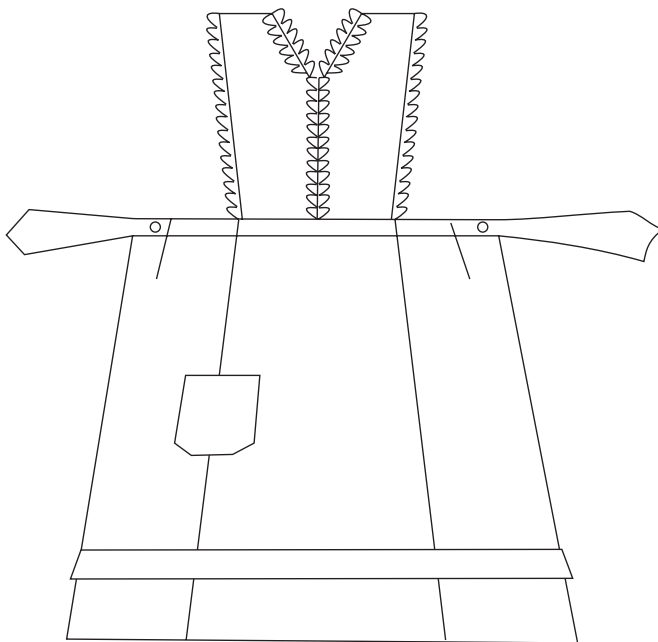
18. Нижняя юбка (Halberunterrock). Женская нижняя юбка из тончайшего льняного полотна белого цвета. Ткань домашнего изготовления. Юбка сшита из пяти клиньев. Завязки сделаны из белой ткани. Юбка имеет тонкий пояс. У пояса располагаются небольшие защипы (рис. 12). Ниже простроченной горизонтальной полосы ткани, пришитой к подолу, идет широкая лента ришелье. Шитье очень искусное. Нижнюю юбкушила младшая сестра бабушки тетушка Мария (Tante Marie) 1907 г.р.

19. Мужские нижние штаны (Herrenunterhose) (рис. 13). Нижние штаны сшиты из толстой льняной ткани. Крой штанов весьма сложный. Колоши штанов имеют разрезы снизу с внутренней стороны. К разрезам пришиты по две короткие завязки. У штанов широкий пояс трапецевидного покроя. Имеется широкая ширинка. На ширинке три металлические пуговицы из белого металла. У штанов есть узкие манжеты. С внутренней стороны сзади вшиты два клина. На уровне ягодич сзади вшиты еще два клина треугольной формы. Эти клинья в верхней части имеют защипы для увеличения свободы движения. На поясе по бокам пришиты две полоски ткани для закрепления подтяжек (Hosenträger). **Сзади имеется разрез. Разрез стягивается с помощью завязки из матерчатой ленты.** Для завязки в поясе проделаны четыре дырки (по две с каждой стороны), обшитых белой нитью. Нижние штаны были неперменным атрибутом мужской одежды.

20. Фартух (Schürze, Fartuch) из тонкой льняной ткани. Фартух сшит из белого полотна тонкого тканья. Это праздничный вариант фартуха (рис. 14). Подол фартуха состоит из трех кусков ткани. К переднику пришит V-образный клапан, состоящий из двух вертикальных частей. У фартуха есть неширокий пояс и узкая полоса ткани, пришитая горизонтально на близком расстоянии от края подола. С правой стороны имеется небольшой накладной карман. Сзади на поясе пришиты две пуговицы из белого материала (?). На эти пуговицы застегивались шлеи фартуха, пришитые сверху к клапану. Шлеи перекрещивались на спине крест-накрест. Пояс фартуха переходит в завязки, которые завязывались сзади. Крой пояса такой, что завязки получаются значительно шире, чем остальная часть пояса.

Мы осмотрели костюмное богатство наших хозяек. Было видно, что нашим информанткам приятно показывать свои вещи людям, которые прояв-

ляют интерес к истории их края. К сожалению, в этом доме нам ничего не подарили для нашего музея. Мы говорили, что нам хотелось бы что-нибудь привезти в Кунсткамеру, но прямо ничего не просили. Ситуация понятная. Информанты исключительно дорожат этими вещами. Молодая хозяйка получила все предметы из дома родственников. Просила ей их передать сознательно и аргументировала, что они нужны для сохранения реликвий прошлого и поддержания традиций. Хозяйки вещами дорожат и держат их в качестве образца для других хозяек в их попытках повторить старинные костюмы.

Молодая хозяйка считается в родном селе заводилой всех мероприятий и общественных праздников. Она является хранительницей традиций. Вечера на вечере Plattdeutsch она много выступала на сцене. Играла и мужские роли. Я тогда сказал, что она похожа на артиста из травести-шоу. Сегодня она мне очень понравилась. Увлеченный человек, очень любит свой родной край.

После осмотра старых вещей мы смогли оглядеться у них в доме. Дом у хозяев очень ухоженный. В нем сделан современный ремонт. Двери, правда, остались старые, их покрасили белой краской. В гостиной обращает на себя внимание обилие хрусталя. Женщины-хозяйки любят не только бабушкины наряды, но и красивую посуду. Под потолком в гостиной висит многорожковая люстра с коричневыми плафонами из камня.

Мы с сожалением оставляли дом семьи Древес.

Срочно уехали в деревню Брезегард (Bresegard). Здесь у нас была назначена встреча на 13.00. Нас пригласили в общественный дом (Gemeinderaum).

На встречу с нами пришло много народа. Местные жители проявили большой интерес к экспедиции, изучающей славянское прошлое края и современное состояние их села. Речь зашла о традиционном костюме. Многие говорили спонтанно и одновременно, поэтому не всегда можно было фиксировать (а в дальнейшем расшифровывать) их речь. До Второй мировой войны мужчины в селе носили соломенные шляпы, потом они вышли из употребления. Непременным атрибутом мужской одежды были длинные рубахи, которые заправляли в штаны, и длинные же штаны. Одежда была темных цветов — серого либо синего (**grau oder blau**). Мужчины носили также туфли со шнурками (Schnurschuhe), также темного, как и весь комплекс костюма, цвета.

В округе бытовали и деревянные башмаки (Holzpantoffeln). Деревянные башмаки не делали сами крестьяне внутри хозяйства, а покупали у ремесленников.

В деревне Брезегард был свой сапожник. Он шил мужские сапоги из свиной кожи и другую обувь. Сапоги до колен были непременным атрибутом

мужского гардероба. Информанты привели такие слова для обозначения сапожника: *Schuster*, *Schuhmacher*. Разницы между *шустером* (*Schuster*) и *шумахером* (*Schuhmacher*) в плане профессиональном не было. И первый ремесленник, и второй изготавливали одну и ту же обувь. Информанты на вопрос, а, может, все-таки кто-то изготавливал сапоги, а кто-то, скажем, туфли, предложили такой ответ: слово «*Schuster*» из *Plattdeutsch*, а «*Schuhmacher*» из общенемецкого.

В соседней деревне работал также шорник (*Sattler*). В Брезегарде своего шорника не было. Он изготавливал всевозможные кожаные изделия: упряжь, ремни, приводные ремни для машин и проч. А сапожник делал из кожи всю обувь. Это были представители двух ремесел, занимавшихся изготовлением изделий из кожи. После того как в начале XX в. появилось много дешевой фабричной обуви, наметился переход сапожников в шорники. Многие сапожники стали изготавливать конскую сбрую и т.д. Сапожники становились уже ремонтниками по кожаным изделиям и обуви. Постепенно сапожники перестали заниматься вообще изготовлением каких-либо изделий из кожи. Они переориентировались исключительно на ремонт обуви. Так, из производителей обуви сапожники переквалифицировались в представителей сервисной службы по ремонту.

Если местным жителям требовались какие-то сложные работы, то обращались к мастеровым в г. Эльдену. Там были представители многих профессий.

В Брезегарде были свои строители. Летом они работали на стройке, а зимой были скотобоями. Сельскохозяйственным трудом они не занимались. Строили жилые дома и хозяйственные постройки по заказу хозяев. Работы хватало. Могли брать заказы и в соседних деревнях.

В хронике деревни Брезегард нам показали интересные снимки. На одной фотографии около 1940 г. изображены крестьяне (*бюднеры* и *хойслеры*) во время сбора урожая («*Büdner und Häusler bei der Ernte*»). *Бюднеры* и *хойслеры* — представители крестьянства в зависимости от наличия и прав собственности на землю. На снимке крестьяне изображены в традиционных костюмах.

На втором снимке женщина изображена на телеге с травой либо сеном. На женщине темная юбка, светлая кофта (?) с длинными рукавами, белый чепец. Подпись к фотографии: «*Meta Laudahn (Bdn. 12) beim Heuladen. (Foto: Böse)*».

На третьем снимке изображена женщина на возу. На женщине белый фартук, белый чепец, рубаха с короткими рукавами-фонариками. Рядом с женщиной мужчина, одетый в темные брюки, белую сорочку, жилетку и кепку. У сорочки короткие рукава. А на жилете видна цепочка для часов.

Снимки должны были продемонстрировать нам верность слов информантов.

Параллельно мы продолжали разговор о ремесленниках.

В 1950–1960-е годы произошел окончательный переход от рудиментов ремесленного труда к полностью механизированному производству. Сохранение ремесла в некоторых видах продолжалось до 1970-х годов. Процесс отмирания профессионального ремесла протекал очень долго.

В округе Брезегарда долго работали бондари (*Bötcher*). Один из информантов случайно сказал: *Botschar*. Возможно, на местном диалекте название профессии звучит как *Bötscher* (это созвучно славянскому *бочар*).

Госпожа Видов (старшая, мать) (*Wiedow*) сказала, что раньше были люди, которые жили исключительно за счет плетения корзин. Тех, кто занимался этим видом деятельности, называли *Korbflechter* либо *Kiepentüner*. Теперь таких людей в деревне и округе нет. Нынче сохраняются умельцы, которым под силу изготовить любые плетеные вещи, однако этот вид деятельности дает лишь дополнительный заработок. Хотя в современном обществе часто случается так, что дополнительный заработок иногда приближается к основному доходу. Это изменение в деятельности мастеров плетения произошло, по сведению информантки, в 1950-е годы, не позже.

Беседа пошла о банях и о том, как раньше мылись. Бань, как и саун, раньше в Брезегарде не было. Мылись, как и все в округе, на кухне. Потом многие стали приспособливать для мытья отдельные помещения. Сауны стали известны местным жителям лишь в последнее время.

Интересная тема, привлекающая многих, это алкогольные напитки. В начале XX в. шнапс (крепкий алкогольный напиток, как правило, из злаков) не делали в деревне в домашних условиях. Шнапс покупали в магазинах. Дома делали ликеры с вишней и другими ягодами. Изготавливали яичный и шоколадный ликер и т.д. Спирт для ликеров также покупали в магазине. До Второй мировой войны не было запрета гнать дома самогон. Некоторые гнали его из картофеля и пшеницы. Информанты при обсуждении этого вопроса иногда вступали в спор друг с другом.

После Второй мировой войны экономическая ситуация значительно ухудшилась. Люди в домашних хозяйствах стали гнать картофельный самогон. Но власти запретили самогонование, так как казне нужен был доход от продажи спиртного. Потом все запреты на самогонование сняли, однако люди уже не нуждались в домашнем крепком спиртном. Все можно было купить в магазинах — доходы это уже позволяли.

Разговор об алкогольных напитках всем навеял почему-то воспоминания о соленых огурцах. Женщины вспомнили, что в домашних хозяйствах солили огурцы на зиму и делали другие заготовки.

Весь наш разговор с информантами проходил за накрытым столом. Когда мы приехали в общественный дом, нас уже ждал красиво сервированный для кофе стол. Был приготовлен яблочный пирог, а также *кваркберлинер*

(Quarkberliner — дословно «творожные берлинцы») — небольшие пончики, жареные в масле и обсыпанные сахаром. Были поданы сливки и кофе. Стол сервировали красивым белым фарфоровым сервизом.

Бургомистр Кэмпф (**Kämpf**) был одет в обтягивающие темно-серые штаны и серый синтетический пусер с V-образным вырезом. Бургомистр избран на свою должность год назад. По специальности он инженер по мелиорации земель. Зарплата у него 3000 марок. За должность бургомистра денег не получает. Это почетная обязанность. Во времена ГДР бургомистрам зарплату платили. Кэмпф владеет черным BMW с голубыми стеклами. Машина такая же стильная, как и он сам.

Бургомистр показал нам центр деревни. Раньше Брезегард был круглой деревней. «*Ангердорф* (Angerdorf)», — сказал он. Теперь планировка деревни изменилась и усложнилась. В Брезегарде когда-то был пруд, который питался водой за счет быстрого ручья, впадавшего в него. Теперь из этого некогда «культового» пруда сделали пожарный водоем. Бургомистр хочет восстановить пруд и некоторые другие вещи, относящиеся к истории деревни.

По информации Кэмпфа, деревня Брезегард (Birkenberg, «березовая гора», как он совсем невзначай сказал) была полукругом окружена водой. Потом вода ушла. И Брезегард стал полностью «сухопутным». Эту информацию он где-то вычитал. Понятно теперь, почему здесь много веков назад поселились славяне.

Вчера мы ездили в Менкендорф (**Menkendorf**) — старое славянское поселение. Прежде оно было окружено водой. Это было значительное славянское поселение, игравшее не второстепенную роль в жизни всей земли Мекленбург. Теперь остатки поселения стоят посреди сухого поля. Только с восточной стороны его окружает лес. Местность перестала быть многоводной. Длительные процессы по изменению ландшафта были ускорены также мелиорационными работами, проводившимися здесь уже в последние десятилетия.

Менкендорф — величественный памятник славянского пребывания на земле Северной Германии. До сих пор здесь сохраняется вал городища. Величественная природа и ощущение истории охватывает сразу, когда ступаешь на его землю. О славянах, живших здесь прежде, рассказывает большой информационный щит. Сведения о славянах изложены с большой симпатией к ним. Сказано, что у славян был высокий уровень общественного и экономического развития.

После прогулки по деревне мы вернулись в общественный дом. Речь зашла о керамическом производстве. Информанты сказали, что предприятие по производству керамики в 2-х км от деревни Пихер (Picher) под названием «Alexander von Stenglin» возникло относительно недавно, не ранее 1970-х годов.

У двух женщин, присутствующих на беседе с нами и занимающихся краеведением, на пальцах левой руки золотые перстни с желтым цитрином. Женщин зовут Карин Видов (**Karin Wiedow**) и госпожа Винке (**Wienke**). Такие массивные золотые перстни редко встречаются в Германии. Я даже подумал, что это некий символический знак.

После собрания с местными жителями в общественном доме мы отправились в дом госпожи Видов (матери Карин Видов). Я снимал на видеокамеру деревню. Снял беседку из живых деревьев, где раньше собирались отдохнуть, а иногда и пропустить рюмочку местные жители. Беседка в центре деревни образована из лип.

Мы пришли к дому фрау Видов (**Wiedow**). Ее девичья фамилия Кэмпф (**Kämpf**). Бургомистр Дитер Кэмпф — ее племянник, сын брата.

Фрау Видов пригласила нас к себе домой еще в общественном доме. Она сказала, что у нее рядом с домом сохраняется беседка из живых деревьев. Местные жители считают, что это славянское влияние. Подобные беседки остались в наследие от славян. Беседка находится совсем рядом с домом хозяйки. Ее образуют буковые (?) деревья. Госпожа Видов гордится, что у нее на участке сохраняется такой раритет традиционности.

Дорожки в палисаднике — взрыхленная черная земля.

После осмотра беседки нас пригласили в дом выпить пива. Сразу же предложили угощение. На стол хозяйка постелила чистую скатерть, сверху зеленую салфетку. На стол был поставлен металлический подсвечник со свечой абрикосового цвета. Госпожа Видов принесла каждому из нас по бутылке пива и поставила бокалы для пива. Марии Гринфельдт, которая у нас за рулем, предложили апельсиновый сок.

Фрау Видов родилась в Брезегарде. Отсюда был и ее отец. А мать родилась в деревне Лейссов (**Leussow**).

Дом у хозяйки очень большой. Рядом с домом большой сад, много зелени. У фрау Видов две дочери. Одна из них Карин, с которой мы уже успели познакомиться. Она работает в деревне Глайзин (**Glaisin**), а живет в Брезегарде вместе с матерью в одном доме. Другая дочь живет в Ростоке. Она больна. У нее двое детей. Внучка изучает медицину в Любеке. Внук учится. А вот Карин, к сожалению, так и не смогла найти себе достойную пару и не вышла замуж. Ей уже 50 лет.

Гостиная, в которой мы сидим, весьма просторная. На стене висит портретное фото мужа фрау Видов в нацистской форме — молодой красивый офицер. Перед ним на большом прилавке стоят живые цветы в хрустальной вазе. Покойный муж фрау Видов служил в ведомстве Геринга. После окончания Второй мировой войны был в плену у англичан и американцев. Выучил в плену английский язык. Вернулся из западной зоны оккупации Германии в

1947 г. Стал работать. Постепенно сделал карьеру. Был председателем сельскохозяйственного кооператива (LPG). Возможно, поэтому дочь Карин, оставшаяся жить в селе, так и не вышла замуж. Она была из семьи местной элиты. Выходить замуж за тракториста или полевода ей не хотелось. А достойной для себя партии так и не смогла найти. Такое часто случается с дочерьми председателей кооперативов и других сельских руководителей.

Муж фрау Видов был беспартийным. Это не мешало ему руководить большим подразделением во время ГДР. Сама госпожа Видов работала в кооперативе, занималась выращиванием растений — пшеницы, овса, картофеля и т.д. После выхода на пенсию стала получать пенсию 1400 марок, а ее покойный муж получал 1900 DM.

На стене в гостиной висит большая романтическая картина в раме за стеклом — замок в зелени у водной глади. Это Монсальват — храм из оперы Вагнера «Парсифаль».

В серванте большое количество книг. В рамках фотографии внуков. На серванте стоят деревянные часы с боем. На стене висят еще одни часы с маятником. В гостиной стоит маленький комод с полкой для посуды. В комнате печь, облицованная коричневым кафелем. В гостиной есть русский электрический самовар.

В комнате два окна, на которых висят короткие, до батареи, тюлевые занавески и короткие желтые портьеры. Когда мы пришли, хозяйка открыла окна для притока свежего воздуха. На дворе стоит очень теплая погода. По деревне перед окнами прогуливаются люди с детскими колясками. Такое в деревнях Германии встречается часто. У нас в отчизне прогуливающихся с колясками мамаш в деревне практически не увидишь. Детей у нас оставляют играть во дворе, но не катают их в колясках. Коляски — это уже городская культура. В Германии жизнь в селе мало чем отличается от жизни в городе. Только труд у людей сельскохозяйственный, а не промышленный. И то далеко не всегда.

Пол в доме устлан коврами и ковриками у порога.

В доме есть собака — лохматая болонка, любимец семьи. Он даже спит с хозяйкой. В гостиной стоит большая корзина с подстилкой для собаки. Выгуливать собаку выводят во двор.

На телевизоре стоят три мягкие игрушки.

Дочь Карин съездила в Глайзин и вернулась домой, присоединилась к нашей беседе. Карин проследила родословную семьи с XVII в., после тридцатилетней войны. Все предыдущие архивы погибли. Мы уже не первый раз отмечаем, что память о той давней войне до сих пор жива в памяти народа. Люди могут не говорить о Второй мировой войне, но вспомнят, что у их предков сгорели дома, а также умерли или погибли родственники во время тридцатилетней войны.

В 1830 г. в Брезегарде был сильный пожар. Сгорело много домов. Теперь на их месте выстроены новые дома. На них есть соответствующие надписи, к примеру: «Отстроен заново в 1910 г.» («Erbaut 1910»).

Мы осмотрели дом госпожи Видов. Планировка комнат очень запутанная. В дом ведут две входные двери: сюда можно попасть через калитку с улицы и через задний двор. В доме много цветочных горшков.

Перед домом металлическая ограда. Калитка с задвижкой. Мы с Александром Сергеевичем покурили во дворе — в самом доме не стали.

Мебель старая. В коридоре на мозаичном полу стоит старинный сундук. Мы обратили внимание уже давно, что в округе встречаются дома с мозаичными полами. В городе Хагенове (Hagenow) я слышал от Гавлика (Gawlick), директора местного музея, что где-то в 1930-е годы в здешние места приехал один итальянец, который ввел моду на такие полы. Он был мастером, показал, какие мозаичные полы может делать, а потом принимал заказы у местных жителей. Таким образом, в некоторых домах сохраняются нетрадиционные для этих мест полы.

Сейчас в Брезегарде нет сельскохозяйственного кооператива. Население либо трудится на собственной или арендованной земле, либо работает в городе.

Фрау Видов в молодости передали дар целительства. Но она, как человек глубоко верующий, к своему дару не прибегала. Она ходит в церковь, верит в Бога. А целительство считает ведовством, язычеством. В здешних местах много «знающих» людей. Не все пользуются своим даром, во всяком случае это не афишируют. Местные жители зачастую проводят параллель между ведовством и язычеством. Славяне также были язычниками. Поэтому многие склонны считать ведовские знания продолжением славянской традиции знахарства и колдовства. Информанты не охотно идут на разговоры о колдовстве. В любом случае, чтобы что-то узнать, нужно говорить с глазу на глаз, а не в компании. Другие темы обсуждать можно и в коллективе.

Мы провели в доме госпожи Видов и ее дочери Карин долгое время. Провожать нас вышли к машине.

Фотодневник

F-11. В-9 Филанк. В доме семьи Древес. Эльсбет Древес, коренная жительница деревни, свекровь Кристель, информант экспедиции. Эльсбет демонстрирует на себе предметы традиционной повседневной одежды мекленбургской крестьянки. Начало XX в.

F-11. В-10 Филанк. В доме семьи Древес. Эльсбет Древес демонстрирует крестьянский чепец и фартук. Вид сзади.

F-11. В-11 Филанк. В доме семьи Древес. Эльсбет Древес демонстрирует чепец и длинный рабочий фартук.

F-11. В-12 Филанк. В доме семьи Древес. Эльсбет Древес демонстрирует чепец и нижнюю рубаху из домотканого льняного полотна. Начало XX в. Из приданого Минны Хеннинг.

F-11. В-13 Филанк. В доме семьи Древес Эльсбет Древес демонстрирует чепец и нательную рубаху из домотканого льняного полотна. Начало XX в. Из приданого Минны Хеннинг.

F-11. В-14 Филанк. В доме семьи Древес. Участник экспедиции А.А. Новик после зарисовки покроя предметов одежды демонстрирует панталоны. Хлопчатобумажная ткань, шитье. Начало XX в. Из приданного Минны и Мари.

F-11. В-15 Филанк. В доме семьи Древес. А.А. Новик демонстрирует ночную рубаху. Хлопчатобумажная ткань. Начало XX в. Из приданого.

F-11. В-16 Филанк. В доме семьи Древес. Кристель и Эльсбет Древес, информанты экспедиции, после беседы в теплой гостиной своего дома. На заднем плане — печь Kachelofen.

F-11. В-17 Брезегард. Интервьюирование старейших жителей деревни в общинном доме. Ханс Вестфаль беседует с профессором Мыльниковым.

F-11. В-18 Брезегард. Участники интервью перед общинным домом. Справа налево: Карин Видов (хронист деревни Глайзин, хранитель дома-музея Й. Гильхоффа), Хильдегард Видов (мать Карин, пенсионерка), Эдит Минке (хронист деревни Брезегард), профессор А.С. Мыльников, Ханс Вестфаль (участник Второй мировой войны, инвалид).

F-11. В-19 Брезегард. Карин и Хильдегард Видов, старейшая семья деревни.

F-11. В-20 Брезегард. Хильдегард Видов. Женщина, которой передал свое знание местного знахарь по фамилии Колерт, последний носитель традиции знахарства в деревне.

F-11. В-21 Брезегард. Буковая беседка в саду Хильдегард Видов. Такие «живые» беседки, сохранившиеся в садах старых жителей Брезегарда, считаются отличительной чертой этой деревни, присущей только местной традиции.

Рашифровка записи беседы с Эльбет и Кристель Древец

E l s b e t h : Die stammen aber wieder von woanders, die Eltern, dann.

M y l ' n i k o v : Insgesamt es geht wahrscheinlich aus Ende 18. — Anfang 19. Jahrhundert oder später?

E l s b e t h : Ja, also die Eltern und meine Mutter und die Geschwister sind alle achtzehnhundert, also vor 1900. Bis auf eine Schwester noch. Sonst sind die alle Ende 18. Jahrhunderts.

M y l ' n i k o v : Nu ja. Jetzt bitte schön die Frage, {russisch} Юля, вы тогда...

I v a n o v a : Also, ich würde mich interessieren, wie man hier Feiertage gefeiert hatte.

E l s b e t h : Feiertage?

I v a n o v a : Ja.

E l s b e t h : Hochzeit und sowas?

I v a n o v a : Ja. Hochzeit.

E l s b e t h : Hochzeit war alles so bisschen anders, wie heute, 'n bisschen mehr zu Hause, es ging denn schon früh los, und zum Frühstück also dann gab es schon , und dann wurde Hochzeitspaar wurde zum Standesamt und zur Kirche und dazwischen kam dann Musik, und wenn sie zurückkamen, dann haben sie schon Musik gemacht, dann gab's Essen und dann gab's Tanzen.

I v a n o v a : Mit dem ganzen Dorfe?

E l s b e t h : Bitte?

I v a n o v a : Mit dem ganzen Dorfe?

E l s b e t h : Nee...

i v a n o v a : Nur in der Familie?

E l s b e t h : Verwandte und... na ja, wie man Geld hatte, nicht? Verwandte, Nachbarschaft. Aber das ganze Dorf nicht, nein. Nachbarn und Verwandte. Ach, früher hatten hier alle viel Verwandte, noch mehr Geschwister, nicht wie jetzt, nur zwei. So meine Eltern, meine Mutter und mein Vater, die waren mal zehn Geschwister noch, ne?

I v a n o v a : Haben sie Ihnen erzählt, wie sie geheiratet hatten, Ihre Eltern?

E l s b e t h : Ja. Ähnlich wie wir damals, wie ich eben gesagt habe, zu Hause. Und dann war das so am Sonntag, dann vor kamen die jungen Mädchen, die da auch im Dorf kamen zusammen und haben Girlanden gebunden und haben die Türen und Haus geschmückt, früher gab's in jedem Haus hier auf dem Lande so 'ne Scheune, und die wurde ausgeräumt und ausgeschmückt, das war denn der Tanzsaal. Und dann mussten die jungen Mädchen, aus so 'ner weißen Schleife haben sie denn gebunden, und wenn denn der Feier war, dann kam... kriegte jeder sich ein' Herrn zum Tanzen, vom Tischherrn und dann mussten die Mädchen dem Herren diese Schleifen anständen und dafür mussten sie aber

ein bisschen bezahlen. Das war denn alles gleich morgens. So das los ging. Die Leute, die gingen zusammen. Außerdem ist hier schon ein paar, ne? Ja, so war mal Hochzeit.

I v a n o v a : Kennen Sie noch die Zeit, als man die Feiertage in der Diele feierte? Und Hochzeit darunter auch?

E l s b e t h : Auf der Diele?!

I v a n o v a : Ja.

E l s b e t h : Ja, das ist es! Ach, ich hab' schon... Ja, Diele ist das so, ne? Das ist ja nun alles nicht mehr so hier, ne? Keine eigene Diele mehr auf dem Dorf. Zu Hause wird gefeiert. Nicht in der Gaststätte und so. Und wenn einer kleines Haus hatte, das wenig, und das war Sommer, haben sie auch 'n Zelt aufgebaut. Und denn da gefeiert.

I v a n o v a : Und dann auch nur in der Familie?

E l s b e t h : Ja, Familie und Nachbarn. Gute Freunde aber nicht eben das ganze Dorf, so wie es in manchen Stellen, so nie.

M y l ' n i k o v : Sagen Sie bitte, Frau Drewes, Ihre Eltern und Sie wer waren nach Beruf, waren sie Bauern oder sie beschäftigen...

E l s b e t h : Ne, sie waren keine... ne, ne. Der Vater hier war Schuster und und... aber nachher hat er auch nicht mehr, hat er so... auf Landwirtschaft, da ging Arbeit und zu Hause hatten wir eine kleine Landwirtschaft — zwei Kühe und so. Aber der war... ne.

M y l ' n i k o v : Der war Handwerker?

E l s b e t h : Bitte?

M y l ' n i k o v : Handwerker?

E l s b e t h : Handwerker. Ja.

I v a n o v a : Und was war das für ein Teil des Dorfes? Häuslereien oder?

E l s b e t h : Ja, Häusler. Ja, hier, dies waren Häuslereien. Waren Sie schon im dritten... im Dorf, so rund, da waren Sie schon?

I v a n o v a : Ja, da waren wir.

E l s b e t h : Ja... so rund ja hier die Dörfer, Wendendörfer.

I v a n o v a : Uhu... und wie hat man Weihnachten gefeiert?

E l s b e t h : Weihnachten... tja...

I v a n o v a : Zu Ihrer Zeit und zur Zeit Ihrer Eltern?

E l s b e t h : Ja, ach das war immer noch das gleiche bei Heiligabend meistens war ja so, bei Heiligabend ging alles in die Kirche, heute auch nicht mehr so sehr, na ja, dann wurd' gegessen und dann kam bei manchen kam der Weihnachtsmann, bei manchen lagen die Geschenke schon unter dem Tannenbaum, wenn man kam, oder aber auch, was ich einmal erlebte, wie ich noch klein war, "Julklappe" sagte man da: man klopfte an die Tür und rief "Julklapp!" und schmeiß das denn so 'rein. Das habe ich als kleines Kind noch...

I v a n o v a : Weihnachten oder Neujahr?

E l s b e t h : Weihnachten, nee, das war zu Weihnachten. Auch Heiligabend war das. Oh, dann wurden auch Weihnachtslieder gesungen, wie wir Kinder waren. “O, Tannenbaum! O, Tannenbaum!”.

I v a n o v a : Und wie war der Weihnachtsmann angezogen?

E l s b e t h : Na ja, so wie heute er aussieht. Nicht immer {roter Mantel}, nicht jeder hatte ´nen roten Mantel. Das hatte irgendwie ein guter Bekannte, Nachbar oder so gemacht, nā? Langer Mantel, Mütze auf, wie unser erster Sohn, wie der klein war, da saß er und da kam der Weihnachtsmann und da wurd´ der andächtig so und bekuckte dann genau, und: “Ach, — sagt der und springt auf, — das ist ja Walter, der hat ja Papas Schuhe an!”. Habe ich einen Bekannten, der das mir richtig... kein richtiger Weihnachtsmann war das. Heute ist ja alles ein bisschen anders.

I v a n o v a : Wer hat die Geschenke “Julklapp” ´reingeworfen?

E l s b e t h : Ja, das hat irgendein Verwandte gemacht, der uns, der Kinder beschenken wollte, aber sich eben nicht die Mühe machen wollte, sich als Weihnachtsmann zu verkleiden, hat das eben so gemacht, das war einfacher, nā?

I v a n o v a : Waren das Junggeselle, die das Geschenk ´reingeworfen?...

E l s b e t h : Ich hab´ das nicht verstanden.

I v a n o v a : Waren das Junggeselle, die die Geschenke ´reingeworfen haben?

E l s b e t h : Ja. Aber das habe ich bloß einmal erlebt, bei uns zu Hause, das war denn, meistens waren bei uns die Geschenke unter dem Tannenbaum denn noch vor der Kirche, war das dann.

I v a n o v a : Und die Kinder durften auch nicht dabei sein, wenn man den Tannenbaum schmückte?

E l s b e t h : Nie, wie wir klein waren, nicht. Heute macht man das, die Kinder machen das mit, aber wie wir klein waren, nicht. Da wurde dann eben... das vorher nicht gesehen. Es wurde Zucker gehängt. Die Mutter blieb meist zu Hause, der Vater ging los. Das war der ziemliche Weg, immer, da hatte man kein Auto gehabt, alles ging zu Fuß.

I v a n o v a : Ich hab´ in manchen Dörfern...

E l s b e t h : Das war ja der ziemliche Weg, wie gesagt, ist ja kein Auto, alles ging zu Fuß.

{Lärmstörungen; die Aufnahme wird unterbrochen}

C h r i s t e l *{Schwiegertochter von Elsbeth}*: Olljoorsmudder! Ja, wie hat das geheißē?

E l s b e t h : Die kam nachts, die hat keiner gesehen. *{Lärmstörungen, es klingeln die Kaffeetassen auf dem Tisch}*. Hab´ ich auch keine Ahnung, ne!

C h r i s t e l : Es war wieder ganz was anderes.

E l s b e t h : Ja... Ach! Silvester war eigentlich nix besonderes. Ausserdem dass man zusammengefeiert hat. Christel, weiß du auch nicht, ne?

C h r i s t e l : Silvester? Nee. Also, Oma hat nie erzählt, dass sie eben einmal so ausführlich über Sivester. Olljooramd hem sei troffn und denn war gut. Aber dass sie besonders aufs Neujahr angestoßen haben oder so, ne. So hat sie Olljoahramd oll gän sei runn. So hat sie immer gesagt. So hat sei immer normal secht.

M y l ' n i k o v : Danke schön {*kriegt sein Kaffee*}.

C h r i s t e l : Bitte. So, Zucker oder Milch?

I v a n o v a : Und hat Ihre Großmutter etwas über die Hochzeit erzählt?

C h r i s t e l : Hochzeit?

I v a n o v a : Ja, wie sie heiratete.

E l s b e t h : Ja, da war auch, bei Oma war es auch noch so wie bei... bei uns, wollen wir sagen so. Morgens früh ging's los...

C h r i s t e l : Ja, ja, ja. Das war ganzen Tag. Zwei Tage vor wurde schon gekocht, gebacken und gekocht, und da war so Torten und sowas gab's auch noch nicht, es wurde Weizenbrot gebacken und es wurde Butterkuchen also, Hefeteig mit Streusel mit Zucker, mit Obst...

E l s b e t h : Obstkuchen...

I v a n o v a : "Nasse Kuchen".

C h r i s t e l : Ja, Topfkuchen.

E l s b e t h : Oder Topfkuchen sowas, aber Torten und sowas, das gab es nicht. Mit Creme und sowas, ne?

I v a n o v a : Und gab's irgendwelche besondere Gerichte zur Hochzeit?

E l s b e t h : Zu Hochzeit? Na, erstmal eine gute Suppe. Vom Rind, ne? Und Hühner. Suppe vom Rind und Hühner. Mit Gemüse drin und Klöße drin, ne? Fleischklöße, andere Klöße... vom Mehl. Dann gab's immer ein' guten Braten — Schweinebraten und Gemüse dazu.

I v a n o v a : Und irgendwelche Bräuche? Können Sie sich erinnern? an irgendwelche Bräuche...

C h r i s t e l : Das war Brauch... Bräuche haben wir gemacht Salz und... Brot und Salz.

E l s b e t h : Ja, das ist alles erst später angekommen, ganz früh, wie Oma und ich heirateten, war das noch gar nicht.

C h r i s t e l : was war denn eben?

E l s b e t h : Das war es eben zu Standesamt, zur Kirche oder mit Pferdewagen gefahren, eine Paar fuhr denn mit, ein Junge und... aber das was besonderes... Doch! Das war früher auch, wie es heute nicht mehr so ist, am Tag vor der Hochzeit das war Polterabend. Und da gab es schon auch schon eine gute Tafel zum Essen und da kamen schon alle Verwandten mit Geschenken an. Und dann wurden auch so von den jungen Mädchen und so, dass so paar saß auf dem Sofa und die haben denn immer so gedichtet und ein bisschen was vorgetragen. Das war Polterabend, das war davor. Das ist auch nie mehr?

C h r i s t e l : Nie, heute...

E l s b e t h : Kann ich mich erinnern...

C h r i s t e l : ...das war zwei Tage vorher, damit man zwischendurch ausschlafen könnte.

E l s b e t h : Ne? aber so war das ne? Und dann wurden die Geschenke auch so alle... so aufgestapelt, dass die draußen vom Fenster... da kam das Dorf dazu zुकucken, die kuckten durchs Fenster, haben nur zugekuckt, was die Hochzeitsgäste machten. Und dann musste das alles aufgestapelt sein, manche kriegten viele Geschenke, manche nicht so viele, das hört das Dorf 'rum.

I v a n o v a : Wovon hing es ab?

C h r i s t e l : Ja, das hing davon ab, wie wohl haben die Gäste gehabt.

E l s b e t h : Ja, das war. Das kann ich mich noch erinnern, wie ich noch zur Schule ging, an einer Hochzeit, da war denn das Schlafzimmer alles fein gemacht mit Decken und alles und jeder hatte durch Fenster gekuckt, wie das Schlafzimmer aussah. Das war aber zu meiner Zeit nicht mehr. Na ja, da war Krieg. Na ja, nun war das alles. Tja, was war denn noch hier?

I v a n o v a : Und wie waren die Braut und der Bräutigam angezogen? Was hatten sie an?

E l s b e t h : Immer weiß.

I v a n o v a : Immer weiß?

E l s b e t h : Weißes Kleid mit Schleier, langen Schleier. Und das war der schwarze Anzug.

I v a n o v a : Nicht dunkle Sachen? Dunkle Kleidung war nicht üblich?

C h r i s t e l : Also, das war wieder vorbei.

E l s b e t h : Ganz selten, dass war eigentlich, ich weiß nicht, wie das war, wenn einer schon mal verheiratet war oder wenn er schon ein Kind hatte, dann zogen sie ein schwarzes Kleid an. Aber sonst immer weiß. Einfach weiß.

I v a n o v a : Und Ihre Oma hatte weißes oder dunkles?

C h r i s t e l : Tja, wenn ich wüsste.

I v a n o v a : Sie hat neulich erzählt, dass am Sonntag Frauen normalerweise dunkle Farben trugen.

C h r i s t e l : Ja, weiß ich nicht. Das weiß ich gar nicht. Darüber haben wir noch nicht gesprochen.

E l s b e t h : Ne, dass sie ja vor'm Krieg, das war doch nie, ne?

C h r i s t e l : Das weiß ich nicht! Na ja, die haben sowieso immer dunklere Sachen getragen, die haben nicht so bunte Sachen angehabt. Das war ja vornehm, dunkelbraun, dunkelblau, schwarz mit bisschen weiß einge...passt oder war ja so eingepasst mit weiß drin oder so.

E l s b e t h : Ganz eng geschnallt hier... alter Rock.

C h r i s t e l : Ja, mein Onkel hat erzählt, Oma war früher sehr dünn, und damit das nicht so arm aussah, hatte sie paar Unterröcke angezogen, {lacht} dass das ein bisschen mehr aussah.

My'l'nikov : Sagen Sie bitte, es ist interessante Frage, wie kleideten sich die Leute, nu ich meine Agrarwirtschaft während sie auf den Feld arbeiteten?

Christel : Baumwolle... nie, Leinen.

My'l'nikov : Welche Farben? Zum Beispiel, ganz konkret: die Männer hatten lange Hosen oder kurze?

Christel : Ja, lange.

My'l'nikov : Lange Hose. Die Ende waren mehr so dunkle Farben...

Christel : Nein.

My'l'nikov : ...oder...

Elisbeth : Weißes Leinen alles.

My'l'nikov : Weißes, ja?

Novik : Leinen?

My'l'nikov : Und die Frauen auf den Feld wenn sie arbeiteten, was hatten sie? Zum Beispiel, lange Kleid oder kurze Kleid?

Elisbeth : Na ja, die...

Christel : Ich kann ja was herholen.

My'l'nikov : U? {wie, bitte?}

Christel : ich könnte mal ja was herholen, Sie könnten sich mal an-kucken.

Ivanova : Ja, gerne!

Christel : Ja? Habe ich nämlich einen Koffer.

My'l'nikov : Ich erkläre ein wenig später, warum ich es frage.

Elisbeth : Na, ma' sagen , wie ich noch Kind war, noch jung war, da haben die noch, die Älteren lang. Aber nachher kam es mit den kürzeren.

My'l'nikov : Lang, ja?

Elisbeth : Aber früher war...

My'l'nikov : Und welche Farbe war diese Kleidung? Frauenkleidung?

Elisbeth : Na so... Die Frauen auf dem Feld das war immer alles weiß mit blau, die so gedruckte Sachen, blaues Leinen und dann so bisschen weiß gemustert.

My'l'nikov : Aber mehr dunklere Farben oder?

Elisbeth : Ja, so wie Kornblumenblau, so ähnlich.

Ivanova : Kennen Sie auch Flunkerhüte?

Elisbeth : Bitte?

Ivanova : Flunkerhüte kennen Sie auch?

Elisbeth : Ja, das kennen wir auch. Hier in dieser Gegend alles so. Ach, der war gar nicht immer so gut, der war ja so groß und zugebunden hinten war, gewiss wenn Wind war, dann hat er so untergedepdelt und wenn nicht, dann war das da unten ganz schön warm, dann haben wir den abgenommen, weil das ohne luftiger ne? Das war so richtig stickig da unten.

Ivanova : Und zu Ihrer Zeit hat man schon keine Trachten getragen?

E l s b e t h : Nee. Aber so mit den Trachten, das ist hier eigentlich nicht, dass... Das ist wieder mehr zum Harz hinten, dann kommt das mit den Trachten, aber hier... weniger.

I v a n o v a : Und in den {19}30-er hat es sich nicht durchgesetzt oder? Zum Feiertag, wahrscheinlich?

E l s b e t h : Nee... wieder schwer. Alles ziemlich dunkle Farben immer getragen.

I v a n o v a : Also, die Tradition war schon eingeschlafen. Mit den Trachten.

E l s b e t h : Bitte?

I v a n o v a : Die Tradition war schon eingeschlafen schon.

E l s b e t h : Ja. War auch ungünstig im Sommer war ja unmöglich warm, ne? Auch mit diesen engen. Das war auch vorbei nachher, alles mehr lockere, nicht? Zu meiner Zeit, ich hab' so was nicht mehr getragen. Meine Mutter noch.

I v a n o v a : Aber Ihre Mutter hat noch getragen?

E l s b e t h : Die hat, aber nachher auch nicht mehr, aber die Grossmutter denn wieder. Auch so 'n Rock und da waren tiefe Taschen drin, wo alles drin versteckt wurde.

I v a n o v a : Ja.

M y l ' n i k o v : Sagen Sie bitte, und diese Männerhosen, in welchen sie im Feld arbeiteten, waren auch aus Leinen?

E l s b e t h : Das nannte sich Manchester. Es war so... na, ich hab' nicht mehr so... Manchester nannte sich das.

M y l ' n i k o v : Nu ja, englische, ja?

E l s b e t h : Na ja... das war wohl Baumwolle... *{lacht; Christel kommt mit den Sachen 'rein}*. Christel, Manchester haben wir nicht mehr?

C h r i s t e l : Ne. Herr Braun hat Manchesterhose.

E l s b e t h : Ja, was für die Hosen sie getragen haben.

I v a n o v a : Manchesterhosen, und aus welchem Stoff waren sie?

C h r i s t e l : Unterrock.

N o v i k : Sehr schön. Ich beschäftige mich mit der Kleidung.

E l s b e t h *lacht*.

C h r i s t e l : Und den habe ich zum Plattdeutschen Abend schon angehabt.

I v a n o v a : Ja?

C h r i s t e l : Ja.

M y l ' n i k o v : Es ist alte oder moderne?

C h r i s t e l : Das ist... Nein, das ist alt...

E l s b e t h : Selbstgewebt. Selbstgewebt.

C h r i s t e l : Da ist im Unterrock vorne eine Tasche.

I v a n o v a : Geld stecken?

C h r i s t e l : Ja, Geld oder ich weiß nicht, wie viel sie Geld hatten.

I v a n o v a : Steht dir gut, Sascha *{Novik probiert an}*.

N o v i k : Meine Größe.
 C h r i s t e l : Das ist eigentlich feine Sachen. Das ist ein bisschen feiner.
 M y l ' n i k o v : Und diese Manchester это das war Wolle oder was ist das?
 E l s b e t h : Baumwolle. Manchester?
 C h r i s t e l : Ja, Manchester ist Baumwolle. Das ist schön feingewebtes Lei-
 nen, ne? Aber es sind auch schon Rostflecke drin, ich habe es erst gekriegt, als es
 nicht mehr so schon war.
 E l s b e t h : Es wurde ja viel gewebt früher hier, ne?
 I v a n o v a : Haben Sie auch früher gewebt?
 E l s b e t h : Ich kann das auch.
 C h r i s t e l : Das ist der Unterrock, ja. Da wurde denn so untergezogen und...
 N o v i k : Richelieu.
 C h r i s t e l : 'm?
 N o v i k : Richelieu.
 C h r i s t e l : Ja.
 I v a n o v a : Auch selbstgemacht?
 C h r i s t e l : Das sind so, das haben die Frauen als Aussteuer gemacht.
 I v a n o v a : Ach so? Wer hat es alles gemacht?
 C h r i s t e l : Das ist von Omas Schwester.
 N o v i k : Sehr schön.
 C h r i s t e l : Und das wurde denn nachts getragen. {lacht} Aber nicht mehr.
 I v a n o v a : So kurz?
 {alle lachen}
 C h r i s t e l : So eine Nachtjacke.
 E l s b e t h : Aber die hinten waren auch lange ...
 C h r i s t e l : Ja, ja.
 M y l ' n i k o v : Solche kurze?
 C h r i s t e l : Ja. Zweckmäßig. Dies ist eine Männerunterhose.
 M y l ' n i k o v : Aus Leinen ist das?
 C h r i s t e l : Ja. Schon mal repariert.
 E l s b e t h : Aber das hat sich auch alles geändert, wie das nachher mit der
 Baumwolle los ging. Dann gab's diese... heute auch nicht.
 C h r i s t e l : Das ist ein Tagschürze.
 E l s b e t h : Wenn Hochzeit... wenn Hochzeit war, dann hat die Köchin so 'ne
 Schürze angehabt.
 I v a n o v a : Die Köchin?
 E l s b e t h : Ja.
 C h r i s t e l : Die Köchin, ja.
 M y l ' n i k o v : Also, das ist alles wahrscheinlich aus Ende 19. Jahrhundert —
 Anfang 20. {sten}. Nicht später?
 C h r i s t e l : Ja, ja. Nicht viel...

Мыльников: Oder später?

Christel: Nein, nicht viel später. Denn meine Oma ist ja {19}01 geboren und ihre Schwester war 6 Jahre älter schon und ein Teil von der älteren Schwester und ein Teil von der jüngeren.

Elisbeth: Aber mal sagen, Schürzen, Christel, wenn auch Hochzeit war, das war ganz...

Ivanova: Unterhose?

Christel: {zeigt die Unterhose und alle lachen} Alles offen. Wurde dahinten zugebunden.

Elisbeth: So rund herum? Nee, ne?

Christel: Nee, so dünn waren sie nicht. Das könnte nur eben zugebunden werden.

Elisbeth: Ach so!

Christel: Was war das? Das ist auch eine normale Schürze mit feinerer Stickerei, Lochstickerei. Das hat mir meine Oma mal genäht. Das ist so 'n Hut für Sommer, wenn es warm ist, bei der Ernte. Der alte Ding war, der war schon kaputt, dann hat meine Oma mir irgendwann mal für Plattdeutsch einen neuen gemacht. Das ist denn nach neuen altes Leinen mitverarbeitet auf der Spitzen.

Ivanova: Ihre Oma hat es gemacht?

Christel: Ja.

Novik: Mit Plastmass?

Christel: Da vorne ist Kork drinne und hinten sind Stäbe drin von irgendwas und quer diese auch.

Elisbeth: Die sind ... dieses, was war das?

Christel: Das ist Weide, ne? Weide ist das.

Elisbeth: Ja, irgendsowas, weiß ich nicht.

Christel: Oder andere sind zum Teil Stäbe? Das ist auch 'n Unterrock. Also, Überrocke habe ich gar nicht hier.

Myльников: So dick.

Ivanova: Schade!

Christel: Ja. Die sind alle hinüber. Die haben sie getragen bis zum geht nicht mehr.

Myльников: Sagen Sie, es ist solche gewöhnliche Unterrock oder...

Christel: Ja, ja. War für die Arbeit, für die Arbeit. Das war auch derberes Leinen, das mehr aushalten konnte. Und so in rot-weiß oder blau-weiß wurde viel gewebt. Blau-weiß habe ich normalerweise...

Elisbeth: Das war wenn schmutzig war, schwer zu waschen.

Christel: ...für Alltags. Ich hol' eigentlich noch mal eine Bluse 'raus...

Myльников: Was ist das?

Elisbeth: Bettbezug. Kopfkissen.

Myльников: Ja, ja, ja.

I v a n o v a : Auch gewebt?
 C h r i s t e l : Das ist auch gewebt. Aber das ist nie benutzt...
 I v a n o v a : So groß! {alle lachen}
 C h r i s t e l : Doppelbett.
 I v a n o v a : Gleich für zwei Köpfe.
 C h r i s t e l : Ja. Das ist nie benutzt worden. Das ist immer neu geblieben.
 Gehörte wohl zur Aussteuer und das ist nie gewaschen.
 I v a n o v a : Das war auch ein Teil von Aussteuer?
 C h r i s t e l : Ja. Auch das waren die feineren Kopfkissen.
 I v a n o v a {liest die gestickte Inschrift auf dem Kopfkissenbezug vor}: "Erwache..." was? "Erwache froh".
 C h r i s t e l : Ja.
 E l s b e t h : "Schlafe wohl" und...
 C h r i s t e l : "Erwache froh". Und auf anderem steht es "Schlafe wohl". Zwei habe ich nämlich davon. Das ist ein Nachthemd. Das ist schon viel ausgebohrt worden.
 M y l ' n i k o v : Etwas ähnliches brauche ich auch zu Hause.
 C h r i s t e l : Ja! {alle lachen}
 I v a n o v a : Ja, mein Großvater hatte auch... darin geschlafen.
 C h r i s t e l : Ja.
 E l s b e t h : Na ja, da war doch nicht so Schlafanzüge.
 C h r i s t e l : Und so sah aus, was am Tage getragen worden.
 I v a n o v a : Ein Unterhemd.
 C h r i s t e l : Ein Unterhemd. Das war richtig derbes Leinen, wenn sie es anfassen wollen, das hat bestimmt gekratzt.
 I v a n o v a : Uhu, auf der Haut.
 E l s b e t h : Aller Dreck auf dem Körper blieb sauber.
 I v a n o v a : Ja...
 C h r i s t e l : ...mal 'rumgehäkelt.
 I v a n o v a : Musste man {sich} nicht unbedingt jeden Tag waschen.
 C h r i s t e l : Das haben sie auch nicht. Das haben sie auch nicht.
 E l s b e t h : Nee. Haben sie gar nicht.
 C h r i s t e l : Denn wenn es nass ist, dann ist es Swinbrett.
 I v a n o v a : Und wo wurde es gewaschen?
 C h r i s t e l : In Zuber.
 E l s b e t h : Großer Waschkessel...
 C h r i s t e l : Das ist ein Handtuch.
 E l s b e t h : ...wurde das heiße Wasser gekocht und dann...
 I v a n o v a : In der Küche?
 E l s b e t h : In der Waschküche extra, da war eine Küche wo Schweine... da hat man nicht gewaschen...

I v a n o v a : Und wo hat man sich gewaschen?

C h r i s t e l : Das ist schon feine Lochstickerei, ne?

I v a n o v a : Und wo hat man sich gewaschen?

E l s b e t h : Badezimmer gab's noch nicht.

C h r i s t e l : Ah, die haben dann wenigstens ein Jahr... das ist eine Arbeitsschürze. Der hat schon ein bisschen gelitten, ich hab' ihn schon so kaputt.

E l s b e t h : Christell, wo hab'n sei gewaschen, wenn's gründlich gewaschen wurde, in einer Waschküche, ne?

C h r i s t e l : ja.

E l s b e t h : Wurde auch 'reingesteckt.

C h r i s t e l : Der wurd' in eine Ernte getragen.

I v a n o v a : Eine Waschküche gab's extra?

E l s b e t h : Ja, die gab's extra. Wo gefuttert worden oder das war eins, aber es war eine extra Küche, wurde nicht gekocht. Ach, das ist so, die man bei der Ernte...

C h r i s t e l : Ja. Das ist eine halbe. Das ist eigentlich typisch der Musterrock.

E l s b e t h : Noch mehr, wie das andere.

C h r i s t e l : Noch mehr wie das.

E l s b e t h : Und dann immer so lang wurde.

C h r i s t e l : Und der Muster ist so schräg eingesetzt.

I v a n o v a : Ist auch Leinen?

C h r i s t e l : Ja. Na, 'rumgehäckelt. Ja, in meiner Kindheit hat meine Oma noch gewebt. Ha'm wir ja erzählt, ne?

I v a n o v a : Ja, ja.

C h r i s t e l : Das war sehr interessant.

N o v i k : Ich schreibe etwas, gut?

C h r i s t e l : Ja.

{*Elsbeth lacht*}.

M y l ' n i k o v : Und jetzt werde ich es erklären, warum ich es fragte. Im Jahre {19}79... {*die Aufnahme wird unterbrochen*}

C h r i s t e l : Mit dem Plattdeutschen. Hier sagen sei Heu /hoi/, wenn sie trockenen Gras meinen, in Woosmer, wo wir gestern so waren, da sagen sie Hoi /hoej/ "dei goan to hoi".

E l s b e t h : Und in Conow, da sagen sie Hai.

C h r i s t e l : Ja.

M y l ' n i k o v : Ich bin gewöhnt Heu gesagt.

C h r i s t e l : Ja, ja.

M y l ' n i k o v : In welchem Dorf sagt man so?

C h r i s t e l : Hier, bei uns.

M y l ' n i k o v : Also, ich spreche so, wie in Vielank.

C h r i s t e l : Ja. Oder Neu Jabel auch auch, also die nehmen sich nix. Aber das sich so Wendisch Wehningen und Woosmer, da ist schon wieder der wendische Einschlag und niedersächsische Einschlag.

E l s b e t h : Also, das war auch schon von früher, geht ja auch von Rögwitz, war schon wieder Land ...

C h r i s t e l : Die Rögwitz war Grenze. Ganz anders.

E l s b e t h : Woosmer gehörte denn früher auch zu...

C h r i s t e l : Woosmer war andere von der Rögwitz, war schon wieder mit dem Einschlag von Wehningen und Tripkau und alles, was dahinten kommt auf Hannoverland.

M y l ' n i k o v : Man sagt, dass die richtigste deutsche Sprache ist in Hannover.

C h r i s t e l : Ja?

M y l ' n i k o v : Ich habe gehört von einigen Leuten. So typisch, bei einfachen Leuten ist Literatursprache.

I v a n o v a : Und wann haben die Frauen das alles gewebt?

C h r i s t e l : Im Winter.

I v a n o v a : Im Winter.

C h r i s t e l : Ja. Wenn die Flachsernte eingebracht wurde, dann wurde das Flachszeug gedroschen und dann wurde es ein bisschen eingelagert, und dann wurde es eingeweicht, erst gebrochen, dann eingeweicht und dann wieder geschlagen und getragen gemacht, durchgehechelt. In Neu Jabel auf dem Boden gibt es noch die ganzen Geräte dazu, die man da braucht, um Flachs zu bearbeiten.

M y l ' n i k o v : Und wann die Frauen es webten und etwas anderes ähnliches machten, früher, in früheren Zeiten, war es verbreitet, das sie sangen, haben gesungen dabei?

C h r i s t e l : Das weiß ich nicht.

M y l ' n i k o v : Nein?

C h r i s t e l : Meine Oma bestimmt nicht *{alle lachen}*.

E l s b e t h : Was ist denn, Christel?

C h r i s t e l : Wenn's gearbeitet wurde, ob dabei gesungen wurde, gewebt oder oder sowas, gesponnen.

M y l ' n i k o v : Nein?

I v a n o v a : Nee.

C h r i s t e l : Also, von meinem Opas Verwandtschaft, von der Seite, das kann ich mir gut vorstellen. Weil der ein sehr musischer Mensch war, der hatte immer eine Musikharmonika in der Tasche und immer Kamm und Stück Papier zum draufblasen, also der hatte immer etwas bei sich, also ganz egal, wo wir waren.

M y l ' n i k o v : Konnte er.

C h r i s t e l : Konnte er.

I v a n o v a : Und wie hat man das Garn gefärbt?

E l s b e t h {*flustert*}: Das weiß ich nicht. Das hatten wir nie...

C h r i s t e l : Da gab's sicherlich auch schon mal Stofffarbe oder so, das ist auch mal leicht gewesen.

E l s b e t h : Das hätten wir ja gar nicht...

C h r i s t e l : Nee.

E l s b e t h : Christel, haben wir nicht Rot dazu gekauft manchmal? Oh, Gott, wenn ich davon was vorstelle!

C h r i s t e l : Also, als ich zugekuckt habe, hat meine Oma nur mit weiß gewebt.

I v a n o v a : Uhu, nur mit Weiß.

E l s b e t h : Das bunte war auch nicht mehr. So weiß und rot kann ich jetzt so war auch früher von meine... ich hatte eine Tante, diese alte... die Bettbezüge waren auch so, ganze Bettbezüge waren so rot und weiß.

C h r i s t e l : Ja, so wie dies hier.

I v a n o v a : Und womit man das gefärbt hat, das wissen Sie nicht.

E l s b e t h : Ich möcht' annehmen, dass sie das Rote dazu gekauft haben, Christel. Was für die rote Farbe... also das weiß ich nicht.

I v a n o v a : Das rote Garn extra gekauft?

E l s b e t h : Also, das weiß ich nicht.

I v a n o v a : Und Muster war traditionell? Alles, was gestickt wurde...

C h r i s t e l : Uhu, ja.

I v a n o v a : Und die Form war auch traditionell, so wie...

C h r i s t e l : Ja. Am zweckmäßigsten war, das war über die {...} genäht und fertig.

I v a n o v a : Und von den Urgroßeltern...

C h r i s t e l : Ja, ja. Ja.

I v a n o v a : Und wo hatten sie es gelernt?

C h r i s t e l : Da gab's Nähschulen. Also, meine Oma ist in 'ne Nähschule gegangen. Bevor sie in Stellung ging.

I v a n o v a : Und Spinnen und Weben hat sie auch in der Schule gelernt?

C h r i s t e l : Nee, das hat sie zu Hause schon gemacht.

E l s b e t h : Vererbt von den {älteren Generationen}.

I v a n o v a : Vererbt von der Großmutter?

C h r i s t e l : Ja, ja. Also, Webstuhl gab's praktisch in jeder Familie. Das war... überhaupt hier bei Schwiegermutter's Verwandtschaft Weber... Leinenweber, von... ihre Mutter war eine geborene Weber. Die waren Leinenweber schon von... jeher.

I v a n o v a : Und gibt es bis heute diese Webstühle und Spinnräder oder ist schon alles weggeschmissen?

C h r i s t e l : In Neu Jabel gibt's ein kompletter Webstuhl, nur nicht aufgebaut. Nur die Teile davon. Und davon wollen wir uns eigentlich nicht trennen.

E l s b e t h : Ich glaube, in der Wohnung sind noch zwei Teile.

C h r i s t e l : Kann sein.

E l s b e t h : Wie dies Haus neu fertiggebaut war 1930, dann wurden in zwei Stuben noch ein Webstuhl aufgestellt und da hatten die Schwiegermutter und die Schwägerin noch gewebt. Ich war da noch nicht hier. Da hat also jemand noch gewebt, zu der Zeit. Also, da hat man 1930-31 noch gewebt. Da haben sie hier noch selber gewebt. Handtücher, so zum Abtrocknen.

I v a n o v a : Und wem gehörte dieses Haus, Ihrem Mann?

E l s b e t h : Bitte?

I v a n o v a : Ihrem Mann gehörte das Haus?

E l s b e t h : Ja, der Schwiegervater hat das gebaut, und dann ist er gestorben und dann hat mein Mann das Haus geerbt.

I v a n o v a : Sie sind dann hierher geheiratet, aus dem Nachbarhaus.

E l s b e t h : Ja, das Foto, das war früher auch das war das Stallende, da war es ging nur davor, da war Schluss mit der Wohnungen, da kam Diele oder Scheune, wie Sie denn sagen, und dann kam Kuhstall und...

{die Aufnahme wird unterbrochen}

{kommt Marianne Heidebrecht, die Schwester von Elsbeth Drewes}

I v a n o v a : Und wie hat man sich zum Begräbnis angekleidet?

E l s b e t h : Schwarz.

I v a n o v a : Nur schwarz?

E l s b e t h : Heute ist es nicht mehr so streng, aber früher war eben alles schwarz.

I v a n o v a : Alles schwarz.

E l s b e t h : Früher wurden auch die Leute eingeladen, wenn Trauer hatten gute Bekannten und so wurden eingeladen. Aber heute sagt der Pastor Bescheid, sind alle eingeladen zum Kaffee.

M a r i a n n e : Nun kommen alle so, wenn einer aus dem Dorf kommt.

E l s b e t h : In Zeitung wird angeschlagen und... kommt jeder, wenn man meint, den kenn' ich gut...

I v a n o v a : Und wenn jemand begraben wird, kamen nicht alle aus dem Dorfe oder?

E l s b e t h : Früher nicht, früher nicht. Denn kommen bloß die, die eingeladen wurden.

M a r i a n n e : Dann ging die Toten verrum..

C h r i s t e l : Ich hatte aber in der ähnlichen Sache, ist von meiner Urgroßmutter. Ja, ja.

I v a n o v a : Was ist Manchester? Baumwolle oder Wolle?

E l s b e t h : Was?

I v a n o v a : Manchester...

N o v i k : Die Stoff...

E l s b e t h : Ne, es ist Baumwolle.

M a r i a n n e : Ne, ne, dies ist Leinen.

E l s b e t h : Ach, Manchesterbüchsen, Manchesterbüchsen. Ja, das ist Wolle.

I v a n o v a : Wolle?

E l s b e t h : Ne, Wolle ist es nicht. Also, mein Großvater, also, mein Urgroßvater der war Weber, und dann hatte mein Großvater hatte seine Anzüge, die waren aus Wolle gewebt, hatte selbstgewebte Anzüge noch und auch ein Sofa, weißt du, Marianne, das war von braunem Stoff so gewebt und das... das Sofa damit bezogen. Alles aus... aber das war von Wolle. Nich? Jeder hatte hier früher auch Schafe gehabt, die so meine Mutter und meine Großmutter, die hatten noch das ... so, halbe Röcke. Ja, das hätt' sie...

I v a n o v a : Und wie waren die Kinder angezogen? Welche Unterschiede waren?

E l s b e t h : Die Kinder? Ja! Da kommt' man schlecht sehen, ist's ein Mädchen oder Junge, die kleinen Jungen haben auch bis zwei Jahren Kleid getragen. Ne? Aber wie wir zur Schule gingen früher, da ging man in den Holzpantoffeln zur Schule...

I v a n o v a : Ja?!

E l s b e t h : ...Schuhe gab's bloß sonntags.

I v a n o v a : Und war die Kleidung nur 'ne verkleinerte Kopie von der Kleidung der Erwachsenen oder das war eine extra Kleidung?

M a r i a n n e : Für Kinder? Nee.

E l s b e t h : Nee! ach so, wenn so, wie nun, dass alle Kinder gleich hatten?

I v a n o v a : Nein, so wie Erwachsene auch angezogen waren, nur verkleinert, verkleinert?

E l s b e t h : Ja... jo...

I v a n o v a : Ja?

E l s b e t h : Die hatten auch kleines Kleidchen... ja, mit Rüschen und so waren auch, aber sonst waren eigentlich die Kleider so für alle Tage schlecht zu... obwohl richtig so wie wir...

M a r i a n n e : Aber früher so, meine Großmutter, die meist immer schwarz, dunkel angezogen, ne? Nicht so mehr, so wie wir heute gehen, ne? Meine Großmutter 76 da war sie gestorben, erst habe ich gedacht: so uralt ist die Tote. Nun ist sie {Elsbeth} 77, ich bin 80! Kommt man sich gar nicht so alt vor! Aber das geht darin eben, lange schwarze Röcke trugen, und denn noch Haare immer glatter Kopf und so, ne?

I v a n o v a : Und Sonntagskleidung war schwarz?

M a r i a n n e : Na ja, ach das, war aber ein bisschen heller, aber ziemlich dunkel immer, ne? Meine Mutter hatte denn nachher schon wieder aus hellen leichteren Stoffen mal eine Bluse an und so, ne?

I v a n o v a : Warum? War es Mode?

M a r i a n n e : Ist ma' so gewesen, ne?

E l s b e t h : War leichter auch zu waschen, ein bisschen stabil und nicht so warm im Sommer, als sie immer nur schwarz und dunkel. Hell ist doch nicht ganz so warm, ne? Es war auch anders genäht, als... aber so in der Ernte, dann gingen alle immer weißes Leinen — weiße Schürzen.

M a r i a n n e : Na, das war auch, weil hier Korn viel Roggen und das sind dann immer diese Stachel drin, nich? Und dann muss man schon bisschen derbes Zeug an, sonst hat es durchgepickst. So Lochstickerei habe ich noch gemacht, wie meine ältere Schwester, die hätte so Garnitur, aber Waschtisch und Nachtschränken, das war in Lochstickerei, wollen wir ma' schauen ausgestickt für die Schwester, für die ältere Schwester, ne?

I v a n o v a : Sagen Sie bitte, wenn man also die Leiche beigesetzt hatte, wo war die... wie war die Leiche angezogen?

E l s b e t h : Ja, die war angezogen, wenn es ein älterer Mann oder ein alter Mann ist, dann meistens... früher war es so, den Anzug, den er zur Hochzeit gekriegt hat, hat er sein Leben lang aufgelegt und den hatte er dann angekriegt. Ich weiß nicht, ob Sie das kennen, da gab's das Zylinder, dann haben sie das Zylinder. Kennen Sie das?

I v a n o v a : Ja.

E l s b e t h : {*alle sprechen zusammen, ist nix zu verstehen*} Das war verschieden. Manche haben auch gutes schwarzes Kleid an, manche hatten auch schon den weißen Mantel. Das war verschieden. Wie mein Mann gestorben war, wir hatten goldene Hochzeit gehabt, dann hat er eben, was er da anhatte, das hat er da angekriegt. Sonst gibt's bei uns verschieden.

M a r i a n n e : Und mein Mann auch diese... wir hatten keine goldene Hochzeit, aber eben von der Silberhochzeit ersparte Anzug.

I v a n o v a : Nicht von der ersten Hochzeit?

M a r i a n n e : Nein, von der... nie! Der passte ja nicht mehr, da war mein Mann Soldat... ne, aber von der...

E l s b e t h : Hier waren ja auch so wie mein Vater, der hatte nicht so wie die Anzüge jetzt, da hatte er so 'n Anzug, da waren hint'n so so so lange, schwarze sagen wir so... mit Samt so wie Aufschläge, das war noch bisschen anders wie heute die Anzüge. Stabilerer Stoff. Da wurde er auch nur zu ganz besonderen Anlässen angezogen.

M a r i a n n e : Und denn so weiße Oberhemde, wie es heute, die hatten die, hatten so anders herunter, und dann war das so großes Vorhemd, haben wir dazu gesagt, das wurde denn gestärkt immer, und denn so 'n Kragen auf, der wurde immer gewaschen und gestärkt, die haben sich denn darumgemacht. So gab's denn die Oberhemde. Mein Vater der hatte noch so ein Hemd...

I v a n o v a : Also, wie man heiratete, so wurde man begraben.

E l s b e t h : Ja, so ungefähr. Kann man sagen, ne?

I v a n o v a : Waren irgendwelche Beigaben bekannt? Ins Grab?

M a r i a n n e : Nee... Kamm und Seifendose hat man nur mit 'reingelegt.

E l s b e t h : Nee...

M a r i a n n e : Doch, ich weiß noch Kamm und Seifendose. Das wurde immer mit 'reingelegt. Die macht man noch.

I v a n o v a : Warum?

M a r i a n n e : Warum? Wo weiß ich, warum sie hat... Weiß ich nicht, warum.

E l s b e t h : Das ist doch keine, die mitkämmen sollte.

M a r i a n n e : Oder war es bei Oma nur, die ... na haben wir gesagt, dass... Warum? Weiß ich auch nicht.

E l s b e t h : Früher waren die auch so im Aberglauben noch bisschen anders, das ist heute alles nicht mehr. Dann hat man noch... ich weiß sogar, weißt du von Siebenburg, ne? Die hatte noch gesagt, hat er noch Geld mit 'reingelegt und hat dann er gesagt: "Das für unterwegs ein bisschen Trinkgeld". Das waren so einzelne Fälle, aber sonst nee, davon nix mehr. Kein Schmuck, kein... nix mehr.

I v a n o v a : Und Blumen?

M a r i a n n e : Ja, Blumen ja, wurden um Kissen 'rum, nicht?

E l s b e t h : Blumen ja. Grün bisschen und in die Grube oder das Taschentuch wurde denn auch so... Und oft auch gemacht haben die manchen Gesangbuch, von der Kirche so gehabt, ne? Das gab's auch.

I v a n o v a : Kerzen nicht?

E l s b e t h : Bitte?

I v a n o v a : Kerzen nicht?

E l s b e t h : In Sarg?

I v a n o v a : Ja, in Sarg, nicht?

E l s b e t h : Nee. Die wurden nebenbei gestellt, ne?

I v a n o v a : Und wann wurd... war es mit dem Geld für unterwegs?

E l s b e t h : Ach das war ja nur, das war ja nur von einer Frau, die das gesagt hat. Wenn ihr Mann gestorben war. Aber sonst nicht, unsere Verwandte, wir haben das nicht gemacht. In den {19}70-er Jahren war es.

M a r i a n n e : Oder früher.

E l s b e t h : Aber dat war es, dass sie das gesagt hat, ne?

I v a n o v a : Uhu, uhu. Und sonst ist es unbekannt. Und Kamm und Seifendose war früher?

M a r i a n n e : Das kenne ich so noch. Ja, ja. Das habe ich paar mal so gesehen, wenn sie untergemesst sind da, Kamm und Seifendose.

I v a n o v a : Was sagte man dazu?

E l s b e t h : Und dann war ja auch so, holte wurde ja so... in so 'ne Halle aufgebaut und dann bisschen nur der Sarg mit Blumen, aber wie wir waren,

dann wurde sich von zu Hause aus beerdigt, und dann war der Sarg auf, also der Tote wurde zur Schau gestellt, alle die kamen, konnten ihn nochmals sehen und sozusagen sich verabschieden. Bevor der... hier hat es immer ein Lehrer früher gemacht denn das...

M a r i a n n e : Dann mussten, dann musste ich denn auch mit'm Lehrer denn singen so für Schüler und Jungs und Mädels, die mussten denn singen. Am Grab. Und dann war der Sarg schon zu, wie wir kamen.

E l s b e t h : Das ist jetzt nicht mehr.

M a r i a n n e : Und dann ging der... der hatte hier der Lehrer den "Vaterunser" gepredigt und so 'n kleiner Trauerfeier und denn geht man zu Fuß nach. Und nu ist in Alt Jabel, die Leichenhalle denn, ne? Nun ist man da. Und mit dem Singen dabei. Und in der Kirche wurden auch dieses die Kinder, wo die Kirche war, die Alt Jabeler Kinder, und die gingen alle mit so 'm schwarzen Umhang um und dann hatten sie so 'n Kreuz und dann gingen sie mit zum Sarg. Ist auch nicht mehr.

E l s b e t h : Nee, das ist auch nicht mehr.

I v a n o v a : Und gab es irgendwelchen besonderen Weg von Vielank nach Alt Jabel wenn man zur Begräbnis ging?

E l s b e t h : Ja. Kirchweg. Auch in Alt Jabel waren besondere Wege. Und an irgendeiner Stelle in Alt Jabel hielt der Leichenzug dann an, bis die Glocken anfangen zu läuten. Dann ging's weiter.

M a r i a n n e : Die einigen läuten bis hierher denn. Aber heute ist nicht mehr von der Leichen.

I v a n o v a : Aber so normalerweise, ohne jemanden zu begraben, kann man auch diesen Weg gehen, oder nur für... {die Toten}?

M a r i a n n e : Nee, kann man anders auch gehen. Das war nicht bloß...

I v a n o v a : Nicht extra für Tote?

M a r i a n n e : Nee. So war das nicht. Extra für Tote war das nicht.

E l s b e t h : Um?

M a r i a n n e : Extra für Tote war das nicht.

E l s b e t h : Nee, nee.

M a r i a n n e : Kamen andere auch. Aber den Weg ist man gegangen, man ging immer.

I v a n o v a : Und wie wurde der Tote aus dem Haus getragen? Mit dem Kopf oder?

E l s b e t h : Mit'm Kopf.

I v a n o v a : Oder mit den...

M a r i a n n e : Nein, nee! Mit den Füßen!

E l s b e t h : {beide zusammen} Mit den Füßen ist der gekommen und rückwärts ist er 'rausgegangen. Also, man geht ja vorwärts.

M a r i a n n e : Mit den Füßen zuerst, und dann so... Ja.

E l s b e t h : Und so muss er denn aber im Wagen, wenn er fuhr, das dahin kuckte, wo er hinfährt. So, ne? in der Richtung.

M a r i a n n e : Und zuerst haben immer die Bauern so Pferdewagen, denn nachher war extra so 'n Leichenwagen denn, ne?

I v a n o v a : Und gefahren wurde die Leiche auch offen im Sarg oder?

M a r i a n n e : Nein, nein. Zugemacht.

I v a n o v a : Und solange der Sarg hier auf der Diele stand, oder im Haus war der offen?

E l s b e t h : Ja. Bis die alle die Beerdigungsgäste da waren und einmal gingen so 'rum und haben denn... und dann war zu. Und dann ging's Lesen und Feiern und so.

M a r i a n n e : Früher gab es noch Kaffee und Kuchen so für die, die so kamen, ne? Vorher und auch nachher.

E l s b e t h : Vorher.

M a r i a n n e : Vorher und denn nachher wieder. Und wenn so die älteren hingingen, die gingen dann nicht mehr nach Alt Jabel, die kriegten denn nachher Kaffee und Kuchen, denn wir als Kinder auch, ich vergess' das nicht, das erste war auch eine alte Frau gestorben bei ... und dann gab das Kaffee und Kuchen. Konnt' ja nicht essen, ne? Waren die ersten und dann haben die Jungs dareingehaut und zuletzt haben wir schon gefreut. Gab's immer Kaffee und Kuchen, als Kind, ne?

I v a n o v a : Gab es irgendwelche besonderen Speisen? Für den Trauerfeier.

M a r i a n n e : Nee, nein.

I v a n o v a : Nein.

E l s b e t h : Es gab nur eine, also jetzt auch nicht mehr, aber früher gab's so vorher für Verwandte ein... na wie sagt, Frühstück, hartes Frühstück, also Brot und Butter und auf und sowas. Kein besonderes Essen. Ganz früher gab das Mittag. Aber das wissen wir nicht mehr. Jetzt gibt es nur wenn die Beerdigung zu Ende ist, meistens in irgendeiner Gaststätte Platz ist, ein Kaffee.

M a r i a n n e : Und belegtes Brot.

E l s b e t h : Und belegtes Brot.

I v a n o v a : Also kein sozusagen Trauerfeier.

M a r i a n n e und E l s b e t h : Nein. So wie ich das meine, ne, ne. Sowas gibt's nicht.

I v a n o v a : Wo man sich erinnert, wie der Tote war... Sowas gibt es nicht.

M a r i a n n e und E l s b e t h : Nee, nee.

{die Aufnahme wird unterbrochen}.

I v a n o v a : Und wie waren die Gäste zur Hochzeit und zum Trauerfeier angezogen?

E l s b e t h : Ah, zum Trauerfeier alle schwarz.

I v a n o v a : Alle schwarz.

E l s b e t h : Und zur Hochzeit bunt.

M a r i a n n e : Einer hat ein buntes Kleid, anderer 'n Rock weiß, ne? Ja! Die Frauen denn weiß...

E l s b e t h : Die Frau weiß, und der Mann auch denn wieder schwarzen Anzug... und die Gäste bunt.

I v a n o v a : Auf welche Jahre bezieht es sich? {19}30-er, {19}20-er oder war es so auch zur Zeit Ihrer Großeltern?

M a r i a n n e : Oh! Hochzeit? Das ist schon lange, ne? {...} Schwester hat 1903 geheiratet schon, ne?

E l s b e t h : Vor {19}30, ja...

M a r i a n n e : ...solange wir das kennen, ne?

I v a n o v a : Woher kennen Sie? {haben die} Eltern erzählt?

M a r i a n n e : Wie sie früher zu Weihnachten, hat meine Mutter mal erzählt, wie meine Großmutter Kuchen gebacken hat — da wurden nicht Plätzchen gebacken, wie es heute ist, da wurde einfach Butterkuchen gebacken und davon wurden Pfeffernüsse gebacken, so wie heute war nie. Und dann haben sie das gegessen, ne? So wie wir jetzt, da haben sie selbst gebuttert noch und selbst... aber das haben wir auch noch gemacht, Milch durchgedreht und selbst gebuttert und das haben wir auch...

I v a n o v a : Und wie hat man das Haus zum Weihnachten geschmückt?

M a r i a n n e : Tannenbaum...

E l s b e t h : Aber wenn Sie sowas... also zu Pfingsten, wie wir Kinder — jetzt ist es auch nicht mehr, aber wie wir noch Kinder waren, dann wurde das so Birkengrün auf dem... aus dem Wald auf'm Pferd geholt, unser Vater dann hat es so an Zaun lang angenagelt, an jeder Tür so... also zu Pfingsten wurde das Haus geschmückt. Birkengrün.

I v a n o v a : In den {19}20-er war das?

E l s b e t h : Das war, ja. Bis zum Krieg, wohl. Wollen wir ma' sagen, bis zum Krieg losging, dann war's vorbei.

I v a n o v a : Bis zur Nazi-Zeit, kann man sagen? Oder...

E l s b e t h : Bis zur...

{Die Aufnahme wird unterbrochen}

I v a n o v a : Und wurde auch ausgemistet?

M a r i a n n e : Ne, das durfte man nicht.

I v a n o v a : Was sagte man dazu?

M a r i a n n e : Ne, durfte man nicht, wenn man Kühe überhaupt hatte.

I v a n o v a : Hatten Sie übrigens auch ein'n Tiefstall?

C h r i s t e l l : Ja, haben wir gehabt früher, ja. Haben wir früher gehabt.

I v a n o v a : Ja. Aber das ist mir interessant zu hören, warum durfte man das nicht machen?

C h r i s t e l l : Es wurde nicht gearbeitet.

E l s b e t h : Das gehörte noch mal zum Feier Allerheiligen zusammen. Haben sie was gehört vom Feier Allerheiligen? Bis wann ging das denn?

C h r i s t e l l : Bis zu Heiligendreikönige.

E l s b e t h : Ja, das hing denn zusammen.

C h r i s t e l l : Bis zum 6. Ne? Schön, ne? {Über ein Kleidungsstück}

N o v i k : Sehr schön! Ja.

C h r i s t e l l : Habe ich mir zur Probe gemacht.

I v a n o v a : Und die Tracht von gestern? War das...

C h r i s t e l l : Selbstgemacht.

I v a n o v a : Selbstgemacht? Aber das war kein... keine typische Tracht, die es hier getragen...

C h r i s t e l l : Nein, nein, nein. Nee, hab' ich auch gar nicht.

E l s b e t h : Sowas gibt's hier nicht. Nie, so Trachtenkleider gibt's hier nicht.

C h r i s t e l l : Hier gibt's gar kein kein... Es gibt Mecklenburger Trachten, aber das hab' ich nie gehabt.

I v a n o v a : Warum nicht?

C h r i s t e l l : Weiß ich nicht. Es war zu teuer. Konnte sich keiner leisten.

I v a n o v a : Hat Ihre Oma auch nie gehabt?

C h r i s t e l l : Sie hat keine gehabt.

E l s b e t h : Wüsste ich nicht, dass das...

C h r i s t e l l : Eigentlich hätte ich was davon.

E l s b e t h : Ne, nee, nee. Das hat sowas... Eigentlich dies ja wie wir heißt ja Griese Gegend, hier waren die Leute nicht reich. War schlechter Boden. Nee, nee.

I v a n o v a : Was war das noch mal mit den Wilden Geistern?

E l s b e t h : Na, mit den bösen Geistern das waren einzelne Familien, die daran geglaubt haben. Aber wir waren evangelisch und daran hatten wir nicht geglaubt und das hatte für uns kein Sinn. Böse Geister...

M a r i a n n e : Wo meine Cousine ist heute, das hat gehabt meine Tante, ne? wenn man am Montag morgen am alten Zaun (?) kommt, dann geht er wieder zurück, sonst hat man für die ganze Woche kein Glück. Hat er alles verkehrt. Dann geht er zurück, wenn er am alten Zaun (?) kommt.

E l s b e t h : Nee, ach so, Aberglauben... Mein Vater hat daran geglaubt, der sagt', der wollte los und sich eine neue Kuh kaufen. Und er losfuhr und da lief eine Katze...

C h r i s t e l l : von links nach rechts...

E l s b e t h : ...von links nach rechts, dann sagte der, war schlecht — dann ist er wieder im Augenblick wieder hier. Das hat kein Sinn, aber der hat gesagt. Ah, das war ja. Das sind alte Leute. Also, ich bin nicht...

M a r i a n n e : Ich auch nicht. Für mich ist auch kein Sinn.

E l s b e t h : Aber doch hat man früher denn so Aberglauben wurden...

C h r i s t e l l : Na, die ist mal so, wenn die in eine Tür 'reinkommt, beispielsweise von hinten 'rein, dann will sie vorne wieder 'rausgehen.

E l s b e t h : So 'ne Cousine haben wir noch. So 'ne Cousine haben wir. Zu dieser Zeit.

I v a n o v a : Ja?

C h r i s t e l l : Die will... die geht immer wieder hinten 'raus. Und so dann wieder zurück. Sonst trägt sie das Glück 'raus.

M a r i a n n e : Und wenn ich bei Ihr hinten 'reinkomme, dann vorne ausgehe...

I v a n o v a : Damit das Glück nicht mit 'rausgeht.

M a r i a n n e : Ja.

C h r i s t e l l : Nicht das Glück 'raustragen.

I v a n o v a : Gut, dass wir nur eine Tür haben.

M a r i a n n e : Und wenn man da kommt, dann muss man sich auch mal hin{setzen}, sonst holt man die Ruhe mit. Wie sie auch, ich hab' keine Zeit — ne, muss ma' sich bloß hinsetzen und geh' wieder. Sonst geht die Ruhe mit.

I v a n o v a : Und war wurde hier über die Hexen erzählt? Wenn überhaupt...

C h r i s t e l l : Spoikenkicker hat man da immer gesagt.

I v a n o v a : Wie?

C h r i s t e l l : Spoikenkicker. Gespensterseher.

I v a n o v a : Vom spucken?

C h r i s t e l l : Ja. Gespensterseher. Kicker ist 'n Kucker. Ja. Spoiken das ist Gespenster.

I v a n o v a : Na ja, Spuck.

C h r i s t e l l : Ja.

I v a n o v a : Und was war das?

C h r i s t e l l : Wenn alle mal immer so geäugt hat, alles mögliche vorhergesagt hat oder so. Der wurde als Spoikenkicker bezeichnet.

I v a n o v a : Wer hat das alles erzählt? *{kuckt wie Novik etwas im Tagebuch zeichnet}*. Ist das Kaffeekanne, oder was?

N o v i k : Das ist der Unterrock.
{die Aufnahme wird unterbrochen}

C h r i s t e l l : Was zu essen gab.

I v a n o v a : Ja...

C h r i s t e l l : War schön.

E l s b e t h : Die Totenfrau 'rumging und die da kommen sollten, eingeladen wurden, ne?

I v a n o v a : Totenfrau?

E l s b e t h : Ja, die... wenn der Tote zu Hause war, ist eine Frau gekommen, wir im Dorf hatten Totenfrau dazu gesagt, ja den angezogen, gewaschen...

I v a n o v a : Angezogen und gewaschen?

E l s b e t h : Ja, und die ging nachher ‘rum und hatte eingeladen und kriegte dann ‘n Zettel, wer kommen sollte, und dann hatte die eingeladen.

I v a n o v a : das war immer die gleiche Frau für das ganze Dorf?

E l s b e t h : Ja. Das war meistens eine alte Frau.

I v a n o v a : Wurde sie auch bezahlt?

E l s b e t h : Ja.

M a r i a n n e : Nee...

E l s b e t h : Ne, doch,

I v a n o v a : Was das ein ständiger, ein Pauschal- sozusagen -Preis oder wie man sich...

M a r i a n n e : Ja. Ständig mal, wie man so... das ist so mal ein Dank.

C h r i s t e l l : Ich weiß bei uns, die damals kam, ich gab 20 Mark hat sie gekriegt. Wie mein Opa gestorben ist, und der war auch zu Hause gestorben und auch von der Frau angezogen, ich gab 20 Mark. Aber das war schon {19}61.

I v a n o v a : Für alle also ein Preis.

C h r i s t e l l : Weiß ich nicht, was die anderen gegeben haben, hat man nie darüber gesprochen. Aber die haben gesagt, das kriegt sie.

E l s b e t h : Und früher kriegten auch die Träger, so wie mein Vater ging auch, wenn er eingeladen wurde zum Zug, kriegten kein Geld. Und denn nachher war das irgendwo nach {19}45 und dann fing man erst an mit 20 Mark und dann nachher mehr, die Träger haben mal Geld gekriegt, weil sie extra von der Arbeit nach Hause gehen mussten, und kriegten es denn bezahlt, ne? Und dann kriegten sie als Träger, kriegten sie dann Geld.

I v a n o v a : Und wurde denn... also, was stellte man auf dem Grab, ein Stein oder ein Kreuz, was war früher?

M a r i a n n e : Na, manche Kreuze und manche auch Steine. War unterschiedlich. Manche haben nur Kreuze, aber eigentlich kenne ich das hier nur Steine. Ne?

I v a n o v a : Und was hat die Witwe normalerweise getragen? Nach der Beerdigung.

M a r i a n n e : Meistens geht man auch in Schwarz.

I v a n o v a : Ein Jahr?

M a r i a n n e : Ein Jahr.

I v a n o v a : Und weiter? War egal, was es ist?

M a r i a n n e : Nach ‘m Jahr, war denn egal, ne?

I v a n o v a : Nicht dass sie das ganze Leben lang...

M a r i a n n e : Nein.

C h r i s t e l l : Aber die haben oft schwarze Sachen dann nachher noch getragen.

M a r i a n n e : Manche ja, aber da wurd’ noch gesagt, man darf sich ein Jahr austrauern, denn trauert er mit sich ein’ neuen Toten, wenn er muss vor einem Jahr aufhalten. Hat uns Oma gesagt.

I v a n o v a : Und wann darf sie wieder heiraten? Nach einem Jahr oder?
M a r i a n n e : Ja...
C h r i s t e l l : Also, nach Trauern, im Trauerjahr hat keiner wieder geheiratet.
I v a n o v a : War das verboten?
M a r i a n n e : Nee, verboten war das nicht, hat...
C h r i s t e l l : Hat keiner gemacht.
M a r i a n n e : hat keiner gemacht. Also wüsste ich nicht. Es wurde immer gesagt, das Trauerjahr.
G r i n f e l d t : Wie waren die Kinder angezogen zur Hochzeit und zur Be-grabung?
C h r i s t e l l : Ja, also wie ich weiß, mein Vater, wie dieser klein war, die hatten Matrosenanzüge an. Oft.
E l s b e t h : Das war auch eine Zeit, wo sie die Matrosenanzüge hatten.
C h r i s t e l l : Kurze Hose, lange Strümpfe, gestrickte, und dann hatten sie so ‘ne Bluse mit weißen blau-weißen Schlips. Und dann so ‘ne Mütze auf.
M a r i a n n e : Eigentlich hatten die Kinder früher mehr Mützen wie jetzt, ne?
C h r i s t e l l : Ja.
M a r i a n n e : Wie zur Schule gingen, weiß ich von meinem Mann, da gingen sie zur Ludwigsluster Schule, die hatten extra so ‘ne Mütze, ne, so ‘ne rund und irgendwie so...
C h r i s t e l l : Schüler hatten immer gleiche Schulmützen.
I v a n o v a : Und Festkleidung für die Kinder waren auch solche Anzüge...
E l s b e t h : Hatte jederseits angezogen, was er hatte, und war er leiden mochte.
M a r i a n n e : Also bei uns gab’s eine extra Kleidung für die Wochenende.
I v a n o v a : Und für die Begrabung?
C h r i s t e l l : Hat man die Kinder mitgenommen?
M a r i a n n e : Nee... aber dann haben wir auch schwarz... aber doch, wie unsere Großeltern starben, da gingen wir zur Schule, aber da haben wir auch... na, schwarz haben wir nicht gehabt, aber ein bisschen dunkler mussten wir *den* Tag anziehen.
{die Aufnahme wird unterbrochen}
M a r i a n n e : Na, früher noch wie wir waren, haben abends die Jungen wir haben immer unter einem Baum hinten im Dorf, sind alle jungen zusammen gesessen. Vorher immer... {sprechen alle drei zusammen} Wir aber...
C h r i s t e l l : Auf der Bushaltestelle.
I v a n o v a : Gibt’s hier einen Jugendclub?
C h r i s t e l l : Ja.
I v a n o v a : Und können Sie irgendwelche Unterschiede merken, die es zwischen verschiedenen Dörfern hier in Jabelheide gibt?
C h r i s t e l l : Unterschiede?

I v a n o v a : Ja. In der Sprache haben wir schon besprochen. Überhaupt nicht?

M a r i a n n e : Aber welche... Erntefest feiern wir selber. Volkstänze haben wir getanzt vorher, ne?

I v a n o v a : Und welche Dörfer haben mitgefeiert?

M a r i a n n e : Nee, jedes Dorf für sich.

I v a n o v a : Jedes für sich. Aber gestern am Plattdeutschen Abend waren es "Vielanker Nächte", dann "Jabelsche Nächte" und "Woosmersche Nächte" *{das sind Worte aus einem Lied, die Christell am Plattdeutschen Abend sang}*.

C h r i s t e l l : Ja, das haben wir so ausgedacht.

I v a n o v a : Gehören diese Dörfer irgendwie zusammen?

C h r i s t e l l : Nee. Vielank, Alt Jabel, Neu Jabel sind eine Gemeinde. Früher waren es zwei Gemeinden. Wir haben es bloß... *{Störungen}*

{die Aufnahme wird unterbrochen}.

C h r i s t e l l : das erste Mal, wenn wir neues Programm haben, immer in Woosmer. Weil hier die anderen großen Säle alle zu sind. Aber da ist ja wieder ein Bau hier bei uns in Vielank, da kommen wir auch wieder irgendwann. Weil es zu teuer ist. Denn der Inhaber, der nicht viel Geld haben will, wenn wir auf den Saal...

{die Aufnahme wird unterbrochen}

C h r i s t e l l : Nee, aber die Bühne wieder abdekorieren und aufräumen.

{die Aufnahme wird unterbrochen}

E l s b e t h : Auch so 'n Eisen, da wurd' der Topf 'reingesetzt und wenn der grösser war, war oben Hacken mit 'ner Kette und dann wurd' dran, und dann wurd's gekocht. Das kenne ich auch noch.

I v a n o v a : Ja? Oh-oh.

E l s b e t h : Aber dann war ich neun.

I v a n o v a : Wo war das Herd, auf der Diele oder war 'ne extra Küche?

E l s b e t h : Das war auf der Diele. Da war so 'ne zwei so 'n Bogen meistens zwei so 'n Bogen und das war so gemauert, das ging so weiter, da war so ein Loch, das war das Ofenloch für den Ofen in der Stube und dann wurde es geheizt alles so nicht Holz, so wir... aber so Müll und was viel geräuchert hat, hat man da Rauchzug gehabt, ne? Aber mit Kerzen so war da nix zu machen, es konnte nur Holz sein. Ne? erst hatte man so 'n eingebauten Stall. Aber zu Anfang...

{Die Aufnahme wird unterbrochen.}

{Ende des Interviews}

**Расшифровка записи беседы с жителями села Брезегард
(Хильдегард Видов, Карин Видов, Ханс Вестфаль, Вильгельм Герхард, бургомистр Дитер Кэмпф, Эдит Минке)**

М у л'н и к о в : So, meine erste Frage ist folgende: sind Sie beide, Herr Westphal und Herr Gerhard und auch Frau Wiedow die Leute, welche hier in Bresegard geboren sind und Ihre Eltern auch, Vorfahren?

G e r h a r d : Ja.

W e s t f a l : Ja, ja.

М у л'н и к о в : Ja? Das interessiert uns. Also kann man sagen, dass sie sind so... wie man sagt, echte Bresegarder.

G e r h a r d : Ja, ja.

М у л'н и к о в : Interessant, bis welche Zeit, bis welche Stufe kennen Sie Ihre Vorfahren? Ihre Vorfahre?

K a r i n W i e d o w : Die ganzen Listen, die habe ich zu Hause, die einzelnen Bauerngehöfte, die hier einst existierten. Wo habe ich die nun wieder?

W e s t f a l : Ja, ja. Also, ich mein', ich kam so bis zur Ur-Urgroßvater aber nicht, hoch nicht genau weiß, doch, sie sind hier von früher nicht, aber ist noch nicht weg ganz... ich glaub', so Großmutter steht genau fest, das hat mein Vater aus dem Archiv 'rausgeholt. Vor vor... vor 'm Krieg schon.

М у л'н и к о в : Und Herr Gerhard?

G e r h a r d : Ja, also, ich kann das zurückgehen bis ungefähr achtzehnhundert und in den 60-er. Bis soweit kann ich zurückkommen. Meine... und nachdem da läuft es anders. Das sind die Bauern aus dem Süden, aus Süddeutschland gekommen einer ist aus... aus Ostdeutschland gekommen und nachher dann verläuft sich das.

М у л'н и к о в : Aha, aha. Jetzt bitte schön, Frau Wiedow. Was können Sie auch sagen?

H i l d e g a r d : Meine Tochter hat das alles aufgeschrieben, ne?

М у л'н и к о в : Wissen Sie nicht?

H i l d e g a r d : Hier ist bei euch mit Müller. Johann Dietrich Müller.

G e r h a r d : Gerhard ist hier im Dorf erstmal 'reingeheiratet. Hier war das ein Eber. Der Name existiert erst seit 1914. 1914 vor dem ersten Weltkrieg. Nach dem steht der Name Gerhard. Solange war das Eber. *{alle sprechen im Durcheinander}*.

М у л'н и к о в : Alle sprechen, alle sprechen! Ja, also bitte ruhig, sonst kann man später überhaupt nichts verstehen.

A l l e : Nee, nee.

М у л'н и к о в : Also, bitte schön, Herr Gerhard.

G e r h a r d : Ja, ich sagte grade, der Name Gerhard existiert erst hier seit 1914 existiert der Name Gerhard erst. Vor dem war das eine Familie Eber. Der

Gerhard ist der Name, ist erst 'reingeheiratet hier. Und die Eber das geht zurück bis 18... in die 60-er. Noch weiter zurück, das kann ich nicht mehr sagen, das weiß ich nicht mehr.

M y l' n i k o v : Ja, danke schön. Und sagen Sie bitte, Ihr Dorf ist ein Dorf, welche hatte solche wendische Vorgeschichte, auch die Benennung klingt auch slawisch u. s. w. Wie meinen Sie, gibt's irgendwas in Ihrem Kultur, hier in Dorfkultur hier in Bresegard, was unterscheidet sie zum Beispiel an vor Nachbardörfer, außer Plattdeutsch, das haben wir schon gesprochen, es gibt verschiedene Dialekte. Ist etwas, was unterscheidet sie in materiellen Formen Kultur oder noch in Legenden, weiß ich nicht, so? Haben Sie davon gedacht?

W e s t f a l : Außer... außer die Namen, sowas zum Beispiel der wendische Name hier Wiedow. Das ist alter wendischer Name. Dann gehe ich, Westfal, na, die Vorfahren, die stammen ja alle wirklich das ist ja festgestellt, die sind aus Westfalen, die sind hier 1230 über die Elbe gekommen. Haben sich damals so bei 1230 hier besiedelt. So habe ich aus Gespräch mit älteren Leuten, habe ich das denn geschrieben alles, zum Teil ist auch aufgeschrieben in Archiven oder nicht überall, ne?

M y l' n i k o v : Nu, Ihre Name ist Westfal.

W e s t f a l : Westfal, ja. Und denn ist auch, das habe ich schon mal nachgeforscht, das das die deutschen Einwanderer, die damals hier 1230 seit {12}31 bestimmt gelandet. Eldena war früher Kloster.

M y l' n i k o v : Ja, ja.

W e s t f a l : Ne, kennen Sie. Das wäre hier der Nachbarort Conow ist auch ein wendisches... wendischer Name, ne? Was ich wüsste noch, dass direkt so wüsste ich nicht, dass das hier anders war.

M y l' n i k o v : Danke schön {*kriegt sein Kaffee*}. Danke, und Herr Gerhard, haben Sie etwas auf meine Frage zu antworten, ich sage: wie meinen Sie, gibt's etwas in Ihrem Dorf, in Kulturleben, was unterscheidet es von Nachbardörfern? Oder insgesamt dasselbe?

G e r h a r d : Das ist... im Nachbardorf, das ist höchstens... das wäre höchstens im Nachbarort... das ist... Harmonie nicht so richtig wie's sein soll. Das... die sind die Menschen sind etwas anders ge... die denkbaren... fingen die Menschen das an und bei uns ist auch. Also das passt nicht so zusammen.

K a r i n W i e d o w : Aber daher weil wir sind reines Bauern- auch Häuslerdorf und die Eldena sind die Bauern und wieder Handwerker. Und da war {...} da, und daher ist dieser große Unterschied.

M y l' n i k o v : Zwischen Bresegard und Eldena?

K a r i n W i e d o w : Zwischen Bresegard und Eldena.

M y l' n i k o v : Ja, das haben wir gefühlt, als wir da waren.

D i e t e r K ä m p f : Also zwischen Bresegard und die was anderes, was so uns unterscheidet von anderen Dörfern zum Beispiel, dass es so in der Dorfstraße Hans Westfal zum Beispiel hat 'ne Laube. Also, ist... Und hier bei Frau Wiedow

steht auch noch eine Laube. Es war früher so, dass man da Buchen gepflanzt hat im Garten, und in der Laube da zusammenkommt und das uns auch unterscheidet zu anderen Dörfern, das sind laubige Pflanzform, die man sich genau getroffen hat in — es gab ja früher noch kein Fernsehen, kein Radio, kein... und da die Älteren drin gegessen haben und Kaffee und Kuchen getrunken und solche Sachen, das... ist wahrscheinlich hier ein Unterscheidungsmerkmal, was uns, die Bresegarder zu Grebs oder Karenz oder zu Eldena unterscheidet, das was hier typisch für Bresegard ist, was in anderen Dörfern nicht gibt.

G e r h a r d : Nicht mehr.

D i e t e r K ä m p f : Doch, bei uns in Bresegard ist die Raseneisensteinhäuser, die hier in den einzelnen Straßen stehen. In der Kaser-Straße und in der Dorfstraße, nicht, das ist auch etwas typisches für Bresegard.

{alle reden gleichzeitig, alle sind einverstanden}

... hochheizender, aber das unterscheidet uns mehr oder weniger auch zu anderen Dörfern. Und was ist denn noch, das ist eigentlich das...

K a r i n W i e d o w : Diesen Raseneisenstein, das nennt man bei uns auch Klump, da wurd' das wurde früher auch gewonnen zur Erzverhütung, aber der Ertrag war so gering, dass man das hatte sein lassen — es gab in Göhlen 'ne Hütte, die dieses Raseneisenstein verhüttet hat, aber nun steht es das Baumaterial für arme Leute, weil die auch kein Geld hatten, sich Ziegelsteine zu kaufen. Und das war praktisch 20 bis 24-25 cm unter der... Wiesenoberfläche war dieser Stein zu finden. Und dann hat man das gewonnen um Häuser zu bauen.

G e r h a r d : Wie wir finden es heute im Garten finden wir heute noch diesen... diesen Stein finden wir noch bei uns in der Erde drin, ne? Das ist ganz nah in der Erde ist denn dieser Stein drin und wurde er drausgebrochen.

D i e t e r K ä m p f : Und diese Lauben, die standen noch hauptsächlich im Bauerndorf, es gab bei Otto Westfal stand noch eine, und es gab woanders wahrscheinlich auch noch welche. Das ist eigentlich das, was uns zu anderen Dörfern unterscheidet. Das sind noch zwei Lauben, die übrig geblieben sind, die bei Wiedows und die bei Westfals.

M y l' n i k o v : Und bitte schön, das interessiert mich sehr, ich will nur wissen, Sie meinen über diese Lauben, als Sie sagen, das ist am Pflingsten oder überhaupt es stand?

W e s t f a l : Zu Pflingsten? Nee, die gepflanzt war.

G e r h a r d : Die steht immer. Wenn es getrocknet, von... im Frühjahr dann flühen'se gehen Sie in 'ne Laube...

{alle reden gleichzeitig, einander unterbrechend}

D i e t e r K ä m p f : Das hat man gepflanzt und da hat man früher so selbst da, weil...

W e s t f a l : Ich war denn diese Sache auch schon mal...

D i e t e r K ä m p f : ja, ja, ja.

W e s t f a l : Bloß die Sache ist die... die sind ja nicht von früher wo die von hergekommen sind, das weiß ich auch nicht, denn da müssen wir aber denken, dass die Häuser vor etwa Hundert Jahren um... und die Gerachte (?) sind umgedreht worden. Diese Gerachte (?) haben früher... war mit dem Scheunentor, weil das ja alles, bei uns war früher alles von Gössen die alten niedersächsischen Bauernhäuser, wo die Tore das Vieh nach der Straße oder zum Rundling, da noch der alte Rundling ist ja noch zu sehen bei den alten...

K a r i n W i e d o w : Die Häuser lagen weiter zurück. Und ab 1908 bis 1915 ungefähr sind fast alle die Bauerngehöfte neugebaut worden und wurden an die Straße gestellt.

G e r h a r d : Wenn Sie eins sehen möchten, wenn Sie ein ganz {...} denn sehen Sie den Giebel von so 'nem alten Haus, bloß das ist nicht mehr... mit Rohr gedeckt, das ist schon mit Ziegelstein gedeckt. Das können Sie sich ansehen, das ist so ein Giebel vorne mit Diele, und da war Wirtschafts-... und ganz hinten in den Garten 'rein, da war paar Häuser, paar Wohnstuben. Das ist so 'n so 'n Diele-... das ist auch, steht noch hier im Dorf drin.

{alle reden wieder zusammen; es sind die Stimmen zu hören, die sagen, dass man es fotografieren könnte, es sei ein typisches Hallenhaus}

M y l ' n i k o v : Nu ja, und sagen Sie bitte schön, ich habe schon gehört, dass hier auch im Pfingsten hat man auch solche Laube gemacht.

G e r h a r d : Ja!

M y l ' n i k o v : Und Maibaum war auch Birke, ja?

W e s t f a l : Ja, das war auch Birke.

G e r h a r d : Das war auch Birke.

M y l ' n i k o v : Was erinnern Sie über diesen Ritual, wie hat man ihn gestellt, hat man da gesungen, getanzt oder wie? Wie war es?

W e s t f a l : Wie soll das gewesen sein? Ich hab' das nicht mehr... nicht mehr mitgemacht.

G e r h a r d : Am... ganz früher war das denn so, man ging hier die Kinder vom Haus zum Haus und haben die Eier gesammelt und die Eier wurden denn verkauft und von diesem Geld da wurde denn die Süßigkeiten oder irgend so etwas geholt und das haben die denn verzehrt. Die jungen Leuten. In diesen Pfingstlauben.

M y l ' n i k o v : Das war vor Pfingsten?

G e r h a r d : Das war am Pfingsten. Das war zu Pfingsten war das. Ne?

M i e n k e : Wir haben auch ein' schönen Spruch aufgesagt, ne?

K a r i n W i e d o w : Den habe ich gefunden, den haben sie schon.

M i e n k e : Ja?

K a r i n W i e d o w : Der war mit paar Pfingstbräuchen in Mecklenburg...

M i e n k e : Ach so! Ja, ja.

M y l ' n i k o v : Und am Maibaum, wann man stellte, was war damit verbunden? Verschiedene, wie ich schon sagte, Rituale oder Singen, Tanzen, wenn sie

aus Wald zum Beispiel bringen. In Wendland nach Urkunden noch in dreißigste Jahren 18. Jahrhundert, da muss man die Frauen aus den Wald für... da hat man so: diese Wagen ohne Pferd, junge Frauen spannten sich und bringen es in Dorf. Nu, das war es, das war.

G e r h a r d : Das war hier früher nicht bekannt. Das weiss ich von...

K a r i n W i e d o w : Laube haben die jungen Burschen gebaut.

W e s t f a l : Früher waren junge Burschen, und nachher war das auf die Kinder. Als ich junger Mann war so in den {19}30-er Jahren, 1938, da war... haben die Jungen denn die Kinder das schon gemacht. Aber sonst früher vielleicht nach dem ersten Weltkrieg und vor dem ersten Weltkrieg haben die Alten noch, der Grosvater, und mein Vater, haben die das {gemacht}. So hab' ich das von den alten Vorfahren denn so gehört. Sonst, nachher wurden das dann Kinder, haben dann die Älteren damit nicht mehr beschäftigt. Das wurden Jüngeren, ne? Und früher, sonst früher haben denn, das war ja auch nicht so wie, das da wurde auch so Vergnügen noch das Fastnacht war bald... da wurde auch nicht im Saal, so jetzt nachher waren ja die Säle schon, Gaststätte bezahlt, das wurde ja auch vereinbart. Das wurde ja im Bauernhaus, auf der Diele wurde das gemacht. Da wurd' denn getanzt.

M y l ' n i k o v : Das war also wann? Am Fastlam?

W e s t f a l : An Fastnacht. Das war im Februar, ist ja noch Fastnacht. Faslam und so wie immer... ne?

K a r i n W i e d o w : Pfingsten wurde früher auch mit Birkenreisig, das wurde an die Haustür angenagelt und auf die Scheunen. Das haben wir noch lange gemacht.

W e s t f a l : Das war auch früher.

{alle reden gleichzeitig, ist nichts zu verstehen}

G e r h a r d : Das mache ich heute noch.

M i e n k e : Heute ist wieder mehr weg. Früher das war schön. Alles geschmückt.

K a r i n W i e d o w : Und am 1. Mai da wurde Birke hier... mit Birken geschmückt, das...

G e r h a r d : Aber Karin, das kam nach — sowohl als ich in Erinnerung hab' — ist nachher erst {19}33 ist das erst hier hergekommen. Und nachher, nach dem Krieg ja noch mehr, ne?

K a r i n W i e d o w : Es wurde 1. Mai da wurde ja es zu DDR-Zeit wurde's ja besonders.

W e s t f a l : Besonders gefeiert. Das ist... war früher, ich kann mich das nicht erinnern. Bloß eben das "ausmaien" sagte man zu Pfingsten. Das ist mir noch in Erinnerung. Vorne am Tor, vorne denn an... Dielentor wurden die Häuser denn so... Ja, ich trinke noch eine {Tasse Kaffee}.

M y l ' n i k o v : Aber Maibaum es ist eine sehr alte Sitte.

W e s t f a l : Ja, das ist ja, aber nicht hier bei uns.

M y l' n i k o v : A-ah!

W e s t f a l : Dass ich nicht weiß, dass hier...

M y l' n i k o v : Also, Maibaum hat man hier nicht gestellt?

W e s t f a l : Nicht, nicht.

M y l' n i k o v : Und wichtigste war Pfingsten? Wie in Vergleichung.

W e s t f a l : Ja, ja, ja. Pfingsten das wurde, und haben dann die jungen Leute, aber die nicht nur die Kinder. Nicht die Kinder, das waren Ältere, die das gemacht haben, die jungen Leute auch noch nicht verheiratet, ne?

K a r i n W i e d o w : Und was hier noch besonders ist, da wurden Heidnische Ring gefunden, die für altes Erklärungen gebaut wurde. Das hat Ihre Kollegin davon eine Kopie. Da wurde aber weil das aus Unerfahrenheit von etwas Anfang da wurde das geschmolzen und diese Nachbildung ist im Landesmuseum in Schwerin aufgestellt.

M y l' n i k o v : Ja, bitte schön, wer will noch Frage stellen? Frau Ivanova, bitte schön.

I v a n o v a : Der Maibaum wurde also nicht gestellt vor {19}33? Also, das ist nur in der Nazi-Zeit durchgedrungen?

W e s t f a l : Da ging das los und nachher in der DDR-Zeit wurde das aber denn noch... noch wieder...

I v a n o v a : Und wo war es verbreitet?

W e s t f a l : Wie?

I v a n o v a : Wo war es verbreitet, in welchen Ländern, in welchen Genden?

W e s t f a l : Das war herum gestellt, aber hier bei uns, hier bei uns jedenfalls nicht. Weiß ich nicht.

{alle streiten und reden gleichzeitig}

W e s t f a l : Nee, ich sag', ich habe das auch schon gesehen, in Thüringen, so im Harz und so sieht man ja jetzt im Fernsehen, dass da der Maibaum geholt wird. Nee, das ist hier nicht.

I v a n o v a : Und was war die Sitte, wenn ein Kind geboren wurde, wie wurde das gefeiert, wenn überhaupt? Mit dem ganzen Dorfe oder nur in der Familie?

G e r h a r d : Nee, ne. Nur in der Familie. Ne, das war nicht.

I v a n o v a : Und welche Bräuche waren damit... {verbunden}?

G e r h a r d : Da sollen keine besonderen Gebräuche... wie hieß das, Karin?

K a r i n W i e d o w : Man stellte etwas mit 'rein... das war hier nicht, ne?

G e r h a r d : Das war hier nicht.

M i e n k e : Das war hier nicht.

W e s t f a l : Das sind so die Aberglauben. Es gibt den Glauben, aber auch viele, die Glauben haben, aber auch Aberglauben.

H i l d e g a r d : Ich esse auch nicht, wenn 13 Mann am Tisch sitzen, dann esse ich nicht mit. Nur mit 12.

G e r h a r d : Also, ja, das sind genauso 13, das ist komisch, ist das? Für einigen ist die 13 eine Unglückszahl, und für uns ist die 13 eine Glückszahl. Wir haben am 13. geheiratet, es ist, bei uns war sie Glückszahl. *{alle streiten und reden gleichzeitig}*. Das ist 57 Jahre bei uns, ist eine Glückszahl gewesen. Die 13 ist die Glückszahl bei mir.

H i l d e g a r d : ... das letzte Haus wenn Sie zum Ludwigslust fahren, und denn konnte... das habe ich immer gehorcht, dass sie sich so erzählt haben.

I v a n o v a : Was haben sie erzählt?

H i l d e g a r d : Ja, das hatte sie immer so erzählt früher, ne? ja, mit 13 Mann und wenn Beerdigung...

K a r i n W i e d o w : Wenn 13 Mann am Tisch sitzen...

{alle sprechen gleichzeitig}

I v a n o v a : Dann stirbt einer?

M i e n k e : Ja.

W e s t f a l : Bi uns war dann...

K a r i n W i e d o w : Dann stirbt einer von 13 Leuten. *{zu Mutter}* Du, kannst du dich erinnern, wie die Köchin hat sich bei... *{alle sprechen gleichzeitig}*.

H i l d e g a r d : Und keine Kinderwäsche uthängen, wenn man...

K a r i n W i e d o w : Wenn Beerdigung war, durfte keine Wäsche 'rausgehängt werden...

G e r h a r d : Das dauern um Weihnachten 'rum. Die ersten zwölf Tage und also, vom Weihnachten, vom ersten Weihnachtstag bis zum 6. Januar.

H i l d e g a r d : Ja, ja.

{die Aufnahme wird unterbrochen}

M i e n k e : Fünf Mark, sagt unsere junge Enkelin mal, zu fünf Mark, Oma, durfte ich nicht mitfahren? Nee. Und dann mussten wir beide nach Hause, wir haben zusammen auf dem Schulbank gesessen, und dann für 2.50 durften wir mit.

G e r h a r d : Ja, das 2 Mark 50 das war damals viel Geld!

M i e n k e : Ja.

{die Aufnahme wird unterbrochen}

H i l d e g a r d : Zu Erntefest? Erntefest... *{Erntekrone}* Mit so' nem Eisendraht so drum 'rum, mit Dalienblüthen so drin? Und die Erntewagen wurden geschmückt.

K a r i n W i e d o w : Früher haben sie noch, weiß ich nicht, das war zur {...} da haben sie so Trachten an, dann haben sie die Erntekrone getragen...

H i l d e g a r d : Ja.

G e r h a r d : Das war Erntefest.

H i l d e g a r d : Erntefest.

G e r h a r d : Ungefähr im Oktober. Den ersten Sonntag im Oktober ist der Erntedankfest. Und danach auch in der Zeit ist auch das Erntefest, ne? Das gehört

mit dem Erntedankfest zusammen, das ist wieder, das Erntedankfest ist wieder das kirchliche Dorf.

I v a n o v a : Und am nächsten Sonntag feiert man auf dem Dorfe?

G e r h a r d : Ja, wenn sie 's gehört, aber hier in Eldena, im Nachbarort, da ist die Kirche.

H i l d e g a r d : Ach, da ist!

I v a n o v a : In Eldena?

G e r h a r d : Das ist in Eldena.

I v a n o v a : Und Erntedankfest und Erntedankgottesdienst finden dann in Eldena statt?

H i l d e g a r d : Ja, in der Kirche.

G e r h a r d : Das ist in der Kirche.

K a r i n W i e d o w : In Glaisin auch, da ist die Christus-Kapelle, die haben 'ne Kapelle. Einmal im Monat findet auch dort Gottesdienst.

I v a n o v a : Und Entefest feiert hier jedes Dorf für sich?

K a r i n W i e d o w : Das feiert jedes Dorf für sich.

I v a n o v a : Und wenn jemand arbeitet auf dem Dorf, wo feiert er dann das Erntefest?

G e r h a r d : Das mit der Glaisiner... mit der ja... Kirchenbarake dort, die haben sowohl Handwerker, die Glaisin hat, aber die Bresegarder...

{die Aufnahme wird unterbrochen}

M i e n k e : Die hat in Eldena 1912 geheiratet, da war ein schwarzes Kleid.

K a r i n W i e d o w : Schwarzes Kleid und weißer Schleier. Und dann nachher waren weiße lange Kleider und weiße Schleier.

I v a n o v a : Wann hat das sich verändert ungefähr?

K a r i n W i e d o w : Also, eure Generation ist alle in Weiß geheiratet. *{die Frage an Mutter}*. So, 1920-1930 das sind noch weiß oder so?

{die Aufnahme wird unterbrochen}

M y l ' n i k o v : Was können Sie erinnern über Handwerk in Ihrem Dorf?

W e s t f a l : Ja, es gab früher hier ein Schmied...

M y l ' n i k o v : Ja, ja...

W e s t f a l : Ein Schmied und dann war das Wichtigste mit, weil...

G e r h a r d : Strohdächer...

W e s t f a l : Ja, Strohdachdecker gab's auch noch.

G e r h a r d : Die mit Rohr oder Stroh die Dächer machten, die Dachdecker. Die Zimmerleute, und und... das waren hauptsächlich Schmiede und Zimmerleute, und... das war das Hauptsächlichste.

M y l ' n i k o v : Ja.

W e s t f a l : Und dann auch noch, hier bei uns direkt nicht, hier gab's bloß Zimmerleute und und und Tischler, aber es gab hier denn im Nachbarort, in den

Nachbarorten den Rademacher oder Stellmacher sagten wir dazu. Denn die Wagen jedes Jahr auch einige von den Fahrzeugen gingen auch kaputt, nicht? Eigentlich alles vom Holz ohne Eisen war, ne? Aber Schmied war das der wichtigsten Rolle... hat ja alles, die Pferde mussten beschlagen werden und so weiter. Ne? Wagen denn, wieder neue Reifen drauf. Das war so der...

M y l' n i k o v : Und heute, wann andere Technik ist, brauchen sie diese Handwerk? Nein?

W e s t f a l : Nein, gar nicht. Ist vorbei. Heute ist ganz, ganz anders. Da, die Technik bloß da kommt, direkt da kommt, wenn hier nur ein Mehldrescher kaputt ist, dann kommt einer vielleicht aus 50 km, 30 km der wird angerufen mit Handy, also wird alles mit Handy gemacht, und dann gehen... jeder kommt an und macht wieder fertig.

M y l' n i k o v : Und macht man z.B. für sich in einigen Familien Lein{en} oder Spinnen macht man {spinnt man}, nein? Hat einen Webstuhl?

W e s t f a l : Hier in Bresegard nix.

G e r h a r d : Das ist... war früher mal, wir hatten früher selbst zu Hause auch Webstuhl, die... meine Mutter hat selbst gesponnen, und das Weben auch, ne? Das war einfach gang und gäbe. Das musste sein. Und meine Mutter hatte auch die Schafwolle denn gesponnen und schöne Schafwollsocken denn gestrickt. Und soweit das war, war schön die zu tragen im Winter. War schön warm, heute ist das alles dieses Kunststoff, das ist so... an den Füßen, das ist... das ist nicht das richtige. Die schöne Wolle das ist das Beste.

M y l' n i k o v : Ja. In Dömitz haben wir mit einigen Frauen gesprochen, die für sich selbst es machen aus Schafwolle und an Verkauf auch.

G e r h a r d : Ja, ja.

W e s t f a l : Das gibt sowas auch, aber hier bei uns praktisch gar nicht. Ich wüsste nicht, dass hier eine Frau noch spinne.

G e r h a r d : Spinnen, ja. Spinnen, es gibt die, die spinnen schon, {...} So sagt man zu Hause, wenn die mal sowas sagen, und das hat nicht Hand oder Fuß, ne? der hat gespinnt. Das ist ein Ausdruck.

M y l' n i k o v : Ja, ja.

{die Aufnahme wird unterbrochen}

G e r h a r d : Denn das Haus, denn gezeigt, ein Bild gewesen ist. Habe ich ihnen das Haus den gezeigt. Bloß wir hier noch auf den Bildern gesehen haben, da sieht man das Haus, das steht heute noch da, der Gibel da, ne?

M y l' n i k o v : Wir haben jetzt diese Laube gesehen. In dieser Richtung. Wissen Sie nicht, wann war sie gegründet, diese Laube?

W e s t f a l : Das auch das die erste hier, die Lindenlaube, das ist bei... da wo... wo... da ist so bei {19}11 ist das Haus gebaut, {19}12-13. 1912-13 Jahre, genau weiß ich das auch nicht. Aber so in den Jahren ist das gemacht worden. Und die

anderen sind auch nicht viel eher, die anderen sind dann die letzte bei Frau Wiedow. Das ist auch so bei altes Haus, das Wohnhaus ist da... {19}08 gebaut und so bei {19}10 sind diese Sachen in...

M y l' n i k o v : Wem gehörte damals der Haus, als diese Lindenlaube machen?

W e s t f a l : Ja, das waren nicht direkte Vorfahren von mir, aber ich hab' das nachher von meiner Tante geerbt. Vor 50 Jahren, ne? und nun gehört...

M y l' n i k o v : Nu ja.

W e s t f a l : Aber ich sag' ja, habe ich erst schon die Aufmerksamkeit gelehnt, die Lauben, die sind wohl von früher noch irgendwie übernommen worden, aber die... aber vorne waren früher keine Lauben. Das war der Hof, da kam man 'rauf auf dem Hof und...

M y l' n i k o v : Nu ja.

W e s t f a l : ... und dann war das irgendwie anders. Ich weiß es wohl, dass von hier stammt, aber das ist so, wenn man jung ist, macht man sich da nicht so viel Gedanken noch darüber, man hat seine Arbeit und sein Tun und dann fragt man nachher, nachher, wenn man nachher, wenn die Älteren, wenn dann erst einer tot ist, dann will man noch den fragen und den fragen und das ist eben... dann ist meistens zu spät. Dann kann man nicht mehr nachfragen.

{die Aufnahme wird unterbrochen}

M y l' n i k o v : ...solche Frage. Welche Anzug oder welche Kleider hat man für Arbeit in Feld gebraucht? Was hat man angezogen, Männer und Frauen?

W e s t f a l : Ja. Frauen haben bei der Ernte weiße Leinen-...

G e r h a r d : Leinenschürzen und Leinenjacken und so war denn getragen. Und Männer ja, diese Mitte so einfach das waren schon zu... zu... was man denn da gekauft hatte, also das hab' ich gar nicht mehr kennen gelernt. So extra Arbeitzeug, das waren auch so aus Leinen gefertigt, aber denn schon fabrikmäßig, ne?

W e s t f a l : Gefärbt, blau, blauer Anzug angezogen.

G e r h a r d : Sonst ist ja nicht mehr. Die Frauen, vor allen Dingen die Frauen, die haben so 'n schönen weißen ganz dünnen Leinen und so mit Rohrstäben hatten sie ein 'n Hut drauf als Schutz, Sonnenschutz denn, der so über die Schulter 'rüber war das denn, und das war denn die Haube, ne? Das war Sonnenschutz.

W e s t f a l : Männer haben Strohhut.

M y l' n i k o v : Männer?

W e s t f a l : Männer. Die haben 'n Strohhut gehabt. Viel. Zu hoch macht man auch nicht, aber doch... Das war in der Erntezeit, nicht?

M y l' n i k o v : Und welche Hosen waren bei Männer? Lange Hosen oder kurze?

G e r h a r d : Lange Hosen.

M y l' n i k o v : Und Hemd war draußen oder in Hosen?

G e r h a r d : In den Hosen.

M y l ' n i k o v : In Hosen. Und welche Farben war diese Anzug?

W e s t f a l : Grau. Grau oder blau. Blauanzug war der Arbeitsanzug. Heute ist zum Ball noch, trägt, ne? Das war 'ne...

M y l ' n i k o v : Und welche Stiefel waren? Was haben die an Füße angezogen?

G e r h a r d : Hauptsächlich waren es doch Stiefel, die bis an die Knien gingen. Zu früher, ganz früher. Heute trägt man diese Stiefel gar nicht mal mehr, heute ist nur einfach Schuhe bloß. Denn man sieht... ist selten zu sehen, dass einer mit Stiefeln geht. Früher war das...

{die Aufnahme wird unterbrochen}

{Ende des Interviews}

23 октября, понедельник

Из дневника Мыльников

Сегодня день расставания с Ябельхайде. Погода превосходная, едем в деревню *Probst Jesar*, в которой живет обнаруженный Юлей информант-*бауэр* по имени **Friedrich Beckmann** (1933). Его пришлось немного подождать, но в помещении пахло приготавливаемым обедом с преобладанием характерного крутого чесночного запаха. Явившийся вскоре хозяин нас радушно и весело приветствовал, расспрашивал о нашей работе и поделился интересовавшими нас этнографическими сведениями. Мы постарались записать наш разговор. Отмечу здесь лишь насчет майского дерева: как и во всех известных нам случаях для этого использовалась только береза, стояло же майское дерево в центре деревни одну неделю (нам в разных деревнях называли разные сроки). Как украшали на Троицу, он не помнит. Во время записи в комнату вошла его **старая мать**, обещавшая с нами через пару часов поговорить «о старине». Но, когда мы к назначенному времени вернулись, она спала столь крепким сном, что нам ничего не оставалось делать, как, попрощавшись с веселым хозяином и его домочадцами, выглядывавшими изо всех окон, уехать восвояси. Что касается самой деревни, то расположена она на берегу красивого и таинственно выглядящего озера, с которым, как говорят, связаны легенды о вендах, передаваемые изустно и, видимо, имеющие не книжное, а фольклорное происхождение. В наименовании селения очевиден славянский субстрат.

Из дневника Новика

Сегодня мы приехали в деревню Пробст Езар (*Probst Jesar*) к информанту Фридриху Бекманну (*Friedrich Beckmann*). До этого мы уже бывали в этой деревне. Она живописно расположена на берегу озера, вокруг которого сложилось множество легенд. Само название — славянский топоним: *Jesar* — озеро.

Фридрих Бекманн 1933 г.р. Он *бауэр* (*Bauer*) — крестьянин-собственник земли.

У информанта очень красивый дом почти на берегу озера. В доме на несколько хозяев живет несколько Бекманнов. Эта фамилия здесь широко распространена. Хозяин открыл нам дверь доброжелательно. Пригласил на кухню.

Мы сидим за кухонным столом, крытым клеенчатой скатертью. Вокруг стоят красивые дубовые стулья с обтянутыми кожей сиденьями. Кухонная мебель новая и добротная. Она сделана под светлое дерево. Двери также

сделаны из светлого дерева. На кухне чисто, однако клеенка на столе грязная, что для Германии нехарактерно. Над плитой висят две декоративные тарелки — кобальтовая роспись по белому фарфору.

Хозяин одет в брюки, клетчатую рубашку, цветной кардиган. Пока мы разговаривали, на кухню пришла жена и стала при нас готовить обед. Появился сильный запах лука.

Мы обсуждали традиционный костюм в Пробст Езар. Информант сказал, что костюм в этой деревне не отличался от нарядов соседних деревень.

Мы видели, что у хозяев скоро будет обед, а потому решили им не мешать. Договорились с ними, что сейчас уйдем, а вернемся к 14.00. Мы поехали погулять по городу. Когда вернулись, стали звонить в звонок. Но Бекманны спали и дверь нам не открыли. Такое тоже случается в экспедиционной работе.

Из дневника Ивановой

Последний рабочий день в Ябельхайде начинается в 11 часов. У нас остался последний информант, это крестьянин-предприниматель из деревни Пробст Йезар Фридрих Бекманн. Ему 67 лет, но у него есть девяностолетняя мать. Это очень ценно. Добиться бы с ней встречи.

Дом Бекманна находится в центре деревни, он большой, самый настоящий крестьянский дом и единственный оригинальный из всех в Пробст Йезар. Фридрих Бекманн родился в этом доме и вырос, и семья его живет здесь, и мать, и взрослая дочь тоже. Нас принимают на кухне. Бекманн ужасно груб, но словоохотлив; он знает все легенды своей малой родины, рассказал нам легенду о происхождении озера и названия деревни, все легенды он слышал еще в детстве. Глубина озера, согласно легенде, 18 метров.

В кухне за нашими спинами возится супруга Бекманна у плиты и варит макароны. В кухне нестерпимо воняет жареным луком. Как бы и нам не провонять... Было время обеда, и мы решили не мешать хозяевам принимать пищу. Договорились, что после двухчасовой нашей прогулки и их трапезы найдем снова, чтобы побеседовать с бабушкой. Поехали в соседний городок Любтеен (тоже славянское название, от липы). Когда вернулись в Пробст Йезар и позвонили в дверь, никто не появился. В окне мансарды показалось лицо молодой девушки, которая сказала, что все члены семьи Бекманнов улеглись спать после обеда. Так что еще один разговор не состоялся.

Мы бросили последний прощальный взгляд на озеро — все-таки любопытное явление в здешних пустошах, — и отправились восвояси. В Людвигслюст. А по пути еще один прощальный взгляд — на старые крестьянские дома Люббendorфа. Может, следующий раз мы их уже не найдем, в этом мире все так меняется.

В Людвигслюсте зашли в Deutsche Bank, там уже перевели деньги на наш счет. Хотели наконец зайти в замок, но он оказался закрыт по понедельникам. Pech gehabt.

Вечер. Наконец я еду одна (т.е. сама) с Машей. Едем мы по узкой кривой дорожке, где две машины точно не разъедутся, в деревушку Шлонсберге. Деревушку, о которой вчера мне поведала тетя Лотта и в которой жила ее мама. Это и правда всего четыре дома, два из которых, очевидно, бывшие крестьянские дома-дворы, сейчас немного перестроенные. Кое-где в стенах видны вкрапления *клубна* — рудного камня, который теперь подновлен. Один из домов частично сохранил соломенную крышу, этой стороной он обращен в сад. Единственная улица не имеет другого названия, кроме как Шлонсберге. Одну ее сторону образует ряд этих самых четырех домов, другую — поля или пастбища. Мы приехали как раз к закату, он разгорается над выгоном. Здесь посреди поля стоит одинокий дуб, вокруг него пасутся коровы, но дуб обнесен изгородью. Один пустующий дом стоит несколько в стороне. Здесь кончается дорога.

Сегодня я снова убедилась в том, что деревенька Хоэнвоос — не совсем «праведное» место, так сказать. Даже если повсюду в Ябельхайде ярко светит солнце, в Хоэнвоос — плотная завеса тумана. Сегодня утром у нас в Лаупине, который мы уже стали считать домом, было тепло и солнечно (дома всегда солнце и лазурное небо). Но по мере приближения к лесам Хоэнвооса облачность плотнела, и, как только мы въехали в Хоэнвоос, стусился туман, облака и вовсе закрыли маленькое солнце, как при затмении, проплывая полосами по его тусклому диску. Жутковатое ощущение чьего-то невидимого присутствия усиливается то и дело попадающимися на пути табличками с предостережением от проникновения за шлагбаум запретной зоны: «Militärisches Sicherheitsgebiet. Betreten und Befahren streng verboten». Мы выбрали утром короткую дорогу по карте, что висит на стене в нашей столовой. Обе дороги, которые должны были бы по логике вести в Пробст Йезар, оканчивались шлагбаумом: Sperrgebiet. Мы были неописуемо рады, когда наше авто через полчаса блужданий достигло Альт Ябеля, где были по крайней мере люди.

В этой связи мне все время вспоминаются многочисленные легенды об исчезнувших с лица земли деревнях Ябельхайде — Рамм, Кваст... «Es ist alles mit dem Sande verweht...» Und mit dem Nebel verhüllt, — denke ich mir. («Все занесено песком...») И затянуто туманом, — думаю я).

Вечером того же последнего дня мы занимаемся упаковкой вещей, коллекций, материалов и уборкой квартиры. Любимые мои бабушки и дедушки Ябельхайде! Я буду по вам скучать.

Фотодневник

F-11. В-22 Шлонсберге. Небольшая деревня в четыре дома недалеко от Воосмера. Единственная улица деревни.

F-11. В-23 Шлонсберге. Закат на поле близ деревни. Единственное дерево — одиноко стоящий дуб, вокруг которого бродят пасущиеся коровы. Дерево огорожено.

F-11. В-24 Шлонсберге. Старая стена из рудного камня, сохраненная в реставрированном доме.

F-11. В-25 Шлонсберге. Один из старых крестьянских домов нижненемецкого типа. Перестройка XX в.

Расшифровка записи беседы с Фридрихом Бекманном

М y л'н i k o v : **Erstens, wie lange wissen Sie Ihren Stammbaum? Aus welchem Jahrhundert ist es?**

B e c k m a n n : Wie soll ich Ihnen das sagen... Das ist ungefähr, das war achtzehnhundert.

М y л'н i k o v : Also, 19. Jahrhundert.

B e c k m a n n : Ja.

М y л'н i k o v : Und Sie sind hier geboren?

B e c k m a n n : Genau. In dem Haus.

М y л'н i k o v : In dem Haus. Oh, ja, das ist historisches Haus.

{*alle lachen*}

М y л'н i k o v : Und wissen Sie nicht, woraus kamen Ihre Vorfahren hierher?

B e c k m a n n : Ja. Genau kann ich Ihnen das nicht sagen, aber das nachdem... geht das um den Namen Beckmann, dass der ungefähr in Westfalen mehr gehört, also ich find das nicht behaupten, aber der Ursprung irgendwie aus Westfalen kommt.

М y л'н i k o v : Nu ja. Gestern haben wir mit einem Bauer aus Bresegard gesprochen, er hat sogar seine Name Westfal.

B e c k m a n n : Westfal heißt er? Ja. Dieser Name ist auch für sich aus Eifel.

М y л'н i k o v : Aus Eifel, ja? Und sagen Sie bitte schön, ich will wieder mal an diese See umkehren, ja? Es gibt verschiedene Sagen über diesen See. Was wissen Sie? Es ist interessant.

B e c k m a n n : Ja, laut der Sage war das so. Dass hier früher auch so, ich werd' ma' sagen, wo wie die Bauern wohnten und dies war ihre Pferdeweide oder Pferdekoppung, wenn man so sagen kann, und waren die Leute— das ist ja immer so, wenn sie wohl haben, dann sind sie hartherzig — und die Zigeuner haben um eine Gabe oder Spende gebeten. Das wurde abgelehnt, und da hat ein alter Zigeuner halt einen Fluch ausgesprochen und an den Pferdekopf mit Quecksilber gefüllt und den hat anzupreisen, und dadurch ist der See entstanden, dann sind sie, den Zigeunern Delegation hierher geschickt und haben ihnen dann auch Versprechungen gemacht und dann wurde dieser Fluch gestoppt. Und das Wasser hatte sich dann ges... an die Häuser ausgewaltes. So kenne ich die Sage.

I v a n o v a : Haben Sie die Sage überliefert gehört oder gelesen?

B e c k m a n n : Die Sage ist schon überliefert worden von Generation zu Generation.

I v a n o v a : Auf dem Dorfe? In Ihrem Haus auch?

B e c k m a n n : Ja.

I v a n o v a : Ach so.

B e c k m a n n : Und an für sich haben die... die Wissenschaft sagt, das ist eine sogenannte Pingge, da hier Kalisalz... hier war ja auch der Aufbau von Kalisalz da in... in Lübteen, dass das eine sogenannte Pingge ist, eine Auswaschung von Salz und dadurch der Einsturz. Weil da hier ja an für sich in dieser sogenannten Griesen Gegend Lübtheen und wo wir sind kommt an für sich wenig

I v a n o v a : Uhu. Und wie tief ist der See?

B e c k m a n n : Ja! Wenn ich Ihnen das noch sagen konnte! Einige sagen, 16-17 bis zu 18 Meter die sein soll. Und was haben Sie? Ist weiter noch nix über gehört?

I v a n o v a : Nee, nur von Herrn von Pentz und der sagt auch ungefähr 18 Meter.

B e c k m a n n : Sehen Sie! Und sie haben die letzten Jahre nun, wurde ja viel gelutet und ausgemessen und gemacht und... aber die Daten habe ich ja auch nicht...

M y l ' n i k o v : Uhu. Also habe ich richtig verstanden, Sie kennen diese und wahrscheinlich andere Legenden, Sagen nicht aus Buch, welchen Sie gelesen haben...

B e c k m a n n : Nee.

M y l ' n i k o v : ...sondern jemand hat erzählt.

B e c k m a n n : Von Generation zu Generation ist das so überliefert. So gibt es ja von vielen Orten, zum Beispiel, von Ramm.

I v a n o v a : Ja.

B e c k m a n n : Kennen Sie auch die, mit dem Bull?

I v a n o v a : Uhu, uhu.

B e c k m a n n : Und gesagt wurde ja damals, in der Franzosenzeit, Napoleon, da war das noch die Kate noch als Stadt Ramm kennen wir. Und nu ist 'n kleines Walddörfchen. Ist ja heute, na ja, es ist noch existent, aber doch durch Schießplatzauszieher angegrenzt.

M y l ' n i k o v : Ja, ja.

I v a n o v a : Lebt Ihre Mutter noch?

B e c k m a n n : Meine Mutter lebt noch. Die ist 90 Jahre jung *{lacht}*! Ja, gut.

M y l ' n i k o v : Wie fühlt sie sich?

B e c k m a n n : An für sich fühlt sie sich dem allen entsprechend noch gut, sie ist mit dem Gehör... ist schwerhörig, hat ein Hörgerät, ist aber nicht immer zufrieden, weil ihr ... nicht mehr stimmt. Die Leute, die, na, die Generation wie sagt man, die sind weggestorben, und... und das ist auch wollen wir sagen, eine andere Zeit geworden, denn früher, als ich Kind war und ich habe das auch noch erlebt, bis zur Genossenschaft war das praktisch die Großfamilie. Jeder war aufeinander

angewiesen, jeder hatte seine Aufgabe. Heute zum Beispiel mein Sohn ist Elektriker, die gehen morgens aus dem Haus, die haben ihre Probleme, und früher der hatte seine Aufgabe bereit und hat da auch die, wollen wir sagen *{als Hintergrund sind immer die Geräusche von der von Beckmanns Frau ausgepackten Nudelpackung zu hören}* geht heute jeder seinen Weg. Früher war das so, dass morgens zusammen eingenommen, die... der Arbeitsablauf wurde besprochen, das hat sich angewandt Leute, ist auch...

I v a n o v a : Könnten Sie auch Ihre Mutter auch einladen zum Gespräch?

B e c k m a n n : Bitte?

I v a n o v a : Könnten Sie sie auch einladen zum Gespräch? Ihre Mutter...

B e c k m a n n : Ja, das wäre vielleicht, bloß sie hört, die können Sie...

{die Aufnahme wird unterbrochen}

M y l ' n i k o v : Sagen Sie, und was bedeutet die Benennung Probst Jesar? Wie erklären Sie es?

B e c k m a n n : Ja. Ja, das ist wohl slawischen Ursprungs.

I v a n o v a : Ja?

B e c k m a n n : Wie sagte meine Großmutter früher mal, es gab ja hier in Mecklenburg einmal die — na, wie sagt man so, ä die Dörfer, die Domanialdörfer oder wie sagt man, die dem Staat unterstanden und dann gab es die Dörfer, na, wie sagt man, die... die in den Guts-..., da waren die mal, ne? Und dies war ein sogenanntes Domanialdorf und denn nachdem Ausführung meiner Großmutter unterstand dieses Dorf dem Kloster Eldena. Und es war so zu verstehen, es ging damals an um die Fastenzeit, dass die... die zum Fischen den See und an für sich, sagte Großmutter von früher immer, und denn der Staat ließ sie gut leben, da waren doch einigermäßen *{lacht}*. Mit den Abgaben und... und Steuern und so weiter. Ob das nun stimmt, weiss ich nicht, aber ich habe es so gehört.

M y l ' n i k o v : Das ist gerade für uns interessant, ja. Wie haben Sie, welche Vorstellung haben Sie, was haben Sie gehört, und wie verstand es die Bevölkerung, welche hier ist. Ja.

B e c k m a n n : Allgemein wurde das so vertreten, dass das... na ja, haben wenigsten Abgaben und Steuer. Haben sich gewöhnt dran, ne?

M y l ' n i k o v : Und wissen Sie, was bedeutet Jesar?

B e c k m a n n : Denn was bedeutet Jesar, das kann ich Ihnen noch auch Probst Jesar heißt wohl so viel wie Gewässer und See.

M y l ' n i k o v : Ja, ja.

B e c k m a n n : Ist es richtig? Was?

M y l ' n i k o v : Slawisch das ist See.

B e c k m a n n : Sehen Sie!

M y l ' n i k o v : Ozero. Ja, ja. Oder in polnische und tschechische Sprache Jesero. Also ganz nah, ja, ja, ja, ja. *{lacht}*. Ja. Und gibt 's hier bei Ihnen bestimmte

Sitten, wenn die Leute sammeln sich zusammen und machen irgendein Fest oder singen zusammen, gibt's heute nicht, nein?

B e c k m a n n : Gibt es eigentlich nicht.

M y l ' n i k o v : Nicht, ja. Aber früher war es wahrscheinlich? Erinnern Sie?

B e c k m a n n : Ja, früher, war es vielleicht mit dem Erntefest wurde dann gemeinschaftlich mitgefeiert. Und das versucht man heute denn ja wieder, wenn wir auch so nebenan... weil wir ja im Dorf hatten praktisch Landwirtschaft irgendwie von Ansässigen gar nicht getrieben wird. Das hat sich so eigentlich die Flächen waren damals den Genossenschaften oder in die Genossenschaften angebracht und wurden dann {19}90 nach der Wende wieder zurückgegeben, so, aber ist wieder die alte Generation, und das kann von drüben nicht beseitigen, die haben, die schreien, ihr wollt euer Land wieder haben — das ist, dem ist nicht so.

M y l ' n i k o v : Ja. Sie pachten, ja?

B e c k m a n n : Wie bitte? Ach, ja. Wir haben unsere Flächen gepachtet, haben in Agrargenossenschaften die...

M y l ' n i k o v : Ja, ja. Also, es gibt noch diese Genossenschaften?

B e c k m a n n : Die gibt es. Und habe ich natürlich für die Geschichte, kann man ja nicht, aber nach {19}45 die Zeit, die in der Genossenschaft war nicht die Schlechteste. Die mal schön war vielleicht nicht, das... wollen wir sagen, die Partei in der Landanspruch und alles ging nach dem gönnt das etwas. Heute wieder gehandhabt ... dann ist die Idee nicht verkehrt. Denn heute über diese kleinen Dings, dann kann man sich die Technik und das auch nicht leisten.

M y l ' n i k o v : Das haben uns viele Leute gesagt.

B e c k m a n n : Sehen Sie!

M y l ' n i k o v : Ja, ja, ja.

B e c k m a n n : Nee, das ist so.

M y l ' n i k o v : Und gibt's hier solche Unterschiede, z.B. in Tracht oder in einigen Sitten, die unterscheiden Ihre Dorf?

B e c k m a n n : Nee, das kann ich nicht sagen.

M y l ' n i k o v : Nein? Was ist typisch, welche Farbe ist typisch für Volkstracht?

B e c k m a n n : Tja... das kann ich auch gar nicht sagen.

M y l ' n i k o v : Ich sage gewiss nicht über diese Tracht, welche Ihre Land kaufen, welche große Betriebe macht. Ich sage über solche Volkstracht, die manchmal in einigen Dörfern an den Feste anzieht oder etwas feiert.

B e c k m a n n : Nee, das kann ich, ich weiß nur, dass die Frauen früher gegen die Sonne diese weißen, na wie sagt man? Flunker-... Flunker-...

M y l ' n i k o v : Ja, ja, ja.

I v a n o v a : Flunkerhut.

B e c k m a n n : Ja. Das war irgendwie so, das Stab oder Dings drin, oder Draht und dann war dat für den Nacken auch, der Sonnenschutz, das ging dann bis auf die Schultern, da kann ich mich noch so dran erinnern *{lacht}*. Das war aus meiner Kinderzeit.

M y l ' n i k o v : Nu ja, ja, ja.

B e c k m a n n : Sonst hatt' ich Ihnen da wenig... wenig zu sagen.

{die Aufnahme wird unterbrochen}

B e c k m a n n : *hustet*

M y l ' n i k o v : Sagen Sie bitte schön, waren in Ihrem Dorf sogenannte Wis-sende? Also, die Leute, die Volksmedizin konnten, wie ein Arzt etwas helfen...

B e c k m a n n : Ja, ja...

I v a n o v a : Püsterollsch.

B e c k m a n n : Das... das kann ich... Wüsste ich eigentlich nicht.

M y l ' n i k o v : Uhu... In zwei Dörfer haben wir solche Information bekom-men...

B e c k m a n n : Ja, mit Besprechungen und denn... ja. Aber hier wurden... das kann ich nicht sagen. Einige sagen, dass in Stadt Ramm...

{die Aufnahme wird unterbrochen}

M y l ' n i k o v : Mich interessieren solche zwei Fragen, ich habe es einigen Leuten schon gestellt: also, Maibaum, Pflingsten. Wie hat man es gefeiert und welche Baum hat man ausgewählt?

{Lärmstörungen}

B e c k m a n n : Mai kann ich früher wurde vielleicht Umzug gemacht, der Mai, der wurde ja, der Erste Mai hauptsächlich in der DDR aus Kampftag der... Dings da war der Arbeiterklasse, denn war der Umzug in Lübtheen, dann waren die... — wie sagt man — die Auszeichnungen für die besonderen Arbeitsleistun-gen und dergleichen, das ist aber erst im Sozialismus gewesen mit diesen, aber das war ja mehr der Maiumzug als Kampftag der Arbeiterklasse. Und früher hat man wohl den Mai mehr als Frühlingsbeginn oder so in Erinnerung gehabt, aber na da war ich klein und hier in dem kleinen Dorf, gut mag sein, dass ein Maibaum aufgestellt wurde.

M y l ' n i k o v : Auch welcher Baum war es?

B e c k m a n n : Ja, das war die Birke.

M y l ' n i k o v : Birke, ja?

B e c k m a n n : Mit dem ersten Maigrün.

M y l ' n i k o v : Ja, ja. Die Birke.

{Beckmanns Frau etwas sagt}

M y l ' n i k o v : Ja. Und Pflingsten. Und Pflingsten auch hat man die Laube gemacht und auch Birkenzweige?

B e c k m a n n : Das hat... kann ich mich nicht erinnern.

Мыльников: Das erinnern Sie nicht, nein?

Beckmann: Nee. {*hustet*}.

Мыльников: Und wie lange stand dieser Maibaum? Eine Woche?

Beckmann: Ja, fertig in einer Woche, mehr dann nix.

{*die Aufnahme wird unterbrochen*}

{*Ende des Interviews*}

ЧАСТЬ II. ЛЕВОБЕРЕЖНОЕ ПОЛАБЬЕ

...И снова Вендланд!

(спустя 5 лет)

24 октября, вторник

Из дневника Мыльников

Первый этап нашей полевой работы на Правобережье Эльбы/Лабы, в Ябельхайде, завершен. Наше авто везет нас на Левобережье, в Вендланд. В момент переезда мост через Эльбу, который до конца 1980-х годов делил не только Германию, но и всю Европу на две противостоящие части. Дальше — шоссе на Dannenberg/Uelzen. Это уже ГАННОВЕРСКИЙ ВЕНДЛАНД.

Собрали все вещи, забили ими авто и двинулись в Вендланд. Ехали по дороге на Данненберг-Ульцен, снова в деревню Bussau, где ждал председатель общества круглых деревень **Norbert Distler**. Нас поселили в Bausen bei Clenze, та и другая — деревни-рундлинги. Выехали из Лаупина в 11 часов, прибыли на место около часа. Общий ландшафт несколько отличается от Griese Gegend: много березы. Вдоль дорог старые буки, клены и т.п., а новые посадки — не старше 30 лет (на мой взгляд из машины). Если в Ябельхайде преобладали сосна и ель, то здесь леса более лиственные. Возможно, в Ябельхайде использование березы в праздничных целях — влияние славянской традиции; здесь же это одно из наиболее распространенных деревьев (это отражено и в обрядах вендов).

Дистлер рассказал очень интересные соображения о потомках готов, живших на территории бывшего СССР в древности. Встречаются люди, говорящие по-немецки, но считающие себя готами. Они возвращаются на остров Готланд. Насколько все это верно — вопрос другой. Но в русле идеи, что ни один этнос не исчезает бесследно...

По его же словам, в Люнебурге есть улица **In wendischen Dörfern**, говорят, на этом месте стояла вендская деревня.

Из дневника Новика

Мы сегодня уезжаем из Ябельхайде и переезжаем в Вендланд. Как обычно, перед самым отъездом возникло много новых знакомств, и невыполнен-

ной работы остается много. Но нам надо исследовать и другой регион, это изначально входило в наши планы. Мы и так большую часть экспедиции посвятили изучению Ябельхайде.

Беготня по информантам в судорожном желании узнать как можно больше подходит к концу. Пора подвести черту и ехать на новое место. В Ябельхайде мы пробыли 40 дней. Вполне достаточно, чтобы что-то узнать.

День сегодня начался с генеральной уборки нашего дома. По условиям проживания, мы должны убрать свой дом перед отъездом. Можно не убирать — тогда придется заплатить 60 марок хозяйке, и она уберет сама. Мы решили сэкономить. Все дружно принялись за работу. Несколько часов спешной уборки — и дом, в котором мы так долго жили, сверкает чистотой.

Путь из Ябельхайде на запад лежит через Эльбу. Мы проехали новый грандиозный мост, построенный после *венде* (Wende). Этот мост у города Дёмитц мы видели несколько раз и очень хотели по нему проехать. Теперь наша мечта сбылась. Мост — великолепное сооружение. Эльба — большая река. Позади остался ее правый берег, а также наши информанты, друзья, знакомые, которые столько помогали нам в наших исследованиях. Позади прощание с нашими хозяевами. А впереди нас ждет новый неизведанный район, где также жили в прошлом славяне. Кажется, что на новом месте нас ждет много открытий, которые позволят нам сделать интереснейшие выводы о славянских традициях, которые, как мы надеемся, еще живы. Нас ждет неизведанное. И это придает энергии и сил.

Путь в Вендланд не занял много времени. Вся дорога с поселением в новом доме не отняла более двух часов.

Из дневника Ивановой

В 12 часов мы переехали через Эльбу и оказались в земле Нижняя Саксония, а точнее — в Ганноверском Вендланде, который примыкает к области нашего исследования — Ябельхайде. По сути дела мы оказались «на западе», столь желанном некогда для наших информантов из Мекленбурга, да и многих тысяч других немцев по восточную сторону границы.

Наше авто битком забито нашими вещами и нами. Уж не знаю, как там, на заднем сиденье, разместились Саша с профессором вперемишку с будущими экспонатами и книгами, но я впереди сидела, зажав между ног соломенного мужика с этой самой морковкой. Свободу мы дали только Маше-водителю.

Наш путь лежит в направлении городка Кленце/Clenze, где-то там, в затерянном *рундлинге* нам сняли квартиру. Разговор по телефону с представителем Общества по охране круглых деревьев Rundlingsverein состоялся еще

на предыдущей квартире в Лаупине, и представитель (его зовут Норберт Дистлер) назначил встречу в *рундлинге* Буссау/Bussau у камня под названием «Kгаак». Наши поиски по всему селу камня «Kгаак» отдавали абсурдом, тем более что мы не знали, как спросить встречающих о нем и объяснить вообще ситуацию... Потом мы не поняли, где его искать — в центре *рундлинга* приметного большого валуна, который мы ожидали узреть, не было; на внешних улицах располагалась школа, довольно много дворов, и там его тоже не было; наконец, мы прочесали все кладбище возле церкви Буссау (думали, что это мог быть надгробный камень!) — ничего. Меж тем приближалось время встречи, и решено было двинуться в центр *рундлинга*. Стоим, ждем, как сказали бы немцы, **kucken dumm**. **Сама играет с каким-то веселым местным псом.** Буссау — типичный вендландский *рундлинг*, в центре его находится абсолютно круглая площадь, внутрь *рундлинга* ведет единственная подъездная улица. Дома — это семь дворов, образующих фасадами замкнутое пространство, — представляют собой традиционные дома-дворы нижненемецкого (люнебургского) типа, но что в первую очередь бросается в глаза — это их фронтоны. Он совершенно отличен от мекленбургского, такие фронтоны называются *Steilgiebel* и распространены в Нижней Саксонии и Шлезвиг-Гольштейне. Такие дома не имеют вальмовой крыши, четыре ската которой нависают над низкими стенами, поэтому фронтоны (*Schaugiebel*) полностью открыт и богато украшен разноцветными резными надписями по поперечным балкам. Фахверк же люнебургского типа прост: очень частые небольшие поля панелей расположены правильными квадратами между несущими балками. От этого характерные для всей области Люнебурга дома выглядят как бы «клетчатыми».

Все дома Буссау аккуратны, вычищены, свежепокрашены. Многие из них явно недавно прошли капитальный ремонт — полная противоположность бедному Ябельхайде. Ворота *diele* редко сохранили хозяевами в первоначальном виде и использовании — чаще всего проем застеклен и превращен в широкое окно в 1/3 стены. Поэтому *diele*, которое здесь называют «*Scheuendiele*», **служит помещением для приема гостей. Особенно типичны библейские цитаты и слова благословения, вырезанные готическим шрифтом с вензелями на балках фронтона, они часто поверх раскрашены светлой краской.** В отличие от домов Ябельхайде в Венланде надписи наносятся не только на поперечную балку въездных ворот, но на все порожные балки (*Schwelle*) фахверка.

Итак, пока мы рассматривали и фотографировали дома Буссау, ворота одного из них, ставшие нынче стильной современной стеклянной дверью, похожей на двери шкафа-купе, распахнулись, и выглянула приветливая женщина, пригласившая нас пройти через ее дом к господину Дистлеру, который нас ждет. Тут только мы заметили у фундамента ее дома слева от ворот

небольшой гранитный камень с надписью «Hof Kragk» — по всей видимости, фамилия первооснователя или хозяина двора.

Господин Норберт Дистлер проводил нас в Баузен/Bausen bei Clenze. Сейчас этот *рундлинг* насчитывает 8 дворов, но до XVII в. Баузен состоял всего из четырех. Через площадь проходит узкая асфальтовая дорога, которая соединяет деревню с другими *рундлингами* в округе. Раньше эта локальная внутренняя дорога проходила по южному краю замкнутого *рундлинга*.

Дистлер показал нам нашу новую квартиру и познакомил с хозяином. Его зовут Херрманн Шульце. Наша квартира находится на втором этаже и имеет отдельный вход, правда, она менее ухожена, нежели была предыдущая в Ябельхайде, отчего Саша тут же высказал удивление и разочарование западом. Надо сказать, его то и дело удивляло наличие в «респектабельной и фешенебельной Германии, самой-пресамой капиталистической и богатой стране Европы» такого количества трущоб и пустующих полуразрушенных домов. Но все это было на востоке, и тем и объяснялось. Но здесь, на западе... — совершенно непростительно, решили мы. Квартирка, и правда, давно не убиралась — куча пыли, мертвых бабочек или мушек. Зато стоила дешево — всего 40 DM за ночь «*wagt*», т.е. вместе с электричеством и горячей водой. Наконец-то не надо экономить электроэнергию и горячую воду!!! (Это оказалось обманчивой перспективой, так как горячая вода была в водогрее-колонке объемом то ли 10, то ли 30 литров, и ее все равно не хватало на помывку моей головы).

В три часа дня мы отправились за едой и прочими покупками в Кленце. А потом нас ждет Дистлер на кофе (или чай) к себе.

Он родом из Франконии, из области Нюрнберга, это чувствуется по егоговору. Здесь они с Машей нашли общий язык в буквальном смысле, и наша Маша была жутко очарована седовласым бородагым Дистлером, похожим на благородного капитана старинного морского судна.

Нас провели через весь дом Дистлеров. Это тоже традиционный дом-двор в прошлом, он явно принадлежал крестьянскому сыну с семьей, поскольку расположен не в *рундлинге*, но образует уже второй ряд дворов, за первым кругом. А так обычно расширялись круглые деревни, когда сын строил свой дом за отчим домом. Дистлер купил этот дом, провел его капитальный ремонт и полностью переселился с женой из Франконии в Вендланд. Длинный обеденный стол накрыт в бывшем *диле*. Теперь это, в прошлом самое рабочее помещение крестьянского дома, не узнать: широкое окно вместо деревянных ворот, множество тропических растений, кафельная печь, на стене рога и прочие охотничьи трофеи хозяина, а также целая уйма прочих стилиных, так любимых немцами мелочей.

Хозяйка варит кофе, но мы с Машей взмолились и попросили чаю. К вкуснейшему итальянскому чаю подали **Kandis-Zucker, сливки, круглый творож-**

ный торт Käsekuchen от местного пекаря и очень пряные пряники — явно след родной Франконии. Супруга Дистлера извиняется, что ничего не испекла сама — было очень мало времени сегодня, целый день занималась заготовкой фруктов и овощей на зиму. В этом году очень богатый урожай всего — орехов, яблок, тыкв, винограда. Мы шелкаем грецкие орехи и отщипываем виноград из сада Дистлера. Тут же по окончании вечера нам дарят с собой баночку сливово-грушевого конфитюра и мешок грецких орехов.

Вечер. Мы снова сидим в своем «пансионе», к нам зашел хозяин с бутылочкой Bismark-Schnaps. Я получаю глоток этого напитка и комплимент по поводу моего немецкого.

Фотодневник

F-11. В-26-27 Рундлинг Буссау. Экспедиция в гостях у Норберга Дистлера. За столом сидят: Мария Гринфельдт (Нюрнберг), помощница экспедиции, Фрау Дистлер, профессор Мильников, Норберт Дистлер и Александр Новик.

25 октября, среда

Из дневника Новика

Мы в Вендланде! Вендланд (Wendland) — дословно: земля вендов, т.е. земля славян.

С утра мы были в городе Люнебурге (Lüneburg), большом административном центре всего этого обширного региона. Очень симпатичный город со множеством магазинов. В городе есть великолепная церковь святого Иоганна (St. Johannis Kirche). На площади перед кирхой сохраняется рынок. На него в определенные дни съезжаются местные крестьяне и торговцы. Все как в стародавние времена. На рынке все очень дорого. Местные крестьяне ценят свой труд и продают качественные продукты по высоким ценам. Интересно, но покупатели находятся. Есть люди, которые предпочитают покупать дорогие сельскохозяйственные товары высокого качества. Далеко не все гонятся за дешевыми продуктами в магазинах. Лишь кое-что из овощей было несколько дешевле, чем в магазинах торговой сети «Aldi».

Мы имели возможность погулять по городу. В городе прежде жили славяне. Их пребывание здесь сохранилось в названиях улиц.

После визита в Люнебург мы приехали в деревню Любельн (Lübeln). Это традиционная круглая деревня, разросшаяся вишьрь. Любельн — своеобразный культурный центр местных круглых деревень. Здесь расположен большой краеведческий музей. Он представляет собой серию построек, воссоздающих жизненный уклад и быт местных жителей в прошлом.

В краеведческом музее у нас проходит встреча с местными краеведами. С председателем местного общества краеведов господином Дистлером (Distler) мы познакомились еще в день нашего приезда в Вендланд. Сам он родом из Баварии (Франконии), но давно переехал сюда жить, полюбил этот край и стал настоящим старожилом. Рассказывать о Ганноверском Вендланде может бесконечно много и интересно. Встреча с краеведами проходит в музее под открытым небом, в кафе. Вендланд — раскрученное туристическое место. Здесь создана отличная инфраструктура для приема гостей. Кафе больших размеров может обслужить большой наплыв туристов.

Сегодня резко похолодало, небо затянуло тучами. Повеяло настоящей осенью. А потому сидеть в кафе очень уютно. Похоже, с летом мы попрощались.

На встречу с нами пришли двое местных жителей. Один из них, Фридрих Ланге (Friedrich Lange), принес свою книгу о кузнецах. Это рукопись, набранная на компьютере, с приклеенными фотографиями. В ней идет речь о развитии кузнечного дела с древнейших времен до наших дней. Рукопись

называется: Friedrich Lange «Alt ist das Schmiedehandwerk im Kreis Lüchow-Dannenberg». Книга полностью подготовлена к печати. Ее автор ищет возможных спонсоров для публикации. Денег нужно много, порядка 100 000 марок. Пока возможности ее издать нет.

Книга грамотно разделена на главы. К примеру, «Der Schmiede- und Krughof in Krummasel von 1365», «Die Schmiedezunft in Dannenberg von 1376».

Я быстро просмотрел содержание книги. Много интересных фактов. К примеру, есть сведения о том, что 250 уличных фонарей для Паризерштрассе (Pariser Straße) в Берлине были выкованы кузнецом из г. Гартова (Gartow) Вильгельмом Бетге (Willhelm Bethge). **Им выкованы были только металлические части.** Данная информация содержится на 52 странице рукописи.

В 1988 г. были отлиты детали для 400 фонарей на Курфюрстендамм (Kurfürstendamm) в Берлине.

29 фонарей были выкованы фирмой «Бетге» (Firma Bethge) для главной улицы Берлина Унтер ден Линден (Unter den Linden). Фирма эта возникла еще в XIX в.

Сведения, содержащиеся в рукописи, подтверждают слова информантов о том, что Вендланд был и продолжает оставаться одним из важнейших центров кузнечного ремесла в Германии. Местных мастеров высоко ценят и обращаются к ним с солидными заказами. Не новость, что Германия — высококоразвитая индустриальная держава. Однако когда встает вопрос об изготовлении эксклюзивных изделий для украшения главных городов, то власти обращаются не на крупные заводы, а к мастерам-ремесленникам, сохраняющим тайны старого ремесла и способных создать подлинные произведения искусства, а не штампованные безликие вещи. В этом видится залог сохранения ремесла кузнецов.

Фридрих Ланге всю свою жизнь интересуется кузнечным делом. Он собрал огромное количество материала по данной теме. В своей беседе с нами он утверждал, что кузнечное дело в здешних местах процветало еще во время славянского пребывания. Германцы подхватили развитое кузнечное мастерство и развивали его дальше.

У Фридриха Ланге подготовлена еще одна книга о Вендланде: Friedrich Lange «Das Wendland rund um Schwiepke und Sütten. 1998». **Это книга о ремесле.** Она также остается в единственном рукописном экземпляре. К машинописным страницам приклеены многочисленные фотографии. Для рукописной книги сделан прекрасный переплет.

В книге о ремесле есть фото Н. Дистлера: «Pastor i. R. Werner Klipp in seinem alten Beruf beim Schnitzen einer Radspeiche» (Foto: N. Distler).

Господин Дистлер присутствовал на нашей встрече с местными краеведами и охотно обсуждал все проблемы. Благодаря его помощи мы связались здесь со множеством интересных людей.

Наша встреча с информантами принесла результаты. Фридрих Ланге не только разрешил, но даже сам предложил копировать его рукопись. Позже он перезвонил нам и сказал, что вся работа будет стоить 40 DM. Мы, конечно, заплатили эти деньги. Понятно, у господина Ланге небольшая пенсия, где-то 550 марок. Это совсем немного. В Германии часто приходится удивляться перекосам в выплате пенсий. Крестьяне получают малые пенсии. Если человек работал на собственной земле и жил за счет крестьянского труда, то ему платят минимальную пенсию. Ланге — фронтовик, он получил серьезное ранение на Восточном фронте. Но германское государство это не учитывает. Пенсию он получает не как ветеран, а как крестьянин. По-моему, это несправедливое отношение к людям, воевавшим на фронте, пусть даже в нацистской армии (вражеской, по нашим понятиям). В России пусть пенсии и небольшие, зато ветеранов выделяют среди прочих пенсионеров.

Общество краеведов пообещало нам подарить традиционный женский чепец. Но в дальнейшем так его нам и не подарили. Вендланд для сбора музейных экспонатов оказался совершенно «глухим» местом. Здесь все давно собрано музейными работниками и краеведами. Жители также высоко ценят свои старинные вещи, просто чтят их как реликвии. Во многих домах можно видеть на видном месте старинные предметы утвари, современное рукоделие. Дарить никто ничего не хочет. Дома местных жителей напоминают подчас музеи, в которых собраны этнографические диковинки. Старые дома, как правило, зачастую не перестраивают кардинальным образом, а лишь реставрируют и начиняют на современный лад. Из *диле* делают просторные гостиные, спальни обставляют современной мебелью, но никаких перегородок не ломают. Многие местные жители сдают помещения в своих домах приезжим туристам. Все здесь подчиняется условиям туристического рынка.

Неудивительно, что информанты подарили нам сплетенную из ивовых прутьев корзину. Они пришли к нам на встречу с ней, чтобы подарить. Подарок продумали заранее. Мы договорились встретиться с этими людьми еще раз.

Из дневника Ивановой

Сегодня первую половину дня мы решили освободить и устроить себе «культурную программу» — съездить в Люнебург. 11 часов утра, мы гуляем по старому городу, заходим в Санкт-Йоханнис-Кирхе, потом в банк, решаем финансовые вопросы; покупаем еду.

В 15 часов начинается работа: у нас встреча с информантами и сотрудниками Общества Rundlingsverein в деревне Любельн, в кафе музея. Деревня Любельн/Lübeln — типичная круглая деревня Вендланда, в ней находится

музейный комплекс под открытым небом — **Wendland Hof**. Любелън считается показательной деревней вендландского типа. В центре *рундлинга* расположен луг и небольшая дубовая роща, где часто проводятся выступления местного фольклорного коллектива «De Öwerpetters». Здесь расположен целый комплекс оригинальных зданий, которые ныне относятся к музею — это кузница, столярная, каретная и сапожная мастерские, традиционный крестьянский дом; в них сосредоточены несколько этнографических экспозиций: история вендландского костюма, кузнечное дело, традиционные сельскохозяйственные орудия и др. Частью концепции музейной педагогики считается возрождение и развитие ремесла и промыслов в Вендланде. Поэтому музейные собрания по этой тематике доступны молодым начинающим ремесленникам и подмастерьям. На экспозиции «каретная мастерская», скажем, выставлены инструменты, которые входят в музейное собрание, они являются оригинальными, но до сих пор используются учениками ремесленников в процессе обучения.

В кафе получился замечательный уютный вечер в обществе наших собеседников — Урсулы Липе (бывшего председателя Общества *Rundlingsverein*), Фридриха Ланге, Хорста Менте, который, между прочим, считает себя вендом, и Норберта Дистлера. Снова был кофе и чай с дрожжевым *Butterkuchen* и яблочным *Apfelkuchen*, которые испекла хозяйка кафе по оригинальному рецепту. Наша беседа записывается на диктофон. Мы говорим о знахарях, о вере в их силу. И тут же наши собеседники охотно излагают нам три длинные истории такого содержания.

Horst Mente:

«Ах, об этом можно рассказывать до утра. В тот год, когда мы с моей женой только что поженились, была страшная гроза, и молния ударила в коровник. Он сгорел, и осталась только одна поилка — корыто такое из камней. И вот я решил разбить это “аппарат” и взял уже кувалду, как вдруг заходит мой добрый сосед, ему было тогда около семидесяти, и говорит: “Слушай, сосед, мы ведь хорошо понимаем друг друга. И если я не хочу, чтобы ты разбивал это корыто, ты ведь и не сделаешь этого”. “Ну вот еще, — подумал я, — что это еще происходит, в какие это игры он со мной думает играть?” И он действительно что-то сделал, когда я попытался разбить старую посудину: мне было не поднять руку с кувалдой. Тогда я попробовал сконцентрироваться на чем-то внутри меня — на моей вере, и вдруг я чувствую, как пульсирует кровь у меня в висках и как бы мне не упасть в обморок. Так мы обменивались 3–4 раза, то он брался за меня мысленно — или я не знаю, как он это делал, но, во всяком случае, в конце концов он сказал мне: “Посмотри-ка мне в глаза. Кто ты такой?” Его звали Карл Фритц, и незадолго до своей смерти он мне снова сказал: “Мы могли бы хорошо понять друг друга.

Я всегда хотел помогать людям, а ты не хотел бы научиться таким образом помогать людям? Если хочешь, приходи в такое-то время ко мне, и мы это устроим”. Но мы ведь убежденные христиане, вся моя семья. Моя жена и теща, и все. Они сказали: “Ничего подобного. Нет. Это связано с колдовством и тому подобным”. И было это в 1950-е, что-то в 1956–1958 году. Эти люди называются в народе *Böter* или *Brucker*, а женщин зовут *Zanselgretel*. Лечение рожи заговорами практикуется в Вендланде, но кроме этого больше нечего особо добавить».

Ursula Liepe:

«У моего мужа был опоясывающий лишай, это было уже около 20 лет назад, и наш домашний врач сказал: ну, при этом деле мы не сможем ничего сделать. Обратитесь по какому-нибудь адресу, если вы в это верите. Моя свекровь еще знала такие адреса, но у нас дома это не принималось, и муж сказал: “Нет, не пойдет. Я не верю в такие вещи”. Но его родители все же позвонили кому-то. Муж сопротивлялся, отказывался, и история с его болезнью тянулась довольно долго, но в конце концов рожа прошла. Помогли знахари своими заговорами. Мой муж никогда не был верующим, иначе бы болезнь прошла быстрее».

Заговоры помогают и при лечении бородавок, но это надо делать в полнолуние. Так делала всегда мать господина Ланге; мать Урсулы Липе, которой сейчас уже 86 лет, тоже умела заговаривать некоторые недуги: «Она так была против, когда муж страдал опоясывающим лишаем, но рассказывала с особой гордостью о том, что у меня, как представителя молодого поколения, вообще в голове не укладывается, она говорила, что вылечила бородавки на коровьем вымени. Они обычно чувствуются, когда доишь корову, и очень мешают. Она слышала от людей, что в полнолуние нужно сказать какие-то слова, и тогда бородавки пройдут».

Я не знаю, какие слова, да и она тоже уже забыла. Но она сказала: «Хочешь верь, хочешь нет, но я так замучилась с этими бородавками, что вспомнила эту историю с заговором, да и произнесла эти слова, и как раз было полнолуние тогда. И бородавки прошли!». Как это действует, не знаю, да и мать не знает. И она неверующая к тому же, не хочет и перенимать этого знания, но ей все же удалось».

Friedrich Lange:

«Эти слова заговора должны звучать как-то так:

“Der Mond erscheint — die Warze keimt. Der Mond vergeht und auch die Warze vergeht” (Луна выходит — бородавка вырастает. Луна пропадает, пропадает и бородавка). После этого надо перекрестить место и сказать *Amen*».

Хорст Менте — ремесленник. Он всю жизнь занимается плетением корзин, это ремесло в Северной Германии называется *Kiepentünen*. Менте плетет утварь из еловых и сосновых корней, а также из ивового прута. Он с гордостью говорит, что он — единственный в Вендланде, кто может обрабатывать годовые кольца орешника. Тут же он вытащил из пакета две неглубокие овальные плетеные корзины, которые называются здесь *Mulde* или *Tüffelkorf* — их используют для сбора картофеля на поле или при чистке картошки на кухне для отходов. Одну корзину Менте подарил нам «на память», но мы тут же определили ее в коллекцию для музея, и он не был против. Другую преподнес хозяйке кафе и тут же получил от нее в благодарность целый противень свежего горячего яблочного пирога. Такие корзины Менте плетет в качестве подарка знакомым или гостям. Продольные пруты каркаса этой корзины — черемуха, поперечные — обыкновенная ива. Ива, подходящая для изготовления корзин, должна быть не старше одного года. Плетение одной такой корзины занимает около 7–8 часов включая поиски материала. Менте говорит: корзинщик должен учиться ремеслу и странствовать 2–3 года из города в город, учиться и приобретать опыт в своей профессии. (До сих пор в Германии это необходимое условие для получения профессии любого ремесленника. Три года нужно странствовать по Германии, затем лучше всего за пределами Европы. Начинаящий ремесленник устраивается в подмастерья и работает бесплатно или за содержание. Передвигаться при этом он должен преимущественно автостопом и соблюдать еще ряд традиционных требований, предписанных раз и навсегда уставом ремесленных корпораций Германии.)

Своему ремеслу Менте научился у отца, а потом хватал понемногу от других мастеров Вендланда. «Вендланд — как одна большая семья, — говорит Хорст, — можно спросить у любого, кто может то-то и то-то, и тебе ответят и покажут». Он преподнес мастеру бутылку шнапса, и тот научил его своему ремеслу. Хорст Менте: «Я украл это глазами».

Нашу корзину он изготовил прямо сегодня, 25 октября утром, специально в подарок — он готовился к встрече. Обычно такие корзины покупают на рынках для кухонных нужд.

Из дневника Мыльников

С утра погода хмурая, днем и вечером дождь. Поехали в Люнебург, в Deutsche Bank, заказали доллары для обмена на DM.

В 15 часов в Любельне Беседа с Фридрихом Ланге (кузнец), Хорстом Менте (воевал на западном фронте, пацифист), Урсулой Липе (бывший председатель общества круглых деревень) и Дистлером (ныне председатель). Встречу провели в кафе Любельна за живой беседой. Говорили о вен-

дландском самосознании, причинах появления *рундлингов*, об оставшихся домах, о локальном менталитете, связанном с региональной спецификой, о ремесле, знахарстве и т.п. Менте разговорился и читал стихи на *платтдойч*. Липе обещала подарить нам еще один чепец — замужней женщины. О «*pes*» Ланге и Менте сказали, что еще мог быть *Pias* (так записанный), но теперь так не говорят. *Pes*, *Pjes*, *Pias*, возможны и другие варианты, происходит от **Bes* < *bestia*. Ланге и Менте урожденные вендландцы.

Фотодневник

F-11. В-28 Люнебург. Рыночная площадь и ратуша. В воскресенье на площади разворачивается крестьянский рынок, где можно приобрести свежие овощи, цветы, фрукты, рыбу.

F-11. В-29 Люнебург. Архитектурное оформление парадного входа в старейшую аптеку города.

F-11. В-30 Люнебург. Внутреннее убранство церкви Св. Йоханна. Алтарь.

F-11. В-31 Люнебург. Церковь Св. Йоханна. Орган.

F-11. В-32-37 *Рундлинг* Любельн. Панорамные виды деревни со стороны центральной площади.

F-12. В-1 *Рундлинг* Любельн. Участники экспедиции А.С. Мыльников и А.А. Новик с немецкими коллегами перед зданием любельнского этнографического музея. Здание справа — кафе «Вендландер Хоф».

F-12. В-2 *Рундлинг* Любельн. Сарай в этнографическом музее. Норберт Дистлер демонстрирует управление сошным плугом с бороной.

F-12. В-3 *Рундлинг* Любельн. Сарай в этнографическом музее. Сельскохозяйственные орудия, традиционные для Вендланда. Сошный плуг с бороной.

F-12. В-4 Хорст Менте, уроженец Лихтенберга. Профессиональный ремесленник, информант экспедиции, подаривший в коллекцию Кунсткамере корзину плетеную хозяйственную собственного производства.

Расшифровка записи беседы с Фридрихом Ланге, Хорстом Менте и Урсолой Липе. Фрагменты

M y l ' n i k o v : Also, bitte schön, das was wir über Vorfahren sagen, nein, nein, schreiben Sie es bitte schön. Es ist wirklich sehr interessant. Ja. Bitte schön. Wo ist es? Irgendwo hier.

L a n g e : Darf ich mal schon? Dass man hinkriegt...

M y l ' n i k o v : Ja, ja. Es dreht schon.

L a n g e : Ja, der Parum Schulze schrieb in seiner Chronik, irgendwann wird niemand wissen, wie ein Hund auf Wendisch hieße. In seiner Chronik im Wörterbuch ist eine Zeile, dass ein Hund Pias heißt, und gibt es... gab es auch Familien mit Namen Pias. Und es kam auf manchen Höfen über Generation und immer Pias oder auch mit Änderung Pilas oder Pilat oder gleich Pis. Und es ist so... musste man Parum Schulze fragen, ob es da gilt, dass ein wendischer Bauer hat denn da bis zuletzt über Jahrhunderte seinen Hund auf Wendisch angesprochen. Soll ich denn...

M y l ' n i k o v : Ja, das ist sehr interessant. Sie sagten, dass bis heran die brauchten das Wort, ja?

L a n g e : Bitte?

M y l ' n i k o v : Dass noch heute braucht man das Wort Pes?

L a n g e : Nein, heute gibt es nicht. Also, heute mit dem Hund hab´ ich keine Namen... in der Art...

M y l ' n i k o v : Wann haben Sie letzten mal es gehört?

L a n g e : Also, als Kind habe ich über ein Buch gehört, dass da Pias...

M y l ' n i k o v : Aha...

{*Запись прервана*}

M y l ' n i k o v : Wie sagt man, noch?

L a n g e : Pilatz.

M y l ' n i k o v : Pilaz.

M e n t e : Eine Familie hier war unter Pilaz bezeichnet und gerufen. Also, Pilaz.

M y l ' n i k o v : Das ist also, wahrscheinlich, verdorbene Wort pes, pjes, pies.

M e n t e : Ja.

M y l ' n i k o v : Und das ist verbreitet, ja? Oder nur allein?

M e n t e : Ja. Das waren zwei oder drei Bauern da, die wurden so bezeichnet.

M y l ' n i k o v : In welchen Jahren war es?

M e n t e : Oh, das kann ich nicht sagen. Ich habe 1953 geheiratet, das war in den Jahren 1935 bis 1953, dann war ich in dem Heimatdorf Lübbow.

M y l ' n i k o v : Also, heute kann man es schon nicht mehr hören? Oder kann noch sein?

L a n g e : Das sind ganz alte Namen.

{*Запись прервана*}

M e n t e : Die Frauen, die sich dann übergeben konnte, die Verantwortung, so gut, wie es könnte.

M y l ' n i k o v : Wie sagen Sie, noch einmal sagen Sie! Wie nennt man, welche Wort, sorbisches Wort sagen Sie, ja?

M e n t e : Ja.

L a n g e : Ich habe eine Karte hier, wo ich auf 50 wendische Flurnamen kam...

L i e p e : Ja, die Flurnamen das ist wirklich noch was zu... bringen. Ne? Da haben wir noch ein paar Brocken, in den Flurnamen haben wir wirklich noch ein paar Brocken: Hexepacht gibt es zum Beispiel, fast in jeder Gemeinde.

{*Идет общий разговор, звенят чайные чашки, посуда*}

M y l ' n i k o v : Verstehen die Leute, hiesige Leute, was die Ortsnamen bedeuten?

L a n g e : Ganz wenige, die sich dafür interessieren. Da sind sie noch, aber irgendwann...

{*Запись прервана*}

L a n g e : ...Handwerker. Aber im Wendland gab es etwas mehr Müller, die zugewandert sind und die waren auch schon Christliche, wie die Wenden. Und die haben einen guten Stand gehabt, also eine Hofstelle gehabt, und ich bin momentan dabei, eine kleine Arbeit zu schreiben über... Es ist eine weitere Geschichte... Sonst, ich wüsste nicht, was ich Ihnen so im Moment noch sagen soll.

L i e p e : Wollen wir diese... eine Anekdote von dem Wendland sprechen, mit dem Müller, der sich also für so wichtig hielt, dass er auf dem Spruchbalken den Mülller mit 3 "L" schrieb?

L a n g e : Mit 4 "L".

L i e p e : Ja, oder mit vier "L". Wir sind heute nicht mehr in der Lage, das genau zu verfolgen, das ist eine Legende, aber der Mann, der hat sich also so wichtig und ernst genommen, dass er für seinen Namen desto viele "L" gebraucht hat, je wichtigerer Mensch er war.

L a n g e : Es hieß ja damals, ein so Gesetz war ja, Müller haben immer Frieden, heißt es. Gelangt der Kirche und so haben sich auch die Müller des Wendlandes sehr gut aus dem Dreißigjährigen Krieg gekommen. Und der Müller, der wirklich konnte schon 1641, also drei Jahre, der Krieg war noch nicht lange vorbei, der konnte sich schon eine Hofstelle, ein Haus aufbauen, und da ist es so urheblich gewesen von ihm, dass er dann seinen Namen mit vier "L" schrieb. Der Name seiner Frau, einer Tochter aus dem Körnermüller, den Namen hatte sie recht geschrieben, mit 2 "L" nur.

M y l ' n i k o v : Ich kann sagen, dass diese Sache über Handwerk und so, ist sehr für Herrn Novik interessant. Weil er bearbeitet dieses Haushandwerk. Und

ich will noch erklären, was uns interessieren kann. Für Frau Ivanova ist interessant alles, was mit Gebäuden verbunden ist. Sie hat schon viele Photographien gemacht, vielleicht können Sie auch etwas...

L a n g e : Ja, so zu diesem Haus zu sagen, diese Häuser unterscheiden sich wesentlich von dem allgemein bräuchlichen Baustil. Von diesen Bauten, zum Beispiel. Das heißt, dass die Bauern damals für ihre Technik, auch die Architektur vom weit her mit ins Wendland gebracht. Das kann man sehen an dem Haus, das hat keinen Giebelbau doch und das, und ist ganz anders gebaut worden, wie die übrigen Gebäude. Es stand auch auf dem ursprünglichen Semmelbruch im Mühlebeck, der Müller konnte schon früh, um 1420 Mühle kaufen. Das heißt, er war nicht gleich eins, er war seit... er konnte schon weit entscheidend Mühle kaufen. Denn zu der Zeit musste man ungefähr — ich kann nicht feststellen, wann hier die Leibeigenschaft aufgehoben worden ist — muss um 1450 ungefähr gewesen sein, das heißt, er konnte sich gönnen. Aber 1380 hat sich ein Bauer gekündigt aus dem Leibeigenschaft freigekauft.

M y l ' n i k o v : Und sagen Sie bitte, braucht man heute diese Mühlen wie früher? Oder sie ist nur eine Erinnerung?

L a n g e : Nein, nein. Die meisten Mühlen sind bedauerlicherweise, wir hatten 130 Mühlen, die sind Wind- und Wassermühlen, und zuletzt war nur eine in Karin, um... war die letzte Mühle, die da Mehl gemahlen hat. Bedauerlich.

M y l ' n i k o v : Herr Mentе, vielleicht können Sie noch etwas dazu sagen.

M e n t e : Ja. Zwar nicht über die Mühlen, ich habe hier vor Jahren mal interessante Forschung gemacht. Und zwar ein Einzierblock aus der Neandertaler Zeit — also, die Neandertaler Zeit, ich weiß nicht, ob Sie sich darüber auskennen, Neandertal war ein Tal in der Nähe von Rheinland... Ja, und da hat man ja — soviel ich mich recht erinnere — eine Unterkiefer von einem Menschen gefunden, der dort vor 60-70 Tausend Jahren lebte. Und so eine Ansiedlung habe ich bei uns in der Feldmark gefunden. Ungemerkte Ansiedlung. Heute behauptet man ja, oder die Wissenschaftler behaupten, dass unsere Vorfahren zu damaliger Zeit noch Normanen waren, aber anhand der Mengen — Schaber, Hauskalbe, Heilspitzen, die man bei uns gefunden hat, war es unmöglich, kann man da nicht erklären, dass die Normanen müssen sich da länger aufgehalten haben.

D i s t l e r : Also, der Raum Lübbow ist ja überhaupt der reichste Fundplatz des altsteinzeitlichen Zeitalters. Aber das ist nicht unbedingt...

L a n g e : Nee, nee.

{Идет общий разговор}

M e n t e : Dann auch das Wendische noch. Meine Vorfahren waren ja auch Wenden, und ich habe so vieles miterlebt, und zwar kann ich mich noch erinnern, wie südlich von Remsdorf, von der Ortschaft Remsdorf war ein Professor aus Göttingen, weiß ich nicht mehr, wie er hieß, das war 1954 oder 1955. Und die wollten beweisen, dass die Wenden nicht nur in Rundlingsform gesiedelt haben.

M y l' n i k o v : In welcher Form war es? Und wie waren die Decken gemacht?

M e n t e : Mir fällt gerade was ein, was Mühlen anbetrifft. Ich habe bei uns in der Feldmark Schachten gefunden, Eisenschlagbaum und habe mir die Genehmigung geholt, dass ich mal als Laie Bodenfunde machte, und da habe ich ein Mühlenstein gefunden, 1.-2. Jahrhundert nach der Zeitenwende. Und diese Mühle hatte schon ein Opferstein und mir wurde von Experten gesagt, es sei die älteste Mühle, die da gestanden habe.

D i s t l e r : Von welcher Größe war denn der Mühlenstein?

M e n t e : Er steht in Lüchow in...

D i s t l e r : Ist er da oder...?

{Идет общий разговор}

L a n g e : Das ist eine Handmühle oder eine Stückmühle gewesen. Und die Leute haben gerade damals so, dass die Müller eine Auseinandersetzung haben mit dem Herrn, denn die Bauern haben um den teuren Mahlen zu sparen, die sie <...> Hat man eine Anoncierung gemacht und festgestellt, dass hier in der Gegend 500 dieser Stückmühlen existierten. Habe ich selbst... wenn ich jetzt, habe ich selbst Interesse, aber ich habe etwas mit so einer Stückmühle, wir hatten unsere Pferde, sie hatten Mais, bekamen Mais, dann haben wir auf der Stückmühle unser Mais gemahlen.

M y l' n i k o v : Sagen Sie bitte...

L a n g e : Bitte?

M y l' n i k o v : Nein, ich will nur eine kleine Frage stellen. Als die Slawen hierher kamen, womit beschäftigten sie sich am meisten Teil, mit Viehzucht oder mit Ackerbau?

L a n g e : Viehzucht, ja.

M y l' n i k o v : Viehzucht. Und die deutschen Kolonisten haben sich mit Ackerbau beschäftigt? Kann man so teilen?

L a n g e : Ja. Es ist so... es wurde ein Unterschied gemacht hier in Niedersachsen, erst von 13... Ist die Rede vom Hackenpflug und vom Pflughufen. Das heißt, wie man sagt, die Pflughufen, das waren deutsche Siedler, während die Wenden mit den Hackenpflügen... oder der Hackenpflug ist ein kleines Gerät, ist nicht so klein, musste doch kleiner gewesen sein, wie der des Sächsischen, der mit dem Pflug gepflügt hat. So heißt in der... ob es genau stimmt, das weiß man auch nicht, aber jedenfalls die Wenden, die hatten einen Hackenpflug, und die anderen Müller, die hatten Pflughufen. Wir haben ja immer... es war ja ein Rechtsfürst, ein sächsischer, wie die Wenden hier ungefähr um 877 hier angesiedelt sein sollten, und dann war ja ein deutscher oder... ein Stück verloren, es war in Baden, ja Baden. Die haben auch Dörfer hier, die hatten auch Dörfer, die noch — z.B. Saß, es ist ja Sachse, ne? Wird hindeuten auf Sachsen. Oder wir haben Nemitz, ne? Nemeckij sagt man auf Russisch für "deutsch", ne? Ist wohl so ein Spottname,

ein bisschen nachdem, was ich rausgekriegt habe. Und das sind, also das waren... aber das ist Deutschtum oder das waren sächsische Gemeinden.

D i s t l e r : Aber ich habe ein Buch gelesen, es ist 1970 von einem Mann aus Salzwedel geschrieben ist, er hieß Schulze, glaube ich, und der hat geschrieben, dass er bei seinen Forschungen in der Altmark, es waren Siedlungsforschungen, feststellen konnte, dass die westlichen Langobarden auf besseren Böden gewirtschaftet haben, das lag daran, dass sie in höheren Lagen angesiedelt haben, und nachher die Wiesen, die slawischen Volksstämme hier in den Niederungslandschaften, weiter, in Sumpf- und Wiesenlandschaften gesiedelt haben. Drum gibt es in Altmark und hier die gleichen Ortsbezeichnungen, und die sächsische Ursprung, die haben meist alte Burgen — Alt Jabel, Neu Jabel. Und wir haben Klein Gadau, Groß Gadau, in dem Klein Gadow war mehr eine slawische Siedlung, und in dem Groß Gadau... Oder Klein Breese und Groß Breese — das sollte genauso sein.

M y l ' n i k o v : Und gibt es hier sogenannte Wissenden?

M e n t e : Davon könnten wir bis morgen früh erzählen. Ich war selbst behandelt worden. Unser Nachbar war ein Brucker, und der hat mich noch vorgenommen, ich hatte meine Frau geheiratet in Lichtenberg. Da war durch Blitzschlag ein Viehstall abgebrannt. Nur dies alte Tränkebecken, aus Feldstein und Beton gemauert, stand noch da. Und da habe ich mir vorgenommen, diesen Apparat zu zerschlagen. Da kam der gute Nachbar, etwa 70 Jahre alt, und sagte: “Du, guter Nachbar, wir verstehen uns gut. Wenn ich will, dass du den nicht kaputt kriegst, diesen Trog, dann kriegst du ihn nicht kaputt”. “Nanu, was’s hier los, was wird hier gespielt?”. Und er griff zur Tat, ich versuchte den Trog zu zerschlagen — nix. Mit Arm kriegte ich den Hammer nicht mehr hoch. Und ich habe mich auf etwas konzentriert, ganz fest auf meinem Glauben und da spürte ich: “Mensch! Das Blut schießt da oben wieder an, du wirst nicht ohnmächtig”. Und so wechselten wir drei-vier Mal, er fasste zu im Gedanken oder wie er das machte, ich weiß es nicht. Auf jeden Fall zuletzt sagte er zu mir: “Du, kuck mich mal in die Augen, wer bist du?”. Nu war ich als Pfleger für den reingesetzt, wir sind Nachbar, und der hieß Karl Fritz. Und kurz vor seinem Tode sagte er zu mir: “Du, wir verstehen uns gut, ich wollte immer Menschen helfen, willst du das nicht lernen, Menschen auf diese Art zu helfen? Komme dann um die und die Uhrzeit in der Nacht zu mir und dann werden wir das regeln.” Und nun sind wir überzeugte Christen, meine Frau, Schwiegermutter und so weiter. Sie sagten: nix, gar nix, das hängt mit Hexen und so weiter zusammen. Ende der 50-er Jahre, 1955-57 war das.

L i e p e : Das kommt wieder in Mode. Was sie eigentlich machen wollte, ist mir ein Rätsel, aber ich war selber behandelt. Mein Mann bekam die Gürtelrose, und da kam der Hausarzt, das ist aber vielleicht über 20 Jahre her, und da hat der Hausarzt gesagt: “Also bei diesem Fall, bei Gürtelrose können wir nix machen, wenn Sie daran glauben, dann müssen Sie an irgendwelche Adresse sich

wenden.” Meine Schwiegereltern wussten solch eine Adresse noch, bei uns zu Hause galt das nicht mehr, und mein Mann, das konnte er nicht, und er sagte: “Das kann also nicht angehen, und ich glaube an solche Sachen nicht”. Und wenn man noch irgendwas von herkömmlicher Medizin hat, womit man ihm helfen kann, dann will ich anwenden. Er bekam also ein Pulver, diese Rose... also hat nicht lange gedauert, irgendwie ist sie weggegangen. Die Schwiegereltern haben mit Sicherheit irgendeinen angerufen — ich kenne diese Adressen nicht, bei uns bei mir zu Hause (mein Mann ist zu uns hingeheiratet) gibt es sowas nicht. Mein Vater fiel, meine Mutter hat diese Dinge nicht übernommen, und ich weiß da auch von keinem Bescheid, und mein Mann wehrte sich. Aber wie gesagt, dieses Beispiel mit der Rose, was wir ca. vor 20 Jahren erlebt haben, ging so in unseren beiden Familien. Die eine Familie sagte, also da gibt es was, die Rose; der Arzt sagt: wenn bei der Rose geholfen werden soll, dann muss also ein besprechenden Mensch her oder muss das machen, mit dem muss man Kontakt aufnehmen, wie das auch immer geht, und die andere Familie sagt, vor allen Dingen mein Mann, der Betroffene, sagt: das alles ist Quatsch, alles Kokolores. Also da gingen zwei Parteien aufeinander. Das ist die Frage, wer der Sieger war, die Rose hat sich ziemlich lange gehalten, so dass in anderen Familien meinten, es musste schneller weggehen, und wie gesagt, mein Mann ist kein Gläubige gewesen, sonst musste die Rose schneller weggehen.

26 октября, четверг

Из дневника Ивановой

На сегодняшний день после обеда (а он у нас здесь по-немецки считается в полдень) запланирована обзорная поездка с Норбертом Дистлером по *рундлингам* области Дравен — это центр Вендланда.

Итак, рундлинг Присек/Priebeck. Многие старые дома в *рундлинге* были уничтожены пожаром 1781 г., осталось их только пять. Все дома имеют характерный острый открытый фронтон, на старых сохранились резные надписи на порожных балках. В центре деревни раньше довольно широкая круглая площадь, теперь здесь разбита лужайка с деревом в центре.

Рундлинг Буссау/Bussau сохранил первоначальный вид, все старые крестьянские дома-дворы имеют на фасаде ворота, кроме того самого дома на дворе Kragh, *диле* которого хоть и не отапливается, но все же считается жилым парадным летним помещением дома Sommerwohndiele. Здесь *рундлинг* образуют семь домов, обращенных своими фасадами в центр площади.

За дворами Буссау простирается болотистая местность, откуда берут начало множество ручьев. Из центра деревни к источнику ведет вымощенная камнем тропа, там раньше поили скот. Тропа видна и сейчас, она уходит вглубь деревни мимо одного из дворов, а над ней живописно раскинулся почти прозрачный вяз. Сейчас он весь золотой, и, как всегда в пасмурный осенний день, кажется, будто от его кроны исходит сияние солнца. В Буссау традиционно разводили две породы коров — английскую горную черную и французскую белую.

Рундлинг Пюгген/Püggen. В центре широкой круглой площади раскинулся старый дуб: здесь считают, что дубы (или липы) сейчас растут на месте традиционных для Вендланда культовых крестовых и короновидных деревьев. В XIX в. эту площадь образовывали фасады 19 домов-дворов. В Пюггене находится и старейший на сегодняшний день из сохранившихся домов во всем округе Люхов-Данненберг. Это дом постройки 1632 г. с тремя несущими стойками, отделка его проста, и надписью выделяется лишь одна порожная балка. Надпись на ней гласит: WER GOTT VERTRAUET, HAT WOHL GEBAUET. Другой старейший дом — постройки 1658 г.

Интересный дом показал нам Дистлер в этой деревне — на верхней порожной балке фахверка рядом с обращением к Богу вырезана маленькая головка-оберег — явный рудимент долго распространенного здесь язычества. Этот оберег должен был отпугивать от дома и его обитателей злых духов. Дом был перестроен относительно недавно, и при перестройке *диле* была ликвидирована.

Еще одна достопримечательность деревни — дом местного потомственного мельника Мюллера постройки середины XVII в. *Диле* перестроена в то же парадное помещение, что и в других виденных нами домах, ворота заменило огромное окно, а над ним на балке ворот вырезана надпись с фамилией хозяина: в ней 4 буквы L! Это полушуточное подчеркивание важности и превосходства мельника над коллегами.

Не все дома в Пюггене столь живописны, есть здесь один неудачный экземпляр. Дом был санирован и перестроен в 1970-х годах, при этом фахверковый фасад облицевали плиткой и полностью исказили оригинал. Общество по охране круглых деревень особо волнует, что дом находится в историческом центре *рундлинга* и заметно портит его, поэтому Общество вместе с членами общины Пюггена будет требовать от владельцев дома вернуть ему первоначальный вид — разумеется, за свой счет.

В Пюггене два выезда из деревни, один из них, северный, в средние века вел к укреплению в болотистой местности, известному под названием «Schloßplatz».

Вендланд, конечно, крестьянский край в полном смысле слова: всюду коровьи следы и лепешки. Не запачкать бы замшевую обувь, будет трудно отмывать.

Рундлинг Цетце/Zetze. Здесь находится церковь — одна из первых христианских святынь на вендландской земле, она была построена в 1250 г. из обыкновенного булыжника — *Feldstein*. Это минерал гнейс, который, по всей видимости, образовался в земном слое около 1,7 млрд лет назад. Раствор, на котором строили тогда церкви, скрепляли яичным желтком. Так обычно строили в Северной Германии храмы сразу после введения христианства, архитектурные формы таких храмов просты, даже грубы; кладка выполнялась наспех, поэтому многие из них не уцелели или были надстроены, перестроены в позднейшее время. Иногда даже заметна кривизна колокольни. В Цетце башня церкви выстроена во всю ширину здания. В Цетце ходит легенда, будто сам Карл Великий настоял на том, чтобы покойников этой деревни хоронили по христианскому обряду, возле церкви Цетце, а не за деревней в поле, как делали языческие предки.

Рундлинг Маммоисель/Mammoißel. В центре *рундлинга* высажен раскидистый каштан. За деревней кругом простираются луга с многочисленными родничками, а за ними — пахотные угодья. В XIX в. Маммоисель был правильной круглой деревней, сейчас его форма тоже хорошо читается. В деревне нам показали два дома, достойных особого внимания. Прямо на площадь *рундлинга* фасадом выходит дом постройки 1777 г. — это самый красивый дом с резным фасадом и декоративным оформлением фронтона, а в сегодняшний солнечный осенний день он играет по-особому. Правда, к сожалению, детали резьбы сфотографировать трудно — раскидистая липа

наполовину спрятала в листьях этот дом. Другой дом постройки 1818 г. до сих пор используется как традиционный дом-двор: здесь под одной крышей с хозяевами живет скот, в верхней части фронтона под крышей оборудована лебедка для подъема соломы и запасов сена на чердак, а ворота *диле* все так же сохраняют свои традиционные функции. Здесь живет крестьянская семья Ziegler, и мы зашли к ним в дом, чтобы договориться об интервью на завтра, осмотрели хлев, погладили коров и молодых бычков. У них в ушах смешные желтые бирки, а носы странно белые.

На выезде из деревни сохранился маленький дом, принадлежавший поденщику (Kossate). Поденщики тоже имели небольшое хозяйство, поэтому в доме также был двор *диле*, только располагался он из-за малой площади поперек. Поэтому такой двор получил название «поперечный двор» (*Querdiele*).

Рундлинг Кёлен/Köhlen в последнее время больше походит на обыкновенную уличную деревню, но здесь тоже сохраняются традиционные постройки.

Рундлинг Шрайан/Schreyahn тоже представляет собой типичную круглую деревню с хорошо сохранившимися очертаниями. Основной въезд в *рундлинг* расположен на северной стороне, есть еще одна дорога, ведущая из деревни на восток, — раньше этой дорогой выгоняли скот на пастбище. Первое упоминание деревни — 1360 г. В XV в. в деревне насчитывалось 11 крестьянских дворов. Деревня получила бронзовую медаль в соревнованиях на федеральном уровне за лучшую общину и состояние домов.

Рундлинг Гюстриц/Güstritz насчитывает 13 домов-дворов, которые образуют ядро деревни. Самые старые дворы — 1716 и 1762 гг. Южная половина *рундлинга* в XIX в. была уничтожена пожаром и заложена после в виде рядовой деревни, на севере и западе сохраняется первоначальное расположение дворов по кругу. Раньше в *рундлинг* вела единственная дорога — на восточной стороне, вдоль нее расположены дома поденщиков-*коссатов*. В центре площади *рундлинга* находится пожарный пруд, выкопанный в послевоенное время, вокруг него посажен ряд дубов.

Рундлинг Гюлитц/Gühlitz образуют 9 домов-дворов с продольно расположенным *диле* постройки XVIII в. Самый красивый из них — четырехопорный дом 1774 г., дома *коссатов* более простой конструкции также XVIII в. Раньше через деревню вел торгово-хозяйственный путь на мельницу, а после его расширения возникла дорога для внутреннего сообщения. Сейчас она асфальтирована. Здесь нам показали «Путь мертвых», который также проходит через Гюлитц. Это ручей, по которому транспортировали гроб с покойником до кладбища, расположенного возле церкви в деревне Мойхефитц/Meuchefitz, чтобы оградить живых от возвращения духа умершего, из-за боязни «воскресших мертвецов». Считалось, что путь мертвого

по воде обеспечит защиту от передачи различных заболеваний живым и от распространения эпидемий, например если покойник был болен туберкулезом или чумой. Траурная процессия и катафалк двигались параллельным курсом по церковному пути. Ручей берет начало в болотистой местности в деревне Мойхефитц, и в нее же гроб доставляли, двигаясь против течения.

16.35. Мы закончили нашу экскурсию и приехали снова в *рундлинг* Любельн для осмотра музейных зданий и встречи с госпожой Липе, которая как-то между прочим радостно пообещала передать в дар Кунсткамере на сей раз головной убор замужней женщины Вендланда.

Сперва нам показали историческое здание кузницы. Оно было перевезено сюда из одной из деревень Вендланда, и его экспозиция полностью воссоздает облик традиционной кузни. Вендландцы, кстати, считаются очень достойными кузнецами, и работы некоторых из них даже украшают улицы современного Берлина.

Затем — экспозиция каретной мастерской, где изготавливали деревянные колеса для телег, карет и повозок. Здание было обнаружено в Лихтенберге, разобрано, перевезено в Любельн и вновь воздвигнуто здесь. Все оригинальные инструменты и орудия кузницы и каретной мастерской могут использоваться и в учебных целях для начинающих ремесленников. В кузнице пол частично сделан из булыжника, а частично вымощен деревянными плашками, потому что коням приятнее стоять на таком полу, когда их подковывают.

Из дневника Мыльникова

С утра погода приличная, светлая. Сегодня я проспал до 8.30, а девки спят еще до сих пор (9.00). Пока определенной работы нет, идет пристрелка. Экскурсию ведет Дистлер.

1. Деревня Priesseck (*рундлинг*). Дома 1781 г. сгорели во время пожара, поэтому сейчас дома в деревне новые. На площадь обращена хозяйственная часть дома (скот и др.), жилье находится сзади. В центре кусты розы, а вокруг — дубы. В центре была просто площадь, а от нее шли улицы. Обычно был один въезд, а вокруг домов шли дороги к сельхозугодьям, которые были у каждого крестьянина.

2. Деревня Bussau. Сперва было 5 дворов, потом увеличилось до 10 малых крестьянских хозяйств, их земля делилась. Здесь же жил Кульке. В центре растут деревья, а прежде была Hütte — избушка для пастуха, который пас коров, овец да свиней. В избушке пастух жил, это был бедняк, но имевший землю. Позднее на этом месте посадили липу, сейчас — новое дерево, тоже липа. Пруда не было, за пределами круга был мельничный ручей. Большая

часть Diele переоборудована, но это холодное помещение, только у Кульке и Дистлера они теплые.

3. Деревня Püggen. На границе Püggen, Granstedt и Bussau Дистлер обнаружил в 1999 г. следы славянского крепостного вала. Здесь в скором времени начнутся раскопки польских археологов. Это значит, что здесь было славянское население, но не известно, где именно. Один дом в деревне — 1632 г. древесина фахверка — дуб, дом стоит с тех пор, сейчас — кирпич, прежде была солома с глиной. Другой дом середины XVII в. — 1-й этап. Лет 30 назад заполнение панелей заменили на кирпич. На фронтоне — Schreckkopf и надпись, устрашающая злых духов (FUR FEUER UND WASSERSNOTH BEHUTE UNS LIEBER HERR GOTT).

Еще дом 1651 г. — дом мельника Мюллера.

В центре деревни растет старый дуб, около него стол для сбора бидонов молока. Часть деревни понижается к ручью.

4. Деревня Zeetze. Дома в старом состоянии стоят 150 тысяч марок, а переоборудованные — на несколько сотен дороже. Это малый *рундлинг*. В центре не обязательно дерево, может быть обычная площадь.

В этой деревне церковь из булыжника. Здание построено в 1215 г., а башня пристроена из кирпича на два-три столетия позднее. Двери в башню не было, а вход был изнутри — во время войн население всегда пряталось в церковь, как в крепость.

5. Деревня Mammoissel. Дом 1777 г. В доме 1848 г. еще сегодня содержат скот, в передней части дома стоят коровы, а телят и свиней держат в других помещениях. Были в доме № 4, договорились о встрече на завтра в 10 часов.

Мелкий крестьянин, или Kossate, имел земли меньше 10 га и маленький дом с поперечной Querdiele.

6. Деревня Köhlen. Это *рундлинг*, но переходящий в уличную деревню. В середине несколько деревьев — каштаны, дуб. Дома перестроены, в них живут люди из Вюрцбурга, Берлина и т.д. Говорил с бывшим офицером НАТО, который продал свой дом за миллион марок и переезжает в Гамбург (1 кв. м = 6 тыс. марок), другой дом продается за 260 тысяч. У офицера (он генерал) умерла жена от рака, он женился снова, его дети живут в Гамбурге. Сам он преподавал какие-то военные дисциплины. Высокий, лицо занятое (без сомнения), приятное впечатление от разговора с ним (не в случае чего!).

7. Деревня Schreyahn. Есть деревни в Нижней Саксонии, где живут художники. Они получают так называемую «путевку», живут, учатся и рисуют один год в них. Одна из таких деревень — Шрайан. В центре стоит Milchbosk — стол для бидонов с молоком. На площади четыре дуба, площадь большая, деревья еще посажены в старые времена. Все дома перестроены, но построены в XVIII в. На месте одного фахверка в 1920-е годы построен

обычный дом — два этажа с верандой-фонарем. За хорошим состоянием домов ежегодно следят.

8. Деревня **Güstritz**. Дом 1716 г., сегодня в нем живет учитель. Все названия кончаются на -ow, -tz, -aen, -en (an), -ehn, -in.

9. Kirchdorf Satemin. Правильный *рундлинг*. Сюда нам надо приехать самостоятельно.

10. Деревня **Gühlitz**. Дистлер показал ручей, по которому везут катафалк из этой деревни в другую. Это *Totenweg im Bach nach Meuchefitz* (Kirchdorf). Еще в 1950-е годы был обычай провозить умершего вдоль ручья, чтобы его дух не возвращался к живущим. Через **Totenweg** возили примерно 500 метров похоронную повозку по воде ручья (это имело и медицинское значение — преграждало путь туберкулезу, оспе и т.п.). Мы зашли в дом к **Horst Schulze**, у него есть бабушка — старожил Вендланда, ей 88 лет. Но она плохо себя чувствует сегодня и не смогла нас принять. Дистлер вспомнил, что еще собака называется *Bist* (от *bestia*?).

11. Деревня **Lübeln**. Здесь он показал кузницу (я не присутствовал), затем в кафе состоялся разговор. Дистлер все время представлял меня как профессора из Петербурга, Россия, и это встречало очень теплый прием. Вспомнил, что в одной из деревень — в Кёлене — был однажды классический оркестр из Калининграда, был и из Петербурга, понравилось очень. В Вендланде распространены *Wissende*, об этом говорили и на встрече с Липе, есть они и сегодня. Дистлер сказал, что в Вендланде около 50 *рундлингов*.

Фотодневник

F-12. В-5 *Рундлинг* Присек. Дом № 5. Все дома в *рундлинге* были построены после пожара 1781 г. Сохранилось только 5 старых. На поперечных балках над въездными воротами вырезаны библейские мудрости и дата постройки дома.

F-12. В-6 *Рундлинг* Присек. Деревенская площадь, в центре — лужайка с деревом.

F-12. В-7-13 *Рундлинг* Буссау. Панорамная съемка домов по кругу. Дома Вендланда — крестьянские дома-дворы нижненемецкого (люнебургского) типа, отличительной чертой их является простая «клеточная» конструкция фахверка, высокий открытый фронтон, также каркасный. Часто дом и каркасные балки окрашены в различные цвета. На основных горизонтальных балках фасада надписи — библейские высказывания, направленные на благополучие дома и его обитателей (от 1 до 4: поперечная балка над воротами и все горизонтальные балки фронтона). Дома отличаются большей красочностью по сравнению с мекленбургскими, более бедными и простыми в оформлении и украшении.

F-12. В-14 *Рундлинг* Пюгген. Старейший дом в округе Люхов-Данненберг, построенный в 1632 г. Надпись на балке гласит: «WER GOTT VERTRAUET HAT WOHL GEBAUET» (**Кто уважает Бога, тот выстроил хороший дом**). Это одно из самых распространенных высказываний, украшающих крестьянские дома Северной Германии.

F-12. В-15 *Рундлинг* Пюгген. Деревенская площадь с дубом в центре.

F-12. В-16-17 *Рундлинг* Пюгген. Крестьянский дом с надписью на фронте: здесь сочетается христианство с языческими верованиями — обращение к Богу «FVR FEVER VND WASSERS NOT BEHVTE VNS LIEBER HERR GOTT» (**От пожара и паводков сохрани нас Господи Боже**) соседствует с изображением оберега «Schreckkorf», который должен отпугивать злых духов от дома. Дом перестраивался, в процессе перedelки *диле* было ликвидировано. На его месте возникли жилые помещения.

F-12. В-18 *Рундлинг* Пюгген. Дом мельника. Пример переоборудования старого крестьянского дома в современном стиле: ворота хозяйственного двора *диле* заменило широкое современное окно гостиной. На поперечной балке ворот традиционная надпись с именами первых владельцев дома: «HANS MULLLLER TONNIES SEHL SOHN URSULA MULLER S ANNO 1651 DEN 15 JUL DURCH GOTT... MULT AUFGERICHTET».

F-12. В-19 *Рундлинг* Пюгген. Два крестьянских дома: слева санированный, сохранный в первоначальном виде, справа — измененный до неузнаваемости в 1970-е годы.

F-12. В-20 *Рундлинг* Цееце. Старая церковь.

F-12. В-21 *Рундлинг* Маммоисель. Один из самых красивых фронтонов крестьянских домов Вендланда постройки 1777 г.

F-12. В-22 *Рундлинг* Маммоисель. Дом крестьянина Фридриха Циглера постройки 1818 г. до сих пор используется традиционно: в передней части дома за воротами *диле* размещены хлевы. Сын Фридриха Циглера держит скот в доме. Лебедка в верхней части фронтона используется для подъема сена и кормов на сеновал, расположенный над стойлами. На переднем плане — машина и трактор крестьянина.

F-12. В-23 *Рундлинг* Маммоисель. Хозяйство Циглера. Телята.

F-12. В-25 *Рундлинг* Маммоисель. Дом мелкого крестьянина с поперечным *диле*.

F-12. В-26 *Рундлинг* Кёлен.

F-12. В-27 *Рундлинг* Шрайан.

F-12. В-28 *Рундлинг* Гюстриц. Самые старые крестьянские дома деревни. Характерное для Вендланда завершение фронтона — резная стрела, по поверьям, защищала от молнии. Интересна ассиметричная форма дома. Построен в 1716 г.

F-12. В-29 *Рундлинг* Гюстриц. Самые старые крестьянские дома деревни — 1762 г.

F-12. В-30 *Рундлинг* Гюстриц. Ядро круглой деревни составляют 13 крестьянских домов нижненемецкого (люнебургского) типа.

F-12. В-31 *Рундлинг* Гюлитц. Самый старый дом деревни постройки 1750 г.

F-12. В-32 *Рундлинг* Любельн. Музейные здания. Экспозиция вендландской кузницы. Инструменты и орудия кузнеца.

F-12. В-33 *Рундлинг* Любельн. Музейные здания. Вид кузни снаружи. В отдельную пристройку вынесена печь.

F-12. В-34 *Рундлинг* Любельн. Музейные здания. Экспозиция каретной мастерской.

27 октября, пятница

Из дневника Мыльников

Вчерашний вечер — гвоздь сезона: приехал Хардт. Он прождал нас час с небольшим, когда мы вернулись. Саша организовал встречу — сперва вино с орехами в кухне, затем в холле, где Саша спит, кофе; затем они ели бульон с курой, после чего Хардт принес бутылки с пивом. Всего наша встреча длилась с 18.00 до 22.30. Помимо общего разговора выяснилось, что Хардт знает о поездке ребят в Гамбург и о том, что мы собираем вещи для будущей выставки (об этом он у меня специально спросил не без удивления). Все это доложил Бекманн, как я с самого начала и предположил. Это существо с выпученными глазами и символическим выдавливанием слов, и интерес к национальным отношениям в РФ (Карелия особенно) при незнании имени Й. Херрманна (студент-археолог?!) — все это дает основания для выводов. Недаром я давно именовал его не по имени и не по уменьшительному «Беша» (как ребята), а по фамилии. Кроме того, Хардт привез мне программу декабрьской сессии в Грайфсвальде (мой доклад второй), подарил свой оттиск, а вскоре взял его и сделал мне копию, сказав: «Так будет лучше».

В разговоре я уловился, что отчет мы напишем дома и пошлем. Он просил, чтобы это был научный, а не формальный отчет, с конкретными результатами и выводами в рамках проекта *Germania Slavica*. К Любке у него (как у его зама) несколько ироническое отношение, коего он особенно и не скрывал. Не знаю, все ли уловили то, что я написал. Лучше всего понял Саша; Юлия, а тем более Маша — едва ли.

К 10 часам ездили в деревню Маммойсель, в дом № 4.

Деревня Mammoißel.

Friedrich Ziegler, 1914 г.р. 86 лет. Крестьянин. Был у нас в плену.

Праздники отмечают совместно несколько деревень, т.к. мало молодежи. На Рождество ходят в церковь, маскарады общие в деревне, здесь — около Данненберга.

Майские деревья — ставят только березу, у нее оставляют только крону. После установки поют песни, танцуют. Троица — украшают повозки березовыми ветвями. На Пасху зажигают пасхальные огни *Osterfeuer* (это подтвердили и другие информанты). *Платтдойч* встречается здесь во многих семьях, на Пасху и Троицу собираются и поют на *платтдойч*. В 1950-х годах маленькие березки прикрепляли к заборам, но эта мода прошла. За 10 дней до Троицы ставили ветки березы в вазу, чтобы они зазеленели. Циглер считает это тоже модой.

Знахарей в деревне и округе не знает или не знает слова *Wissende*.

В 12 часов туравтобус и ганноверцы с Дистлером. **Trebel und Heide. Берпе-**но и холодно, но хорошо. Вел экскурсию женщинам из Ганновера Дистлер.

Ряд деревень — Lanze, Groß Breese, Nemitz, Schragau, Simander — *рундлинги* раньше, а теперь перестроены как уличные. Кладбище в деревне Kriwitz. Elisabeth Schütte, geborene Riebow (1912–1997).

Деревня Danganstorf (тоже *рундлинг*). Здесь в ресторане, перестроенном из крестьянского дома, кофе и пирожные за свой счет.

Lübbow — деревенская церковь из кирпича. Фахверк с деревянными балками, стена из кирпича, фасад — кирпич (раньше была глина с соломой?). Самая старая церковь в Вендланде, может быть, XI в. (?). Скамейки появились 15 лет назад, до этого каждый прихожанин приносил с собой стул. Алтарь из каменных плит, сейчас его забетонировали.

Со мной в автобусе сидит дама из Гарца. Она коренная жительница тех мест, ее материнская линия прослеживается с XVII в., отцовская только до деда. Она сказала, что у них майские деревья не ставили, но широко праздновали Троицу. Украшали сосну разноцветными лентами, пели и хороводили, но за руки не держались. Дерево ставили на Иванов день 24 июня. В этот день коров выпускали из хлева на волю, украшали рога лентами и цветами. Издавна эти места населяли саксы, славян здесь не было, а сосны — т.к. они там растут. Сейчас она в Ганновере, похожих обычаев не знает, а в Гарце то, о чем она говорила, существует до сих пор.

Может быть, я несправедлив к Бекманну, по мнению Саши, он все доложил в нашу пользу и якобы (он слышал, я — нет), Хардт в беседе с нами сказал, что экспедиция удалась. Лично я слышал, что мы многого не сумели выяснить. Например, не удалось найти человека с подлинной и давней вендской генеалогией. Для этого нужна бы работа в архивах и сопоставление с ныне носящими славянские фамилии. Но это особенная тема, требующая многолетних работ в архивах. А кто этим может и будет заниматься?

Из дневника Новика

Сегодня мы приехали в деревню Маммоисель (*Mammoißel*). Мы заезжали в эту деревню еще вчера и договорились в одном из домов о предстоящем визите. Нас пригласили к 10.00. утра к Фридриху Циглеру (Friedrich Ziegler). Информанту 86 лет.

У него старый крестьянский дом, который выходит воротами *диле* на круглую площадь деревни. На всей площади это единственный старый дом, который сохраняется без капитального ремонта. *Диле* сохраняется в старом виде. В нем содержат коров. Это первый случай, когда мы видим, что в *диле*

держат домашний скот. Еще вчера я снимал это на камеру. *Диле* разделено на многочисленные загоны. В нем отдельно от других животных стоит корова палевого цвета. Она очень короткой цепью привязана к ограждению. Корова ела сено из деревянного корыта. Все как в далеком прошлом. Далее в *диле* стоят палевые телята в разных загонах. Еще есть рябые черно-белые коровы. Животные проводят в неволе почти всю свою жизнь. Мы специально интересовались у хозяина.

Диле очень старое. Старые бревна, обшарпанные стены. Все это мало чем отличается от русской деревни (разве что большим количеством скота у одного хозяина). Вдоль стены стоит аккуратно запакованная в тюки солома.

Из *диле* можно подняться на чердак. Для этого придется взбираться по современной железной приставной лестнице.

Двор перед домом выложен булыжником. Он отделяет дом от сарая, построенного параллельно дому. Сарай выстроен из белого кирпича с вкраплениями в некоторых местах красного кирпича, крыт промышленным шифером. Двор очень грязный. Здесь не убрано и не подметено. По двору бегают две собаки — овчарка и дворняга.

Дверь в жилую часть дома находится рядом с входом в *диле*. Прежде в крестьянских домах в жилые помещения попадали непосредственно из *диле*. Теперь в этом доме сделана некоторая современная перепланировка. В *диле* содержат скот, а в жилую часть дома прорубили отдельную дверь.

Входная дверь в дом ведет в коридор, пол которого сделан мозаичным, как в гастрономе. Коридор большой и безликий. Оттуда дверь ведет в гостиную, куда нас пригласили. Гостиная представляет собой большую комнату с тремя дверями, крашенными белой краской. Стены оклеены светлыми обоями, потолок — мокрыми белыми обоями. Под потолком висит люстра на шесть рожков. Пол застелен линолеумом под паркет. На нем лежит большой коричневый ковер. Посередине стоит стол, покрытый зеленой скатертью. Поверх скатерти лежит салфетка из плетеной синтетической соломы коричневого цвета. Вокруг стоят четыре стула.

В углу два дивана. Рядом — металлическая печь с вытяжкой. В другом углу, рядом с окном, стоит сервант со стеклянными фужерами. На серванте медный кувшин, похожий на *ибрик* — восточный сосуд для омовений. Посуда в доме бедная. Рядом с кувшином стоят несколько букетов сухих цветов в разнотипных вазах. Рядом с сервантом тумба под телевизор (рис. 16). Тумба эта разделена на две половины. Половина закрыта дверцей, а вторая застеклена. В ней хранят фужеры и иную посуду.

Телевизор не самый современный.

На двух окнах сплошным комплексом висят короткие тюлевые занавески и короткие портьеры. На подоконниках, сделанных под мрамор, стоят разнотипные горшочки с цветами. Перед окнами два кресла, между ними торшер.



Рис. 16. Тумба с телевизором. Рисунок А. Харитоновой по наброскам А.А. Новика

В другом углу комнаты большой письменный стол.

На стенах висят многочисленные фотографии в рамках, сухие венки с лентами, барометр.

Наш 86-летний информант очень энергичный. В доме есть бабушка-инвалид, которую возят в коляске, это супруга информанта. Ей 84 года. Сам же Фридрих Циглер — чрезвычайно бодрый и моложавый. У него молодые руки и лицо. С информантами живет сын. Сын совершенно не похож на отца.

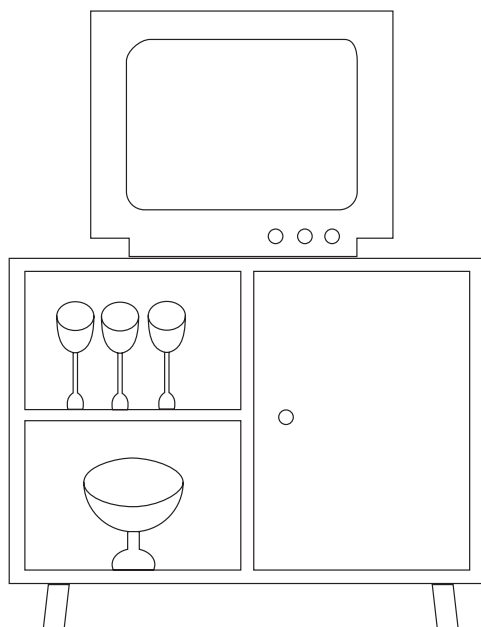
С удовольствием господин Циглер рассказывает о прошлом. Часто разговор возвращается к временам правления Гитлера. Вообще в немецкой крестьянской среде в случае доверительных отношений к вам разговор о правлении нацистов и войне будет частым.

Нам предложили кофе, пиво, минеральную воду и т.д. Кофе подали в красивых современных блюдах и чашках. Видно, что это парадный сервиз. Сахар на стол не поставили, а предложили его искусственный заменитель.

Когда мы уходили, хозяин показал нам старую мебель, которая хранится в доме. Вся она собрана в коридоре, имеющем форму буквы Г. Здесь хранят-

ся три больших шкафа и высокий большой комод. Все эти предметы мебели сделаны из светлого дерева, имеют резьбу, украшены колоннами и прочими элементами декора. Вещи исключительно стильные. С ними можно было бы создать отличный интерьер, как многие здесь и поступают. Но хозяева выставили эту мебель в коридоре в ряд, как в кладовой. Господин Циглер показывал нам мебель и рассказывал о том, на каком высоком уровне было прежде производство краснодеревщиков. Мебель делали и красивую, и качественную. Информант горд, что он сумел сохранить у себя образцы мебельного искусства.

От информантов мы поехали в г. Люхов (Lüchow), где у нас была назначена встреча с господином Дистлером. Он устраивал экскурсию для пенсионеров из Ганновера по Вендланду. Мы пересели из своей машины в автобус с экскурсантами и отправились осматривать круглые деревни. Автобус большой и комфортабельный. На экскурсию приехали в основном одни старухи. Экскурсия длится два дня. Туристы ночуют в местной гостинице. Стоит такая экскурсия 150 DM. В первый день экскурсантам показывают круглые деревни, церкви и проч. достопримечательности земли, где раньше жили славяне. Славянское прошлое Ганноверского Вендланда для большинства туристов оказывается откровением. На второй день туристов знакомят с окрестностями и рассказывают о геологии и ботанике, демонстрируют флору района и необычные ландшафты.

Нас возили по круглым деревням очень долго, до утомления. Везде Дистлер подробно рассказывал о прошлом деревень, приводил интересные сведения. Я все старательно снимал на видеокамеру, а Юлия фиксировала на фотопленку.

Незабываемым оказалось посещение одной старой церкви. В ней сохраняются фрески, на которых люди изображены в средневековых нарядах.

После экскурсии мы вместе с туристами пили кофе в очень стильном ресторане. Здесь все было готово к приему большого количества гостей. Стол был накрыт изумительно красиво. Я перенял даже способ сложения салфетки. Стиль убранства стола символизировал осень. Ресторан фешенебельный, но дорогой. Один кофе и два пирожных стоили 10 марок.

Вендланд готов к приему туристов. Хорошо, что в Германии развивается внутренний туризм. Немцы охотно посещают различные регионы Германии. И повсюду практически создана отличная туристическая инфраструктура.

Господин Дистлер часто выступает в роли организатора и гида подобных поездок. Он исключительно много знает об истории края и славянских древностях.

Из дневника Ивановой

Сегодня мы приглашены в Маммоисель, в дом семьи Циглер, а затем нас ждет экскурсионный автобус в Люхове, откуда мы двинемся с другими любознательными немцами на обзорную экскурсию по Вендланду, посетим другие веси этого загадочного уголка.

Итак, в 10 ровно мы стучимся в дверь к Циглеру, и молодой Циглер провожает нас к своему отцу. Его зовут Фридрих, ему 86 лет, но он очень бравоый, шумный, активный. Охотно рассказывает о прошлом, о праздниках, отвечает на наши вопросы. И как все старики, с которыми довелось вести долгие душевные беседы, находит общие воспоминания с Александром Сергеевичем. Наш разговор записывается на диктофон.

Семья Циглеров, в дом которых мы заходили впервые вчера, держит коров и телят, которые стоят в хлеву, в передней части дома. Всюду, даже в *штубе*, где мы сидим и попиваем лимонад, кофе и воду, нестерпимо воняет навозом. Как в Баварии, даже, возможно, еще интенсивнее. На двор Циглеров вообще опасно выходить без резиновых сапог.

В 12 часов мы приезжаем в Люхов на парковку SKF (*Schwedische Kugelfabrik*), откуда нас забирает автобус с пенсионерами и пенсионерками из Ганновера. Такие туры часто предпринимает любители экзотики у себя под боком, а Вендланд как раз и есть та самая экзотика с его вересковой пустошью и *рундлингами*.

Пустошь *Nemitzer Heide*, с явно славянским названием (от *nemitz* < немец), возникла всего лишь около ста лет назад, когда лес на ее месте был выкорчеван и выжжен с разными целями, и не произведены новые посадки. Эту пустошь всегда показывают как местную достопримечательность туристам из других регионов Германии. 4000 га сейчас, в октябре, сплошь покрыты сиреневым пухом цветущего вереска и наполнены жужжанием пчел. Одним из *Spezialitäten* этих мест является вересковый мед *Heidehonig*, его можно приобрести на частных пасеках, ярмарках или на маленьких рынках вдоль дорог.

Наш путь лежит на юго-восток Вендланда. Следующая остановка — деревня Лемгов/*Lemgow* и здешняя церковь *Zum Hohen Felde*, или по-другому — *Hohe Kirche*. Это тоже одна из первых церквей Вендланда, расположена она не в деревне, а довольно далеко за ее пределами — характерная черта региона. Христианская религия и ее институты испытывали в полуязыческом Вендланде трудности в начале своего пути. К входу ведет липовая аллея, здесь часто сажали липы вдоль вымощенных тропинок, ведущих к часовням или храму. Норберт Дистлер, который сопровождает наш автобус и ведет экскурсию, в каждой деревне получает ключи

от церкви (протестантские храмы никогда не бывают открыты вне часов службы). Вот и сейчас он отпирает двери, и мы заходим внутрь. Осматриваем простой алтарь с каменной купелью, а за алтарем с обеих сторон нам показывают каменные барельефы — головки-обереги, отголосок двоеверия. Эта церковь была заложена на месте древнего языческого капища, а наличие этих оберегов объясняют как рудимент языческого обычая — они должны не только защищать прихожан и церковь от злых духов, но и помогать христианам против старых языческих богов. Головка-оберег справа частично повреждена.

Далее нас везут в деревню Фольцендорп/Volzendorf, где в центре находится небольшая церковь XII в. Дистлер вновь достает связку ключей и огромным ключом с бородкой отворяет тяжелую дверь. На стенах этой деревенской церкви сохранились фрески более позднего времени, нежели постройка здания — скорее всего XVII в. **Об этом судят по крою и фасону платьев, которые изображены на фресках.** Фрески этой церкви имеют светский характер, основная тематика — городская мода; возможно, они служили целям элементарного информирования, просвещения деревенского населения в то время, когда не было печатного слова. Наряду с этими изображениями на стенах церкви красной краской нанесены круги с вписанным в них округлым крестом, идентичные солярным символам в различных орнаментах. Это Weihkreuze — кресты, которые малевали на стенах при освящении вендландских храмов.

В деревне Люббов/Lübbow мы посетили грубую, примитивно построенную из необработанного булыжника часовню 1100 г., лишь задняя стена ее — фахверк с кирпичным наполнением. Внутреннее убранство ее составляют ныне ряды деревянных откидных стульев для прихожан, длинная скамья из половины дубового бревна, идущая вдоль одной из стен, да простой алтарь, покрытый красным сукном с распятием. Над входом на побеленной известью стене начертан красный Weihkreuz. **В часовне всего два подслеповатых окна прямо за алтарем, потолка нет, и можно видеть все балки конструкции кровли (Dachstuhl).** А за часовней у частного дома припаркован красенький «Запорожец»...

Следующая остановка у церкви деревни Бёзель/Bösel, такой же старой, как и все церкви Вендланда. Здесь наше внимание привлекает *позорная цепь* (Schandkette), которой приковывали преступников и распутниц перед входом на церковное подворье. Цепь висит здесь с 1882 г. В церковь мы не заходим и движемся в направлении деревни Вольтерсдорф/Woltersdorf.

Здесьняя церковь **Woltersdorfer Feldsteinkirche** тоже построена за пределами деревни на месте древнего языческого капища. В северной стене слева от входа нам указывают на камень необычной формы, вмурованный на вы-

соте около 1 метра. Этот камень называют Teufelsfratze («чертова морда») или Dämonenstein («камень демона»). Говорят, что он должен был в свое время привлекать язычников в храм, построенный на культовом месте.

Фотодневник

F-12. В-35 *Рундлинг* Маммоисель. Информант экспедиции Фридрих Циглер (86) с сыном у входа в дом после беседы.

F-12. В-36-37 **Пейзажи цветущей вересковой «немецкой» пустоши Немитцер хайде.**

F-13. В-1 Лемгов. Кирха «zum Hohen Felde» и липовая аллея.

F-13. В-2 Лемгов. **Кирха «zum Hohen Felde». Одна из первых христианских святынь на вендландской земле.**

F-13. В-3 Лемгов. Кирха «zum Hohen Felde». Антропоморфный барельеф «Schreckkopf».

F-13. В-4 Лемгов. Кирха «zum Hohen Felde». Вид церкви и алтаря.

F-13. В-5 Фольцендорп. Церковь XII в.

F-13. В-5-9 Фольцендорп. Фрески на стенах деревенской церкви.

F-13. В-10 Люббов. **Улица бывшей западногерманской деревни. «Запорожец».**

F-13. В-11 Люббов. Старая часовня из булыжника. Ок. 1100 г. Такими строили первые храмы: примитивная форма, минимум отделки, отсутствие мест для сидения. Кресла поставлены в наше время. На стене над входом — Weihkreuz.

F-13. В-12 Люббов. Старая часовня из булыжника. Алтарь.

F-13. В-14 Lübbow. Старая часовня из булыжника. Вид со стороны входа и улицы.

F-13. В-15 Бёзель. Деревенская церковь. Позорная цепь. 1882 г.

F-13. В-16 Бёзель. Деревенская церковь.

F-13. В-17 Вольтерсдорфская церковь.

F-13. В-18 Вольтерсдорфская церковь. «Teufelsfratze».

Расшифровка записи беседы с Фридрихом Циглером

М y л'н i k o v : So, also erste Frage: Sie und ihre Vorfahrer, sind immer hier in Wendland geboren und gelebt, ja?

Z i e g l e r : Ja, also, ich bin hier im Putz, verstehen Sie das? Im Putz — ist ein Name, so eine kleine Kammer, hier in der Stube, das jetzt zugemauert wurde, hier bin ich geboren.

М y л'н i k o v : Und wann kann man, von welcher Zeit wohnen Ihre Vorfahrer hier?

Z i e g l e r : Mein Vater wohnt hier auch von Jugend an und der Großvater kommt aus der Altmark, ja?

М y л'н i k o v : Und die Frau?

Z i e g l e r : Und die Frau ist die... meine Oma? Die ist hier im Übernachbarhaus hat sie ihren Wohnsitz gehabt. Sie waren drei Töchter und ein Sohn. Und die Eltern sind gestorben und dann wurde der Hof aufgeteilt, ja? Verstehen Sie?

М y л'н i k o v : Ja-ja, verstehe. Und wie viel Hektar Grund war...

Z i e g l e r : Bitte?

М y л'н i k o v : Wie viel Hektar war ihre Land, Huf?

Z i e g l e r : Ah, so war... so im Schnitt 8-10 Ha. Und mein... unser Hof, hat Vater erst gekauft, war das bei klein, verstehen Sie, das Haus hat Großvater gekauft und ein Hektar hatte er Land dazu, ja? Und Vater hat wieder gekauft. Die Betriebe waren klein, nicht wahr?

М y л'н i k o v : Und heute wie viel haben Sie Land zu Ihrem Haus?

Z i e g l e r : Ja, mit Gepachtetem alles zusammen sind so wohl 40 Ha.

М y л'н i k o v : Ist es rentabel?

Z i e g l e r : Nee. Mein Großsohn, verstehen Sie? — der ist ja...jetzt wird neunzehn, der hat ausgelernt Zimmermann. Und in Wustrow, wenn Sie Wustrow — kennen Sie wohl, nicht wahr? Da fährt er immer hin arbeiten. Viel kostet wenig, ja? Geht schlecht. Und Getreide 8 Mark, verstehen Sie? 1 Zentner Getreide — 8 Mark. Bei Hitlerzeiten hat es auch 8 Mark gekostet, da konnte man aber mehr kaufen. Zu der Zeit vor'm Krieg, verstehen Sie, vor'm Krieg, hat der Bäcker 14 Brote vom Zentner Korn gebacken, ja? 14 Brote, verstehen Sie? Und jetzt — 2 Brote. Ja. Die Stundenlöhne, verstehen Sie das? Die Stundenlöhne...

М y л'н i k o v : Und was machen Sie heute auf Ihrem Land?

Z i e g l e r : Alles. Also, Getreide, zu einer Zeit haben wir auch 15 Sauen gehabt, verstehen Sie? Und nun meine Frau schwer behindert ist, haben wir die Sauen... und die Schwiegertochter kann nu auch nicht alles schaffen, nicht wahr? Und nun haben wir 20 Kühe, ja? Milchkühe und auch Bullen, verstehen Sie das? Und weibliche Tiere und wir haben auch weibliche Tiere tragend, ja? Aber wir haben sie nicht verkauft, kriegen wir keine... Kauft keiner mehr. Alles vorbei. Ein bisschen schlimm ist es, muss es aber, wenn man gesund ist und alles, nicht wahr?

Schulden haben wir nicht, aber Geld auch nicht. Aber was zu machen, ja? Aber... man muss zufrieden sein, ja?

M y l ' n i k o v : Wissen Sie, für Gesundheit ist auch sehr wichtig, wenn die Leute sammeln sich und feiern verschiedene Feste. Es ist sehr nötig, ja?

Z i e g l e r : Ja, nu... das ist auch alles... wohl sicher, aber große Feste feiern... Ich hab' drei Kinder, ja, die kommen, die zwei Töchter kommen und mein Sohn hier und schon wieder die Enkelkinder kommen wir zusammen, nicht wahr? Und ein schönes Essen, und ein Kaffee, ja? Und ein Bierchen dazu, ja... muss sein, nicht wahr? Aber alles, alles im Rahmen, ja?

M y l ' n i k o v : Nu ja, ja. Aber gibt es bei Ihnen solche Dorffeste?

Z i e g l e r : Ja. Also, es gibt bei uns noch Schützenvereine, ja? Und die Feuerwehr... Feuerwehr, wie soll ich ja... die Feuerwehr... ein Zusammenkunft, ja? Und Feuerwehr muss sein, ich bin auch 26 Jahre in der Feuerwehr, ja? Aber jetzt nur noch zur Versammlung gehe ich noch hin, ja? Aber sonst ja an der Feuerwehrspritze... mache ich nicht mehr — sind die Jugendlichen da.

M y l ' n i k o v : Das ist klar, gewiss. Aber sagen Sie, zum Beispiel, solche Feste, wie Weihnachten oder Ostern, oder Pfingsten, wie feiert es im Wendland?

Z i e g l e r : Angenommen will ich sagen, am Weihnachten gehe ich zur Kirche, ja? Und wir feiern und machen auch Geschenke, mit meinen Kindern, ich mit meinen drei Kindern, die Großkinder kommen dann auch, bringen ein Geschenk, bringen dem Opa ein bisschen Pralinen mit, ja? Und ob Schokolade und auch eine Flasche Wein, aber alles im Rahmen, wissen Sie... Wir, die Rentner kriegen ja auch nicht viel, ich mit meiner Frau, nicht wahr? Bin ich auch frei, essen und trinken frei, ja? Ich bin nun zufrieden, ja?

M y l ' n i k o v : Aber macht man hier verschiedene solche Maskenbälle oder Umziehung, was können Sie erzählen, es ist auch für uns interessant.

Z i e g l e r : Ja, Maskenbälle, aber wie gesagt, das ist in Breselenz, nicht wahr, das ist das Fasching sagt man das, ja? Also zu Februar, im Monat Februar, nicht wahr? Karnev... in Köln sagt man Karneval, ja? Karneval, und hier ist Fasching, nicht wahr? Kleine Ortschaften tun sich zusammen, nicht wahr, feiern, ja?

M y l ' n i k o v : Wie nennt es hier? Wie nennt man hier Karneval?

Z i e g l e r : Fasching.

M y l ' n i k o v : Und... das ist also im Februar, ja?

Z i e g l e r : Ist im Februar so ja, also wenn Karneval in Köln und da, in Dortmund gefeiert wird, ist hier auch die Ortschaften.

M y l ' n i k o v : Und wo ist es, hier im Zentrum?

Z i e g l e r : Ja, nun ein bisschen mehr nach Dannenberg zu, ja?

M y l ' n i k o v : Und Ostern?

Z i e g l e r : Ostern, ja, sind auch, aber wollen wir ma' sagen, Ostern wird auch noch gefeiert so. Erstmal das Osterfeuer, ja, verstehen Sie das? Also, tun

sich die Gemeinde zusammen, und am Busch — Holz, nicht wahr? Die Kronen von Bäumen, nicht wahr, von Tannen-... Kiefern, wir haben auch einen Haufen gemacht, das ist Nachbardorf, drei-vier Ortschaften tun sich zusammen.

M y l' n i k o v : In welchem Dorf macht man das?

Z i e g l e r : In Sahtlin... in Sahtlinzeze, verstehen Sie das? Dann wird Osternholz zusammen gemacht, großen Haufen, und dann du... wenn es dunkel wird, dann wird Osterfeuer angezündet. Verstehen Sie das? Angesteckt, sagen wir. Anstecken.

M y l' n i k o v : Also, einige Dörfer machen zusammen, ja?

Z i e g l e r : Ja, einige Dörfer und die Ortschaften, wie Mammoißel sind ja noch kleiner, ja? Viel wenig junge Leute auch, ja? Und es müssen viel Jugendliche sein, die das Holz zusammenfahren auf dem Wagen, und dann Haufen...

M y l' n i k o v : Früher wahrscheinlich mit Pferde war es?

Z i e g l e r : Ja! Heute alles mit Traktoren. Und dann mit der Handarbeit wenig gemacht... es ist nun mal so, ja?

M y l' n i k o v : Und sagen Sie, bitte, an Mai-Monat stellten früher, ich weiß nicht, jetzt ist oder nicht, Maibaum?

Z i e g l e r : Ja! Das ist hier auch noch. Ja, Maibaum im Nachbardorf Püggen. Weil die Jugendlichen tun sich zusammen in jenem Dorf, sind die Jugendlichen zu wenig, verstehen Sie das? Zu wenig, sie tun sich in drei-vier Ortschaften zusammen und Maibaum pflanzen sie, ja? Also "Pervy Mai", Erste Mai, ja? Bei Ihnen sagt man "Pervy mai", ja? "Pervy mai" sagte Halbjahre in Gefangenschaft. "Nemzi, nemzi, Pervy mai nix raboti", — Russen sagen, Offiziere, verstehen Sie? Und dann kam ein Transport, ja? Verstehen Sie? Also, wo ich gearbeitet habe, da waren Ziegelsteine, sollte eine Ziegelei gebaut werden. Ziegelsteine alle, nicht wahr, und "Nu, davaj, nemzi, rabotaj, alle", nicht wahr?

M y l' n i k o v : Das ist gut, doch über Maibaum wollen wir sprechen. Wie sieht es aus, Maibaum?

Z i e g l e r : 'Ne große Birke. So, in diesem Umfang, so nun 10-12 Meter hoch. Großes Loch gemacht, ja, und Maibaum, und mit... hochgezogen, ja? Und dann wurde's gesungen: "Der Mai ist gekommen", wenn der Baum stand, ja? War schön, und wir ha'm heute noch. Ich bin einmal vor zwei Jahren auch noch hingewesen. Und auch mitgesungen, ho-ho!

M y l' n i k o v : Und sagen Sie, diese Zweige, hackt man ab, ja? Die Zweige von...

Z i e g l e r : Nee! Verstehen Sie, der Baum ist so dick, die untersten Zweige sind schon nicht mehr. Bis zur Decke keine Zweige, und da oben...

M y l' n i k o v : Also, nur die Krone.

Z i e g l e r : Nur die Krone dann.

M y l' n i k o v : Und nannte man es irgendwann wie ein Hahnenbaum? Nein?

Z i e g l e r : Nee, Maibaum. Maibaum. Die Birke ist ja dann schön grün, ja? Schon mit Blättern.

M y l ' n i k o v : Wie lange steht Maibaum?

Z i e g l e r : Nä... eine Woche.

M y l ' n i k o v : Und welche Lieder haben Sie gesungen?

Z i e g l e r : Nun, wir haben gesungen: "Der Mai ist gekommen" und alle schöne Lieder, ja?

M y l ' n i k o v : Nu, zum Beispiel, welche sind so typisch?

Z i e g l e r : Wie soll ich dann nun sagen, "Der Mai ist gekommen" und... Heimatlieder. So wie die Jugend jetzt noch Heimatlieder.

M y l ' n i k o v : Und weiter Pfingsten. Feiert man bei Ihnen?

Z i e g l e r : Na, Pfingsten geht man auch zur Kirche und es gibt ja hier auch ein Posaunenchor, verstehen Sie das? In der Kirche. Meine Großtochter war auch hier im Posaunenchor vor paar Monaten, nun ist sie weggeheiratet. Und dann fahren sie auch mit einem großen geschmückten Wagen, verstehen Sie das, ein Gummiwagen, mit Birken geschmückt und auch gesichert, dass keiner runterfällt vom Wagen — so Bänke, kurze Bänke — so einen schönen Gummiwagen, ja? Wagen — verstehen Sie doch? Und da fahren sie mit dem Posaunenchor — es waren ungefähr so dreißig Personen, die auf den Wagen draufgehen — und spielten vom Dorf zu Dorf. In der aber nur in der Kirchengemeinde, dies ist schön.

M y l ' n i k o v : Noch heute ist das?

Z i e g l e r : Heute noch! Ersten Pfingsttag machen sie das.

M y l ' n i k o v : Ja, das ist interessant.

Z i e g l e r : Ja, ja. Und dies ist wunderschön.

M y l ' n i k o v : Und Erntefeste, haben Sie hier?

Z i e g l e r : Nu, Erntefest, Erntedankfest, sagen wir, ja? Ja, nun gehen wir zur Kirche und sonst feiern sowieso, na ja, nu nicht, nich' wahr? Erntedankfest ist ja Sonntag, also wird nicht gearbeitet.

I v a n o v a : Irgendwelche festlichen Umzüge?

Z i e g l e r : Ja, auf diesen kleinen Dörfern, da muss man sagen, Erntedankfest in der grösseren Kreisstadt, da machen die auch kleinen Unzug, ja?

I v a n o v a : Mit geschmückten Erntewagen... Übergabe der Erntekrone?..

Z i e g l e r : Ja, mit Erntewagen auch, ja... Wollen wir sagen, da wird alles geschmückt, damit Kühe besser... aber in den kleinen Dörfern so zusammen nicht mehr so.

I v a n o v a : Wird auch die Erntekrone gebunden?

Z i e g l e r : Ja! Das ist ja so, die Erntekrone wird ja auch noch gefeiert Erntedankfeste hier im Übernachbardorf, nicht wahr? Die machen eine Ernte der Krone und machen sie einem Könige hinauf, der König mit der Krone, nicht wahr? Aber sie feiern also im kleinen Masse, ja? Da ist eine große Feldscheune, ja? Im Übernachbardorf und da haben sie geschmückt und tanzen sie auch noch. Auf der

Zementdiele oder machen sie einen Fußboden drauf, nicht wahr? Feiern ist billig, ja? Verstehen Sie das? Es ist nun mal so, wenn mit Musik, ist ja alles teuer, ja? Ein Musiker verdient ja viel Geld: Stunde — 50-60 Mark, ja? Und das kann solch eine kleine Gemeinde, soviel Geld hat man auch nicht mehr.

I v a n o v a : Werden die Erntefeste jetzt gefeiert, heute noch oder früher?

Z i e g l e r : Nee, Erntedankfeste die sind nun vor paar Wochen sind dann gefeiert.

I v a n o v a : Aber heute, zur Zeit wird es auch gefeiert?

Z i e g l e r : Ja! Zu der Zeit, ja.

I v a n o v a : Und war es immer so, in den 50-er Jahren, in den 60-er auch?

Z i e g l e r : Ja, das ist nach dem... nach dem Krieg ist es so bei dem kleinen Masse fing es wieder an, ja?

F r a u Z i e g l e r : Möchten Sie was trinken? Brause, Cola, Bier, Kaffee?

M y l ' n i k o v : Kaffee? Danke.

Z i e g l e r : Sie, junger Mann, Kaffee? Ein Bier zusammen? Nee?

M y l ' n i k o v : Es ist noch früh, Bier zu trinken. Ho-ho-ho!

Z i e g l e r : Ich trinke auch nicht viel, aber ein oder zwei Bier ist meine Gesundheit.

M y l ' n i k o v : Also, sie sagen, dass am Pfingsten macht man diese Wagen, ja schmückt man, ja. Aber an Ostern macht man das, nein?

Z i e g l e r : Ostern, nein. Ostern ist Osterfeuer, haben wir schon besprochen.

F r a u Z i e g l e r : Sie möchten nichts?

I v a n o v a : Nichts, danke, oder ein Wasser...

M y l ' n i k o v : Und also diese Maibaum mich interessiert diese Maibaum, wissen sie warum? Weil früher in 18. Jahrhundert, als hier noch einige Wenden waren, hatten sie zwei Bäume gestellt: eine war Maibaum — Birken, und zweite war Kronenbaum. Ich glaube, das war nicht Birke: Eiche oder noch etwas.

Z i e g l e r : Vielleicht, umgewickelt, nee, sowas gibt es hier nicht.

M y l ' n i k o v : Und diese Maibaum nannte sich so, also: Kreuz- und Hahnenbaum. Das haben Sie nicht gehört, nein, Kreuz- und Hahnenbaum? Es war im 18. Jahrhundert hier, in Wendland.

Z i e g l e r : Das kann sein, aber das hab´ ich in meinem Alter nicht mitgekriegt.

M y l ' n i k o v : Und zum Beispiel, als diese Birke aus dem Wald nach Dorf bringt, wie macht man es, wer bringt es? Früher hat man die erste, vordere Teil vom Wagen angespannt und die Frauen statt Pferden ziehten.

Z i e g l e r : Nee, das macht der Träger vor dem Gummiwagen, aus dem Wald geholt, ja. Ich weiß noch aus dem Ersten Weltkrieg, da wenn an der Kirche den Gedenkstein, verstehen Sie das? Großer Gedenkstein so... unter dem Wagen,

ich weiß zu der Zeit 1914-1915 gab's ja noch keine Gummiwagen — unter der schweren Wagen breite Reifen, und dann wurden der Stein mit bloßen Ketten unter und dann mit Pferden am Friedhof gefahren, an der Kirche.

М y л'н и к о в : Was ist das Gummiwagen, ich weiß nicht? Gummiwagen?

Z i e g l e r : Nein, zu der Zeit hat man... zu der Zeit da war ä... eisenbereift, die Wagen noch.

М y л'н и к о в : A-a! Die Räder!

Z i e g l e r : Ja. Holzräder. Ja, das ist alles so.

М y л'н и к о в : Und kennen Sie einige wendische Wörter, nein? Hier braucht man nicht?

Z i e g l e r : Wendische Dörfer, wie meinen Sie es?

М y л'н и к о в : Wendische Wörter, Wörter? Nu, zum Beispiel, wie nennt man Hund wendisch, wissen Sie, nein?

Z i e g l e r : Hund, Hund... Nee, das weiß ich nicht.

М y л'н и к о в : Pes.

Z i e g l e r : Ein Pferd? Perd. Aber Hund sagt man, wenn man ärgerlich ist: "Du, verdammter Köter!" Verstehen Sie das? "Köter" sagt man dann, ja? Verdammter, sonst sagt man Hund, aber ist man ärgerlich, sagt man "Köter".

М y л'н и к о в : Köter, wie schreibt man es?

И в а н о в а : k, ö, t, e, r.

М y л'н и к о в : Так думаете? Köter.

Z i e g l e r : Ja, Köter.

М y л'н и к о в : А вы знали это слово?

И в а н о в а : Нет, но я слышу...

Z i e g l e r : "Köter" sagt man, wenn man ärgerlich ist, so. Ja, Köter.

М y л'н и к о в : Und Pjes oder Pes, das sagt man nicht?

Z i e g l e r : Ja, plattdeutsch, verstehen Sie das, sagt man Perd. Aber das ist nu Plattdeutsch.

И в а н о в а : Zum Pferd sagt man so, ja?

Z i e g l e r : Zum Pferd sagt man "Perd", ja. Mit "p".

М y л'н и к о в : Und wie, "Pes" sagen Sie nach Hund, ja?

И в а н о в а : Hm, nein! Zum Pferd sagt man "Perd".

М y л'н и к о в : A-a, nu das ist klar, ich dachte, das...

Z i e g l e r : Nee-nee. Hund habe ich gesagt, "Köter" und Pferd — "Perd", auf platt "Perd". Es gibt noch viele alte Leute, die sprechen zuhause, unter sich platt, ja? Plattdeutsch.

М y л'н и к о в : Ja, das wissen wir. Und junge schon nicht?

Z i e g l e r : Die Jugendlichen... von der Schule aus, im Elternhaus doch, in der Schule wird nicht mehr platt gesprochen, und da spricht man auch deutsch.

И в а н о в а : Wie wird es bei Ihnen gesprochen? Platt oder hochdeutsch?

Z i e g l e r : Nee.

F r a u Z i e g l e r : Wenn Oma und Opa untereinander ist es dann gemischt. Einmal platt- und einmal hochdeutsch.

I v a n o v a : Nicht mehr rein plattdeutsch?

Z i e g l e r : Nein, nein, nein. Aber überwiegend gehen die Kinder zur Schule, meine Kinder schon, die hochdeutsch, also ja, die vielen haben mit platt gar nicht mehr abgegeben.

F r a u Z i e g l e r : Früher wurde denn in der Schule, so wie unsere Tochter, sie hat so ein Kursus gemacht. Auf Plattdeutsch, sie hatte Vorlesungen.

Z i e g l e r : Vorlesungen, ja.

M y l ' n i k o v : Jetzt gibt es solche Bewegung, diese Plattdeutsch zu erforschen und lernen und ich habe gehört, dass es gibt in Radio sogar ein Programm.

Z i e g l e r s : Ja, ja. Es geht auf Evangelische... ä am Sonntag... ä... plattdeutsch.

F r a u Z i e g l e r : Und Pastor Klick macht hier auch so Festtagungen immer auf plattdeutsch. Er geht durch den ganzen Kreis und dann zu dem Erntefest in Koserode der predigt, zu Ostern oder Pfingsten in verschiedenen Kirchen, das macht er auch.

I v a n o v a : Und in den Schulen wird es nicht beigebracht?

F r a u Z i e g l e r : Nee. Nur eben in Vorlesungen wird gelernt, nä?

Z i e g l e r : Tja, ändert sich alles. Das is so...

I v a n o v a : Kennen Sie irgendwelche festlichen Umzüge, Verkleidungen im Winter, außer Faslam, Fastnacht. Zu Weihnachten wird es gemacht?

Z i e g l e r : Wie meinen Sie das?

I v a n o v a : Verkleidungen, wenn man als Tier sich verkleidet, Fell anzieht oder...

Z i e g l e r : Ja-ja, o, die Bekleidung am Karneval, nicht wahr?

I v a n o v a : Ja, Karneval — das ist im Februar.

Z i e g l e r : Zu Weihnachten wird hier geschmückt, ja. Alles im Wohnzimmer.

I v a n o v a : Aber festlichen Umzüge mit verkleideten Junggesellen zu Weihnachten, das kennen Sie nicht, oder?

Z i e g l e r : Ja, das kenne ich auch. Zu meiner Zeit, zu der Zeit, da kam noch immer der Weihnachtsmann kleine Kinder, da hieß es: "Der Weihnachtsmann kommt und bringt Geschenke", verstehen Sie das?

I v a n o v a : Ja, wir verstehen Sie gut.

Z i e g l e r : Ja, ho-ho, verstehen Sie gut? Und dann wurde der Weihnachtsmann in einem Dorf — der Weihnachtsmann kam nur zu kleinen Kindern, die an Weihnachtsmann geglaubt hatten, der Weihnachtsmann bringt die Geschenke oder Familie macht das, ja? Aber die Kinder glaubten an Weihnachtsmann und dann hat er eine Maske drauf gehabt und 'ne Rute, ja? Die mussten dann noch beten:

“Lieber Weihnachtsmann,
Komm mir nicht zu Böse an,
Stecke deine Rute ein,
Ich will hübsch und artig sein!”

Dann bekam der Kleine ein Geschenk, ja? Und wenn er nicht beten wollte, dann bekam er mit so ´ner Rute... so bekam´s leise am Popo, ja? Und dann hat er auch gebeten. So war´s, ja. Die kleinen Kinder.

I v a n o v a : Und am Silvesterabend?

Z i e g l e r : Dann wird geknallt jetzt, ja? Verstehen Sie das? Geknallt, ja. Und sie tun das... jetzt die jungen Leute, die tun das im Nachbardorf ist ´n Gemeinschaftshaus, da feiern sie zusammen, aber nur Jugendliche, ja?

I v a n o v a : Und kennen Sie solche Gestalt wie Altjahrs-...Olljoorsmudder?

Z i e g l e r : Wie?... Jo, dat kenne ich so weniger, nicht wahr? Also wir, mit den alten Leuten wir feiern dann auch Silvester und wenn es dann um zwölf Uhr, verstehen Sie, über die Nacht, läuten die Glocken, dann gehen wir auch ´raus, nicht wahr, und dann in das Dorf, nicht wahr, einige mit Knallkörper, dann tun es zusammen und machen zusammen, wo es nu bleibt, so einer kommt zu uns, nicht wahr, machen sie ein Grog, verstehen Sie das? Grogwein...und dann gab´s...

I v a n o v a : Glühwein...

Z i e g l e r : O, jo, Glühwein. Und dann gibt es auch so zusammen so Berliner, so verstehen Sie das? Kuchen, ja, kommen auf den Tisch und dann wird es unterhalten bis um zwei Uhr, so und ja...

M y l ´ n i k o v : Und diese Pitarden auch, nein?

Z i e g l e r : Was?

M y l ´ n i k o v : Pitarden...

I v a n o v a : Feuerwerk.

Z i e g l e r : Feuerwerk ist im Dorf. Ja, aber wie gesagt, also sind die Jugendlichen, sie wollen jetzt feiern, verstehen sie, nicht wahr?

M y l ´ n i k o v : Nu, das ist klar. Selbstverständlich, ho-ho...

Z i e g l e r : Ja! Ha-ha! Selbstverständlich die alten Leute, dies ist nicht mehr... Jung und alt, dies ist heutzutage ganz anders, früher sag´ ich ja, da waren die Opas und Omas in einer Stube, ja? Und wie gesagt, nicht wahr, und dann die Jugend, dann die Kinder, nicht wahr, mussten dann rechtzeitig zu Bett, und jetzt ist alles, ich mit meiner Frau wir wohnen hier, und die Jugend wohnt, also meine Schwiegertochter und mein Sohn — drüben, nicht wahr? Aber getrennt: ich habe mein Radio und Fernseher, die haben´s auch, ja?

I v a n o v a : Aber unter der Verkleidung hab´ ich was anderes gemeint: ob man hier tierische Gestalten dargestellt hatte, tierisch, ä... wie Tiere angezogen?

Z i e g l e r : Nee. Hier, bei uns auf dem Dorf, vielleicht in der Stadt oder woanders... nee, bei uns war das nicht Mode, nee.

М y l' n i k o v : Ich glaube, es war auch früher nicht, in diese Beschreibungen, die ich kenne, da schreibt man am meistens über diese zwei Bäume, welche ich nannte, das man hat getanzt, hat eine Kette gemacht so Hand in Hand und rum herum und der Schulze ging mit eine Licht der erster. Jetzt wahrscheinlich schon nicht?

Z i e g l e r : Wenn ich ganz von Früher erzählen soll, dann wurde in der Stube gewebt, verstehen Sie das auch? Webstuhl! Und erstmal mit Flachs: Flachs wurde erstmal angesät auf dem Acker und wenn er reif war, dann wurde wurde gedroschen, Flachs... wurde Leinen gemacht, ja? Und dann wurde... o, das waren viele Geräte dann. Dann wurde, kam der Flachs, wurde erst in so 'n... auf jedem Hof war hinter ein... der Flachs wurde denn gerötet dieses. Und nach vierzehn Tagen, wenn er mürbe war, dann kam er 'raus — war das so eine kleine Bünde — und wurde auf dem Stubbenfeld auseinander gebreitet, nicht wahr, dass er trocken war. Und dann viel früher auf jedem Hof war ja ein Backofen und da kam der Flachs wurde 'rein, also, Kohle waren nicht drin, aber Ofen, Backofen war ja warm. Und dann wurde der Flachs trocken gemacht. Und dann kam es in so 'n Haspel 'rein — so dass das Stroh sich löste. Und dann kam wieder ein anderes Gerät, dann wurde gedreht mit Flügeln, dann wurde der Flachs so gehalten, die ganzen Sprehen dann 'raus und so, dann kam der Webstuhl, das war für Opa, für mich in dem Februar Monat miteinander der Webstuhl in der Stube stand und so wurde dann hantiert, ein über Monat, nicht wahr, wurde Leinen gewebt. Und dann muss ich, als ich von der Schule kam, Spulen machen, verstehen Sie? Dann habe ich gesagt zu meiner Oma: ich sag' ich soll ma' da und da schnell noch hin und dann kam ich nicht wieder 'rein. Das war auch so 'ne Arbeit für Jugendliche zu eintönig, ja?

М y l' n i k o v : Und warum ein Monat stand Webstuhl?

Z i e g l e r : Solange wurde gewebt!

I v a n o v a : Im Winter?

Z i e g l e r : Ja, im Februar Monat. Da es nix zu tun war, nicht wahr? In der Landwirtschaft. Und anschließend, als alles fertig gewebt war, der Leinen war so breit, dann wurde es auf die Wiese gelegt. Zum Bleichen, ja?

М y l' n i k o v : Ja, ja, um die Sonne scheint.

Z i e g l e r : Ja! Und dann wurde auch nass gemacht, dass am Schnee weiß wurde. O, und dann wurden daraus Hemde gemacht, nicht wahr, dann wurden weiche Faden genommen, nicht wahr, dünne Fäden, es wurde gewebt so, nä? Und bunt auch, ja? Also, die Frauen konnten schon was! Glauben Sie das?

М y l' n i k o v : Jetzt macht man es zuhause, nein?

Z i e g l e r : Nee, das ist alles überlebt. Dann gehen die Frauen in... eben ins Kaufhaus.

I v a n o v a : Wie haben die Frauen Garn gefärbt? So dass das Stoff dann bunt wird.

Z i e g l e r : Ja, also der Webstuhl wurde das auch bunt gemacht, nicht wahr? Eine Spule war angenommen rot und die andere war blau, hat man so gemacht und so hin und her und dann kamen andere Farben. Dass die Handtücher so gemacht hatten.

I v a n o v a : Aber Garn haben sie selbst gefärbt?

Z i e g l e r : Auch! Ja! Durch Farben, also wie sie das so gemacht haben, es wurde so in einer Schale eingetaucht, nicht wahr, und musste eine Zeit dort liegen und getrocknet geht die Farbe nicht wieder ´raus. Ja, so haben sie viel Arbeit gemacht.

M y l ´ n i k o v : Und welche Farben sind für Wendland typisch? Ich meine, in Tracht, in Vorstellungen.

Z i e g l e r : Die Vorstellungen sind vielleicht ein bisschen verschieden, nicht wahr...

M y l ´ n i k o v : Nu ja, das ist klar, aber doch am meistens!

Z i e g l e r : Ich finde mehr so bunt. Ein bisschen mehr durcheinander war. Was zu der Zeit war.

M y l ´ n i k o v : Und überhaupt, diese Volkstracht, es war am meisten so in dunklen Farben oder...

Z i e g l e r : Ja! Die älteren Frauen trugen überwiegend Schwarz. Und auch Lamm, nicht wahr? Ja, das ist alles so... Ja, und zu meiner Zeit, sag´ ich ja noch mein Vater, sie haben 1912 geheiratet und dann kamen die... ä... die Bräute oder die... kam dann Möbel mit. Von meiner Mutter die Möbel die stehen immer noch, die Schränke, ja? Aber alles auf dem Bauernhof selbstgemacht! Und wenn man sich das vorstellt, wie schön sie das alles gemacht haben, da können Sie mal, wenn Sie nachher ´rausgehen, im Flur ma´ sehen die Möbel, nicht wahr... Die kosten heute Geld. Aber soviel Arbeit macht... das wird alles jetzt Möbel fabrikmäßig gemacht, also Stunden und das geht zu teuer.

I v a n o v a : Sagen Sie bitte, die Gebräuche, von denen Sie eben gesprochen haben, die waren auch vor dem Krieg üblich — die Erntefeste oder Maibäume?

Z i e g l e r : Sie meinen mit den Trachten, oder wie?

I v a n o v a : Nein, dass man solche Feste gefeiert hat: Pfingsten, Ostern, und alle diese Bräuche, was wir heute besprochen haben, waren sie auch vor dem Kriege üblich oder nur nach dem Krieg?

Z i e g l e r : Nein, sie waren vor dem Krieg auch üblich.

I v a n o v a : Haben Sie es auch von Ihren Eltern und Großeltern gehört, dass es so gefeiert wurde?

Z i e g l e r : Ja, sie haben es gefeiert so gemeinschaftlich... wer wollte und wer nicht wollte, einige sind auch zuhaus´ geblieben, aber es wurde gefeiert.

I v a n o v a : Es würde mich auch interessieren, ob man der Maibaum auch vor dem Krieg, vor den 30-er Jahren hier gestellt hat.

Z i e g l e r : Ja... das könnte ich nicht sagen... da muss ich ein bisschen anders sagen, nicht wahr... da wissen Sie, da war doch der Hitler, verstehen Sie das?

I v a n o v a : Vor der Hitler-Zeit?

Z i e g l e r : Ah, vor Hitler-Zeit? Das weiß ich nicht, sonst, da muss ich ja sagen, bei Hitler-Zeit da kam der Baum, nicht wahr? Man musste mitmachen, so war's. War nicht schön. Darüber wollen wir nicht reden, aber es war so. Wenn du nicht mitmachtest, verstehst du, so warst du nicht Hitler... du kamst auf die Liste, das war nicht gut.

M y l ' n i k o v : Nu, da haben wir einige Vorstellungen, ich weiß, dass nicht weit von Hamburg waren diese Konzentrationslager...

Z i e g l e r : Darüber wollen wir nicht sprechen, das war nicht gut. Das war nicht gut...Aber was wir ma' machen? Nach dem Kriege, ja? Also die Jahrgänge 1950 da war es hier noch Mode... also ich hab' dann auch zu Weihnachtszeit also Birken in Höhe soundso wurde am Haustore angenagelt, verstehen Sie das? Aber das hat sich na... so 50-30 Jahre her sein. Ist das alles, ist nicht mehr Mode, ja? Dann kamen viel Autos und dann sind sie in die Gegend gefahren. Aber damals da war es noch sehr Mode, und es wurden Birken, nicht wahr? Noch, noch anders... und dann wurde auch ein Birkenstrauß, nicht wahr, der Topf steht noch da und da... da wurde die Birke, Birkenstrauß, nicht wahr, aber alle zehn Tage vor'm Pfingsten schon in die Stube gesetzt und wenn noch nix grün war und die Birke in die Stube es raus — die war grün! Ja... es waren so die Moden, ja?

I v a n o v a : Und heute ist es nicht mehr Mode?

Z i e g l e r : Na ja... die Jugend... Wissen Sie, ja....

I v a n o v a : Und die älteren Menschen? Machen die immer noch so?

Z i e g l e r : Na ja, ich habe habe noch ein Birkenstrauß hier, aber wie gesagt zehn Tage vorher in 'ne warme Stube, dass er schön grün ist.

M y l ' n i k o v : Und sagen Sie, vor den Ostern hat man nicht Hafer in Erde gelegt in Zimmer, nein?

Z i e g l e r : Ja! Im Zimmer?

M y l ' n i k o v : Nu ja, ich meine in solch Topf, Topf ja, Hafer...

Z i e g l e r : Bei uns war's nicht Mode, nein, nicht, aber...sonst wurden die Ostereier...

M y l ' n i k o v : Ich frage es, weil ich erinnere es vor dem Krieg bei uns immer unsere Hausfrau machte das. Also man nimmt Hafer, er liegt in Wasser ein wenig, und da in Erde und zu Ostern kann so schön, ja-ja.

Z i e g l e r : Die keimt.

M y l ' n i k o v : War solche Sitte auch im Dorf.

I v a n o v a : Was war mit den Zwölften, mit den heiligen zwölf Nächten zwischen Weihnachten und Heiligendreikönige, irgendwelche Aberglauben sind Ihnen bekannt?

Z i e g l e r : Sie meinen ä... Lieder, Weihnachtslieder?

I v a n o v a : Nein, ich meine die Aberglauben in Folge zwischen Weihnachten und... die mit den Tagen verbunden sind.

Z i e g l e r : Abergläubig meinen Sie, ja?

M y l ' n i k o v : Sind Hexen...

I v a n o v a : Verschiedene Tabus, was man nicht machen durfte und so weiter...

Z i e g l e r : Ja, für meine Jugendzeit nicht mehr, aber wenn meine Großmutter, verstehen Sie, da war noch kein elektrisches Licht, da war Ölsohl oder wie sie sagen, so 'n Ding und da war so 'n Loch drin und da war Petroleum 'rin 'reinsetzt. Und das stand meistens dort, also da war die Ecke und da war so 'n Ständer, ja? Also, so rund ausgesehen und da war die Rössel drin, nicht wahr? Und dann haben die Leute, so zwei oder drei Familien haben sich zusammen... haben nun im Dunkel gesprochen, ja? So mit dem Licht, nicht wahr, mehr war es nicht, nicht wahr... und haben sich, wie sie sagen, ja, die alten Leute waren immer abergläubig, nicht wahr. Die haben gesagt, nicht wahr, der Weg, nicht wahr, die waren noch nicht befestigt, die Straßen, ja, da war... sozusagen also der Kopfsteinpflaster noch nicht, verstehen sie das? Noch nicht befestigt, ja... auf dem Weg da ist immer ein schwarzer Hund gelaufen, nicht wahr? Das haben sie geschworen, das haben sie gesehen, aber ich glaube das nicht, und sowas haben sie, die alten Leute sich besprochen, nicht wahr... und wenn du da... als Jugendliche hab' ich auch was mitgekriegt, im Dunkel da war bloß 'n kleiner Strauß, 'n Busch — und das war der schwarze Hund, nicht wahr? Im Dunkel, nicht wahr, da war gar nix, nicht wahr? So haben sie sich unterhalten. Ja, das war früher so, nicht wahr...

I v a n o v a : Was wurde noch erzählt im Dunkel bei der Petroleumlampe?

Z i e g l e r : Ja, und dann hieß es, nicht wahr, das war ja alles noch kein Radio, war doch nix, war kein elektrisch... und da waren Petroleumslampen — die kamen auch noch später, nicht wahr... da waren schöne große Kuppen, bunt, nicht wahr, die war... ich hab auf dumme Weise vor fünfzig Jahren hab' ich auch weggegeben für 50 Mark. Diese Erinnerungen braucht man auch und ich hab' gedacht: der stand auf dem Boden, den braucht man nicht mehr.

M y l ' n i k o v : Aber das, was Sie sagen, war nicht Petroleumlampe, aber bloß hat man wahrscheinlich in ein Glas Petroleum gegossen und da waren diese...

Z i e g l e r : So 'n Docht 'rin, 'n Docht...

M y l ' n i k o v : ...und es brannte, ja.

Z i e g l e r : Jo... sehr viel Licht gab es nicht, lesen konnte man.

M y l ' n i k o v : Das erinnere ich: drei Jahren lebten wir so, ja, ja-ja.

Z i e g l e r : Das glaube ich.

M y l ' n i k o v : ...während des Krieges, auch kein Elektrizität...

Z i e g l e r : Nee.

M y l ' n i k o v : Auch die Hexen waren. Wir waren klein, auch liebten diese Erzählungen zu hören.

Z i e g l e r : Wie alt sind Sie denn?

M y l ' n i k o v : Ich? Einundsiebzig.

Z i e g l e r : Einundsiebzig Jahre... dann müssen Sie noch bisschen aufholen.
Nach sechshundachtzig.

M y l ' n i k o v : Und sagen Sie, war hier in wendische Länder, Dörfer solche Sache erbreitet war oder nicht: also Wissende. Wissende, die Leute, die Volksmedizin wussten. Waren hier solche? In Jabelheide war es. In Jabelheide, auf anderen Ufer Elbe. Da waren solche Bauern, ja Wissende, also sie brauchten verschiedene volksmedizinische Sachen, z.B. Gras, oder haben so "pst-pst-pst" gesagt, wissen Sie, hier war es nicht?

Z i e g l e r : Nee, das war hier nicht.

{die Aufnahme wird unterbrochen}

{Ende des Interviews}

28 октября, суббота

Из дневника Мыльников

В последние дни погода резко меняется. С утра пасмурно, временами мелкий дождь. Сегодня у нас выходной — поехали в Люхов. Машину оставили у супермаркета «Minimal» и разбрелись — ребята в одну, я — в другую сторону. Наша встреча у авто в 15 часов. Я прошел по главной улице, около Ratskeller, где жил в 1995 г. В кафе пью кофе с малиновым пирожным (6-60), читаю местную газету, с которой надо связаться. В магазине на рыночной площади неожиданно встретил Сашу, который показал мне единственный экземпляр аппарата для стрижки головы и бороды, со шнуром (а не с батарейками) — 14 ДМ (а не 160, как обычно). Затем прошел пешком до назначенного места встречи, которая и состоялась в 15 час. Затем обратно в Баузен, где пообедали, потом я залег спать и проснулся в 20 часов. Сегодня у меня был подвиг — за 2 месяца день отдыха. Ночью переход на зимнее время, стрелку на час назад.

Завтра плотный день: встреча со знахарем и со Швебе.

Из дневника Ивановой

Вчера, в субботу, 28 октября, мы ездили в окружной город Люхов/Lüchow. В 1830-е годы в результате мощнейшего пожара город был практически уничтожен, выгорели все старые постройки, все улицы. Несколько месяцев спустя началась реконструкция Люхова.

Архитектор Lietzmann был автором проекта главной улицы города — Лангештрассе, по его проекту были построены все дома этой улицы. Это факверки, которые по сегодняшний день определяют облик всего Люхова, являясь вечным памятником ему и его творению. Такие красивые слова начертаны на памятном камне в городском парке, раскинувшемся на возвышенности, на берегу речки Jeetzel. Там находится скромный городской музей в башне, называемой здесь Amtsturm. **В Люхове есть две церкви, ратуша**, возле которой каждую субботу раскидывается крестьянский рынок, где можно приобрести овощи, цветы, даже кое-какие вещи. Главная улица Lange Strasse ведет в другой важный центр регионального значения — Данненберг/Dannenberg. Округ, к которому принадлежат исследуемые нами деревни, называется после объединения Германии Lüchow-Dannenberg, и мэрии обоих городов не могли первоначально поделить свои права и привилегии. Затем было решено: в Люхове находится административный центр округа и резиденция главы этой административной единицы, но зато на автомобильных номерах будет указан город Данненберг — DAN.

После долгой прогулки по книжным, посудным и прочим магазинам, а также улицам, стоянкам, паркам, башням мы с Машей (а были мы с ней в этот день вдвоем, мужчины разошлись по своим делам) порядочно замерзли и пошли в кафе, чтобы, как полагается, согреться горячим грогом. Кафе было не очень дешевым, потому что располагалось на главной улице, да и Бог с ним — оно очень уютное, теплое, здесь своеобразный дизайн и официанты и ужасно правильный грог.

Потом мы поехали домой.

Фотодневник

F-13. В-19 Люхов. Административный центр округа Люхов-Данненберг, резиденция бургомистра. Речка Йетцель.

F-13. В-20-21 Люхов. Фасады домов на главной улице. Арх. Литцманн.

F-13. В-22 Люхов. Ратуша, рыночная площадь и фонтан «Продавицы сукна».

F-13. В-23 Люхов. Главная улица Лангештрассе.

29 октября, воскресенье

Из дневника Ивановой

Утром едем в деревню Тюшау/*Tüschau*, она находится в другой стороне от живописных маленьких *рундлингов*, среди которых обитаем мы в своем Баузене. Чтобы добраться до Тюшау, нужно ехать на запад, в сторону шоссе на Люнебург и перевалить за шоссе *Dannenberg-Uelzen*. Здесь живет «*der einzige Fernheiler Deutschlands*» («единственный в Германии заочный врачеватель») *Heinrich Hahlbohm*. Ему 77 лет, и живет он один после смерти супруги. Знахарь лечит различные кожные высыпания и может помочь людям далеко за пределами родной страны — даже не обязательно присутствовать на его сеансе. Хальбом хвалится своими успехами в лечении различных недугов у больных из Америки, Англии. Только в России он еще не пробовал лечить. Однажды к нему обратилась женщина: ее 23-летняя дочь лежала в больнице Люнебурга с диагнозом мультисклероз. Хальбом сказал матери: она должна твердо верить, так, как верит он сам в то, что Иисус Христос поможет. И это помогло, молодая женщина снова встала на ноги.

Лечить Хальбом начал 10 лет назад. Единственный его метод — вера в Христа, — то и дело повторял он в начале нашей встречи.

Искусство врачевания Хайнрих Хальбом унаследовал от своей тетки, и сам он должен передать свое знание женщине. Но пока претендентка, которая хотела и могла бы стать преемницей, не найдена. В случае с «черной магией», рассказывает Хальбом, поступают иначе: преемник должен быть того же пола, что и колдун. Свою же уникальную способность Хальбом называет *Fernheilung*. Чтобы помочь заочно, он должен непременно знать имя, фамилию и место жительства. Хайнрих Хальбом: «Иногда я и сам не понимаю, как это действует, но, похоже, что уже около 5000 человек я вылечил. Практически я начал с 1953 года, когда теща страдала паразитами кишечника».

Отец Хальбома и его кузен могли лечить бородавки, есть еще люди, которые могут чувствовать земные поля и излучения, но силы Хальбома на это не хватает.

Говорим и о праздничных обычаях Вендланда. Майское дерево пришло с юга, здесь это было нехарактерно, но всегда украшали жилище березовой зеленью — она называлась *Ut Mai*. Рождественскую елку в доме Хальбомов не ставили: хозяин считает этот обычай языческим, а себя — очень сильно верующим.

Он ведет книгу учета, где фиксирует всех, кому помог в течение последних десяти лет. Он записывает там месяц и год, когда обратился больной, его имя и место жительства, а также причину обращения. Рядом он ведет

местную хронику событий — кто когда умер, родился, женился, когда какая погода стояла в Тюшау.

Протестантские пасторы не очень любят знахарей, потому что считают их ремесло нехристианским. Врачи, по словам Хальбома, тоже их не сильно терпят. Сам Хальбом никогда не был прилежным прихожанином и регулярно церковь не посещал, но Библию прочел трижды: церковь, считает он, ничего не принесет ему. На все вопросы есть ответы в Библии.

Я спросила, как выглядит его сеанс; так же ли, как нам рассказывали в Ябельхайде — вечер, темнота, свечи. Свои сеансы Хальбом проводит только утром, потому что все страдания и боль своих пациентов он получает сам. Если у него начинается головная боль, то он знает, что его старания помогли. Он все должен пропустить через себя, «вжиться» в своего больного, и если сеанс проводить вечером при свечах, то от головной боли и пережитого он не сможет заснуть. В конце беседы Хальбом произнес фразу: «Я обращаюсь к самой болезни, я даю приказ болезни уйти из тела, болезнь должна убраться. И это срабатывает».

Если он не передаст своего знания дальше, считает Хальбом, ничего с ним не произойдет, просто не будет знахаря в Вендланде больше. А возможность трудной мучительной смерти Хальбом вообще отрицает. Записку с текстом заклинаний на различные недуги он уже составил, у него была еще небольшая книжка с молитвами, которую он уже подарил одной женщине. Мне он сказал лишь: «Если я сейчас передам записку Вам, это пользы не принесет, скорее, это навредит, чем поможет. Потому что здесь в игру вступают совсем иные силы, сверхъестественные». Я спросила, что же он написал в этой самой записке — это слова, молитвы и болезни, которые можно лечить с их помощью. Самого себя Хальбом не может вылечить своими заговорами и молитвами. Жалуется, что полностью оглох на одно ухо, а левый глаз его — стеклянный.

Хайнрих Хальбом не только лечит. Всю жизнь занимаясь самообразованием (специального образования Хальбом не получил), он собирает устные предания своей деревни, занимается ее историей, является страстным охотником и коллекционером, пишет стихи на нижненемецком — их уже более ста, а в свободное от сельскохозяйственных работ время... играет на пиле.

Его импровизированный музыкальный инструмент — обычная пила-ножовка длиной около метра и самодельный смычок, изготовленный из деревянной палки округлой формы и туго натянутого резинового жгута. Зафиксировав рукоять пилы между коленями, левой рукой он изгибает лезвие в форме буквы S, а правой рукой водит по ней смычком, подобно тому, как играют на контрабасе или виолончели. Свой музыкальный инструмент Хальбом называет «Die singende Saege» («поющая пила»). По словам Хайнриха Хальбома, играть он научился сам, как и сам додумался извлекать звуки из

пилы подобным образом. Звуки, извлекаемые из пилы, походят на звучание скрипки. Специально для нас Хальбом исполнил на пиле «русскую песню», которую назвал **«Das kleine Glück» (Маленькое счастье)** — это был «Вечерний звон». На наш вопрос, откуда он знает эту мелодию, крестьянин ответил, что слышал ее однажды по телевидению и потом безошибочно воспроизвел на пиле. Помимо этого Хайнрих Хальбом исполнил народную композицию **«Es lebe min Wendenland, vergehe dich nie nicht mehr...»**, посвященную Вендланду, а также сообщил, что написал одну песню для исполнения на «поющей пиле» специально для проходившего в регионе конкурса песни «Lieder so schoen, wie der Norden» и получил свидетельство участника за подписью премьер-министра земли Нижняя Саксония Эрнста Альбрехта, что является предметом его особой гордости.

Этот интересный эпизод был записан на магнитофонную ленту и сейчас находится в аудиокolleкции № А-2 в аудиотеке МАЭ РАН. Вместе с записью на диктофон производилась и фотофиксация материала.

Мы уже почти попрощались, сфотографировали хозяйина с Дистлером на скамье возле дома, как вдруг Норберт Дистлер попросил подождать его минутку и удалился в дом. Был слышен их разговор: мать Дистлера тяжело больна и не встает уже несколько месяцев, у нее рак костей, и она страдает от страшных болей, надежды уже нет, но и умереть она не может, а сдать в хоспис сын ее не хочет. Не мог бы Хайни подумать об этом... Дистлер назвал имя, записал адрес, и Хальбом пообещал позаботиться о том, чтобы она спокойно и безболезненно умерла.

На обратном пути мы сделали крюк и проехали через деревню Бройнстиан/Breunstian. Хальбом рассказал легенду, какие раньше рассказывали вечером при свете керосиновой лампы. Про мельника, заложившего душу черту в обмен на обещание построить самую большую в округе мельницу. Эту легенду рассказала ему женщина из деревни Бройнстиан, она должна была стать преемницей Хальбома по части врачевания, но не получилось. Хальбом считает, что она «была по другую сторону», ее интеллектуальный уровень не удовлетворял требованиям знахаря. Слуга мельника был ее братом и подсмотрел заключение договора с чертом через дырку в стене мельницы. Деятельность мельников в народе всегда связывали с чертовщиной, потому что они были богаты, намного богаче остальных членов общины, к тому же умели обращаться с незнакомыми крестьянам механическими приспособлениями. Несколько лет назад сарай из массивных каменных блоков, который раньше был мельницей, построенной чертом, сгорел. А из камней его фундамента сейчас сложили ограду двора. Водяная мельница стояла на ручье, прямо за участком. Мы подошли к нему: теперь он почти пересох — осталась лишь мелкая канавка с водой, правда, на некоторых перекатах весьма бойкой.

Сегодня переводят часы — начинается зимнее время. Господин Дистлер говорит — можно дольше работать. Мы говорим — можно дольше спать. И то, и другое имеет свои преимущества.

После обеда мы с Машей едем осмотреть *рундлинг* Ябель/Jabel, поскольку название его совсем родное, славянское, да и напоминает Ябельхайде. Ябель оказался «*полурундлингом*» — дома, стоящие по кругу, не образуют замкнутую площадь. Все они были построены в 1840-е годы. Затем наш путь лежит в Мойхефитц, мы хотим еще раз взглянуть на ручей Totenweg, или даже пройти вдоль него до деревни Гюлицц, откуда до середины нашего, XX, века мертвых переправляли водным путем на погост в Мойхефитц. Здесь, возле церкви, почти что в центре деревни, небольшое озеро, похожее, скорее на лужу — это родник, из которого берет начало ручей Gühltizer Beeke. Мы идем вдоль него, проходим метров 300, и дальше тропа прекращается и берег становится топким, заросшим колючим кустарником. Возвращаемся к машине.

Вечером, в 16 часов, в деревне Диарен/Diahren нас ждет чета Швебе — автор важного труда по Вендланду и его духовной культуре доктор Joachim Schwebe и его супруга Irmela. Они живут в двухэтажном особняке, который раньше принадлежал кому-то очень богатому, потому что крестьянский дом это никак не напоминает. Дом фахверковый, в стиле модерн, белый с черными балками каркаса. Саксонец Швебе купил его здесь, потому что влюбился в Вендланд, работая и изучая его долгие годы. И жену себе нашел тоже в Вендланде: рассказывает, что она пела и танцевала тогда в местном ансамбле, и на ней был яркий народный костюм, а он ее фотографировал для своего исследования и тогда он бесповоротно влюбился в девушку на 13 лет моложе него... И вот уже около полувека они вместе. Ирмела любит готовить и печь, и Швебе говорит, что мы очень порадовали ее своим визитом, потому что она снова может что-то испечь для гостей.

Нас принимают в гостиной; здесь накрыт круглый стол, мы пьем традиционный кофе, чай и лакомимся всевозможными пирогами, которые Ирмела пекла сама и заказывала у пекаря. Потом хозяин, долго с упоением рассказывавший о концепции эволюциониста Бастиана и применении ее в его собственном труде, вынул из бара ликеры «Mon Cherie» и «Pfirsisch-Likör», разлил по рюмочкам; достал из коробки кубинские сигары, отрезал острым ножом кончик, протянул Новику, и так мы еще долго сидели и беседовали. А беседа наша, как водится, записывалась на диктофон.

К сожалению, господин Швебе не ответил ни на один из наших вопросов. Является ли майский обычай установки березы германским или общепиндоевропейским, распространился ли он здесь лишь после времени «наци»

1930-х годов или прослеживается и раньше, он не знал. Единственное, что он может утверждать со всей уверенностью, так это факт, что сказания о вампирах прослеживаются везде, где расселялись славяне, — от Украины до Нидерлаузица и Вендланда. Образ вампира известен только славянскому фольклору и верованиям.

Некоторые славянские лексемы все же остались в вендландском говоре до недавнего времени — это народные названия дикорастущих лесных ягод: малина — *molainte, mulainte*, земляника — *sunaiice, saunice*. И Саша тут же вспомнил по-белорусски: суница. Многие пожилые люди долго называли между собой ягоды именно так.

У Швебе сохранилась коллекция черно-белых портретов его информантов, и среди них мы узнали нашего сегодняшнего собеседника Хайнриха Хальбома в очень юном возрасте и его родителей. Многих из информантов доктора Швебе уж нет в живых. Фотографии были сделаны около 1953 г., а год рождения многих — 1866–1880. Что прежде всего бросается в глаза на портретах — это головной платок на многих женщинах. Ирмела Швебе сообщила нам, что и сегодня многие пожилые крестьянки в вендландских деревнях всегда носят платок. Это характерно только для Вендланда, да еще у сорбов есть такой обычай. В остальной же Германии этого не бывает.

Потом доктор Швебе преподнес нам по экземпляру своей единственной книги «*Volksglaube und Volksbrauch im Hannoverschen Wendland*», только сказал, что доставит их нам на дом, когда оставит автограф в каждом из них.

Из дневника Мыльниковова

Деревня Tüschau.

Heinrich Nahlbohm, 77 лет. В беседе участвует Дистлер. Он Landwirt, может лечить разные болезни, в том числе людей, находящихся в Америке. Fernheilung — вера в Иисуса Христа, метод держит в секрете, передается от женщины к мужчине и так далее.

Надо знать имя, фамилию, местожительство больного. Знание ему сейчас передать некому (есть 2 женщины, которые по разным причинам не могут перенять). С 1953 г. лечит — много сотен людей. Тогда умерла его теща, ему же передала умение его тетя. Далее он знает несколько преданий, о его деде и прадеде, но далее свою линию не знает (все они в Вендланде, но из разных деревень).

Праздники: на Троицу использовали березу, майское дерево пришло из Южной Германии, не здешний обычай (?), а здесь было Рождественское дерево, языческий символ.

Троицу празднуют широко, но по большей части в Лüneбургской пустоши, в Вендланде меньше. Молодежь участвует в празднике, парня одевали

в солому, и это был Pflingstochse. Ивановы деревья неизвестны. На первое мая празднование Вальпургиевой ночи не знают, многие обычаи такие забыты. Вендских деревьев не помнит. На двери вешают венки из ели, бумаги и т.п. — к годовщине свадьбы. Яйца на Пасху красили — их варили, не раздавали.

Лечит определенными молитвами, они записаны в книжке, полученной от тети. Его матери было 42 года, когда она его родила. Записи молитв он передал одной женщине, но сами по себе они не помогут. Надо верить, тогда выйдет, «божий дух войдет в тебя». Это не так легко. Он помог семи человекам в США. Показал книгу конторского формата с 1989 г., где он записывает имена тех, кому помог.

У него 9 га земли, дом с Querdiele.

Он заговаривает болезнь, чтобы она ушла из тела человека. Делает это при свете дня; если вечером при свечах, то не сможет спать. Он снимает боль, она от больного переходит на него (болит голова, но недолго). Прежде в каждой деревне были знахари, они заговаривали болезни. Пасторы не протестуют, если это не противоречит церкви. Он в церковь не ходит — читает Библию, 3 раза уже читал и считает это достаточным.

Joachim und Irmela Schwebе. Деревня Diahren. Он — 1925 г., она — 1938. Ведется запись интервью. Супруги подтверждают, что и сегодня отмечают Троицу, скот украшают березой и лентами. Типично для женщин здесь — носить теплые платки на голове. Это видно по его коллекции фотографий информантов (1952–1953). И сейчас это практикуется для престарелых женщин. Сведений о предках почти нет, т.к. венды были неграмотны, они не чувствовали себя вендами, не знали этого. На одном фото старик с фарфоровой курительной трубкой. Это было типично, делали ли их не только из фарфора, Швебе не знает.

Швебе — автор замечательной монографии по этнографии Вендланда, человек симпатичный и общительный. Сейчас он на пенсии, занимается длинношерстными овцами, но только для себя, в качестве хобби, из их шерсти нельзя делать пряжу. Очень понравилась его жена — собственно, она и была подлинным организатором приема. Угощали ликерами, кофе и пирожными. По сути, встреча разочаровала — ничего особо нового Швебе не сообщил. Он сторонник Бастиана, считавшего многие сходные обычаи автохтонными. Не согласен с Рацером (я не знаю), который считал, что обычаи имеют этническое происхождение. Поэтому Швебе не склонен делить вендландские обычаи на славянские и германские. Конечно, с сегодняшней точки зрения он прав — произошла, как он говорит, «нивелировка». Найти человека с вендской генеалогией, по его словам, невозможно. Никаких немецких работ по этой теме он не знает.

На мой традиционный вопрос о «*res*» сказал, что не верит в интерпретацию Шмитта. Этого слова не знают здесь (Wendisch Evern bei Lüneburg). Он интересовался происхождением фамилии Маши — Гринфельдт: сказал, что слово «фельд» есть, а «Грин» — нет и что, вероятно, она шведского происхождения. Маша развила версию еще и об остзейском происхождении. Забавно. (Якобы ее бабушка из-под Полтавы, а там были шведы, а дедушка из Ostseeprovinzen). Швебе сказал, что это именно так. (А мы, естественно, молчали.)

Из дневника Новика

Мы приехали в деревню Тюшау (Tüschau). Нас пригласил к себе домой Генрих Хальбом (Heinrich Nahlbohm). Информанту 77 лет. Он *ландвирт* (Landwirt) — крестьянин, сельскохозяйственный рабочий. У него репутация «знающего» (ведовство) человека.

Сегодня необычный день. Мы перевели часы на один час назад, поэтому могли больше поспать, как все граждане Германии. Однако нам позвонил господин Дистлер и перенес встречу с нами с 10.00. утра на 9.30. Нам пришлось поторопиться, чтобы успеть вовремя. С утра к нам домой, где мы снимаем жилье, зашла хозяйка и принесла чистые полотенца, чего совсем не было в Лаупине. В Лаупине считалось наше жилье летним, и все постояльцы должны были быть со своими постельными принадлежностями и полотенцами. В Вендланде дом сдают вместе с бельем и всем необходимым. Постельное белье здесь у нас из цветной фланели, что здорово, учитывая пришедшую осень.

Начавшийся с суматохи день принес необычные впечатления и новую работу. Дистлер приехал в назначенное время и повез нас на своей машине к информанту. Дистлер часто возит нас на своей машине. Возможно, он больше любит, когда сам за рулем. А может быть, не хочет потом добираться к себе без машины. Во всяком случае, мы любим ездить с ним, да еще и экономия горячего, которое здесь стоит дорого.

Дом информанта стоит практически в лесу, напротив дома — лесопосадки. На воротах изображены белые головы — они выглядят как щиты. Хозяин уже вышел на крыльцо, чтобы нас встретить. Любезно пригласил к себе в дом.

В доме очень большой коридор. Пол коридора серый мозаичный. В коридоре на стенах висит огромное количество рогов косуль и оленей. Все рога приделаны на деревянные подставки. К ним приделаны также лобные кости и шкуры с голов животных. Так здесь вообще принято выставлять напоказ охотничьи трофеи. Хозяин сказал, что это его коллекция. В коридоре расположена большая деревянная лестница, которая ведет на второй этаж.

Из коридора дверь в гостиную. На полу серое ковровое покрытие. Стены оклеены светлыми обоями. На потолке мокрые белые обои. В гостиной три двери. Сами двери деревянные, а наличники белые крашенные, что необычно.

В гостиной большое окно с короткими тюлевыми занавесками и зелеными портьерами несколько большей длины. Стоит небольшая дубовая «стенка» немецкой работы с резьбой в стиле *альтдойч* (Altdeutsch). В «стенке» выставлены деревянные часы с боем. На полках керамические утки разного размера. Это местное производство. Стоит также керамический кувшин с простой росписью (рис. 15). За стеклом выставлены различные фигурки: фарфоровая корова с кобальтовой росписью, разноцветный орел, кукла в цветастой одежде и проч.



Рис. 15. Керамический кувшин. Рисунок А. Харитоновой по наброску А.А. Новика

В углу комнаты красуется напольная ваза с сухими цветами. Есть два дубовых стула, тумба, покрытая кружевной салфеткой, на которой расположились горшки с цветами. Над тумбой висит икона: Иисус Христос в раме за стеклом. Подобные вещи редко встречаются в гостиных немецких домов. Рядом висит бра на два рожка, а далее чеканка по меди, на которой изображен букет цветов.

В углу гостиной размещены два зеленых кресла с маленьким столиком, а также высокий торшер. На стене здесь висит большое фото в раме (собственный дом (?), снятый с высоты), а также изображение Христа в терновом венке. На креслах лежат вязаные разноцветные салфетки.

Нас пригласили сесть за большой журнальный стол, покрытый тканой разноцветной скатертью с бахромой. На столике стоят белая фарфоровая ваза и керамическая корзина с искусственными цветами.

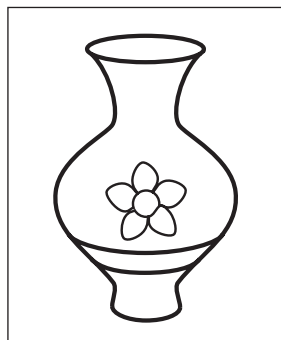
Мы обратили внимание уже давно, что здесь, в бывшей западной части Германии, в жилых домах чаще встречаются искусственные букеты, чем настоящие. Контраст в этом плане между Вендландом и Мекленбургом большой.

Вокруг журнального стола стоят три кресла и большой серый диван одного гарнитура. На диване покоятся семь подушек. Все они имеют ручные разноцветные вышивки либо крестом, либо гладью. Над диваном висит очень большое изображение Христа с посохом в руках и ягнятами. Изображение за стеклом в деревянной раме.

Под потолком висит шестирожковая люстра. На стене в комнате — тарелка из белого металла с изображением головы лошади. На полу под ней лежит черная шкура.

Хозяин встретил нас одетым в темно-серые брюки, голубую сорочку, зеленый кардиган, серые носки и черные кожаные тапки.

Весь разговор мы записывали на диктофон. Информант разговорчивый. В начале беседы он долго рассказывал о прежних временах и обычаях без всяких вопросов, сам.

Хозяин владеет необычным искусством. Он умеет играть на пиле. Это простая пила для распиливания бревен. Хозяин решил продемонстрировать нам свое искусство. Принес из подсобного помещения пилу, удобно сел в гостиной и стал играть различные мелодии. На пиле он играет с помощью самодельного смычка. Virtuозное исполнение музыкальных композиций на обыкновенном рабочем инструменте нас удивило. Мы прежде не видели подобного и не слышали, что можно играть на простой пиле. Я снял весь домашний концерт на видеопленку. Хитом музицирования стало исполнение знаменитого «Вечернего звона».

Наша встреча с информантом продолжалась долго. Нам удалось записать много материала.

Фотодневник

F-13. В-24 Тюшау. В доме знахаря Хайнриха Хальбома. «Поющая пила».

F-13. В-25-26 Тюшау. В доме знахаря Хайнриха Хальбома. Поперечный двор и надпись на доме с именами родителей Хайнриха Хальбома: HEINRICH FRIEDRICH HANLBOHM ANNA ELISABETH HANLBOHM GEB LAUBACH DEN 3 JULI ANNO 1836.

F-13. В-27 Тюшау. В доме знахаря Хайнриха Хальбома. Прихожая дома украшена чучелами птиц и охотничьими трофеями — коллекция хозяина.

F-13. В-28 Хайнрих Хальбом, заочный врачеватель, информант экспедиции.

F-13. В-29 Тюшау. В доме знахаря Хайнриха Хальбома. Хайнрих Хальбом с другом Норбертом Дистлером на скамье у дома.

F-13. В-30 Тюшау. В доме знахаря Хайнриха Хальбома. Хальбом с другом Норбертом Дистлером на скамье у дома.

F-13. В-31 Бройнстиан. Двор, где находилась самая большая в округе мельница, по преданию, построенная чертом.

F-13. В-32-33 Рундлинг Ябель. Старые дома нижненемецкого (люнебургского) типа 1840-х годов.

F-13. В-34-35 Рундлинг Мойхефитц. «Путь мертвых».

F-13. В-36 Рундлинг Диарен. В гостях у доктора Йоахима Швебе. За чайным столом сидят слева направо: А.А. Новик, Мария Гринфельдт, фрау Ирмела Швебе, профессор Мыльников, доктор Швебе.

F-13. В-37 Рундлинг Диарен. В гостях у доктора Йоахима Швебе. За чайным столом сидят слева направо: А.С. Мыльников, Йоахим Швебе, А. Новик, М. Гринфельдт. Спинай сидит фрау Ирмела Швебе, супруга ученого.

Расшифровка записи беседы со знахарем Хайнрихом Хальбомом

H a h l b o h m : Ich bin noch der einzig lebende Fernheiler Deutschlands.

M y l n i k o v : Sagen Sie bitte, was bedeutet es?

H a h l b o h m : Ich kann Menschen helfen, die in Amerika sind, von ihren Schmerzen befreien, die Gürtelrose, die Wundrose, die Kopfrosee und was gibt es noch? Die Sichelrose kann ich heilen. Leute, die Schmerzen haben, die im Krankenhaus operiert wurden, das geht auch. Und eine Leberzirrhose kann ich heilen. Ich habe letztens einer Frau helfen können, die war nicht weit von Lüneburg wohnhaft und lag in Lüneburg im städtischen Krankenhaus, war total gelähmt. Sie konnte nur noch den Kopf ein klein wenig bewegen. Das war sozusagen eine MS-Krankheit (Multisklerose). Die Mutter rief mich an, ob ich helfen könnte. Ich sag´: “Ja, ich kann helfen”. Bloß Sie müssen ganz fest glauben, und ich glaube auch ganz fest, dass Jesus Christus kann das. Der kriegt das fertig. Und vierzehn Tage später ist diese junge Frau mit 32 da konnte sie laufen, natürlich mit einer Gehhilfe, am Gehbock. Und die ist nu schon über 8 Tage in der RH-Klinik in Jesseburg. Das sind die Ärzte, die wissen nicht, was da passiert. Die sind sprachlos. Aber es gibt sowas.

D i s t l e r : Wie war der Anfang?

H a h l b o h m : Das war vor zehn Jahren, rief mich eine Ärztin an, nicht weit vom Bodensee, Süddeutschland, ihre Freundin aus Südspanien war da zu Besuch und sie wollte jetzt wieder nach Hause, und von da, also vom Bodensee bis nach Spanien ist gar nicht allzu weit, aber sie kam nicht ins Auto, sie konnte sich nicht bücken — ein Bannschleimvorfall. Ich sagte zu der Ärztin, ja, sagte sie, können Sie denn da helfen? Ich sag´: “Kucken Sie auf die Uhr, in zehn Minuten fährt die Frau los.” So. Dann habe ich aufgelegt, dann war das Falsche erledigt. Ja, es ist nicht zu glauben, aber es ist Tatsache. Ich habe nur noch letztens mit einem Menschen gesprochen, der war bei norddeutschem Rundfunk in Hamburg, am Fernsehen tätig, und dieser Mensch sagte zu mir: “Ich kenn die Frau persönlich, und die Frau ist ganz und gar ohne Schmerzen nach Malaga gefahren”, das ist Südspanien. Ohne Schmerzen und hat bis heute noch nicht einziges mal ein Bannschleimvorfall, also diese Schmerzen noch nicht wiederkehren. Sonst konnte ich ja das nicht sagen. Aber weil dieser Mensch mir das gesagt hat...

M y l n i k o v : Und wie brauchen Sie Ihre Kunst? Ist es eine Hypnose, oder welche Methode ist es?

H a h l b o h m : Nein, das ist keine Hypnose. Das ist nur der Glaube an Jesus Christus. Der kann solche Wunder vorbringen. Da war einmal hier ein junger Mann aus dem Dorf, der hatte eine Hirnhautentzündung. Das ist auch eine schlimme Sache. Lag in Celle im Krankenhaus. Dann kam ´ne junge Frau zu mir und bat mich: “Kannst du helfen?” Ich sag: “Ja, ich kann helfen”. Ich fragte, wie

lange soll ihr Mann da in Celle bleiben? War eine ganz dumme Frage, nicht? Sie hat mich erstaunt angekuckt. Die Ärzte haben gesagt, mindestens ein Vierteljahr wird es dauern, bis ihr Mann wieder gesund ist. Also, das war von einem Insektstich gekommen. Ich hab ihr gesagt, in 14 Tagen ist ihr Mann zuhause. Genau 14 Tage später kommt er, ist ihr Mann nach Hause gekommen. Sie können jetzt hingehen und den Mann fragen, er ist noch am Leben. Der wird Ihnen sagen: “Ja”. Aber er war sehr dankbar. Er hat mich mit Füßen getreten aus Dankbarkeit. Ja, sowas gibt es auch.

M y l n i k o v : Aber das, was Sie machen, ist es ein Geheimnis, haben Sie es von jemandem bekommen?

H a h l b o h m : Ja, von meiner Tante.

M y l n i k o v : Und werden Sie es auch weiter jemandem übergeben?

H a h l b o h m : Ich möchte es gerne und wollte es schon — also die Uhr schlägt, das ist die Wahrheit, was ich sage. Eine Frau wollte es nicht, und die andere konnte es nicht. Und nu bleibe ich da, wo... solange ich lebe mit...

M y l n i k o v : Und Sie müssen es übergeben eine Frau, nicht Mann?

H a h l b o h m : Ja, nein. Einer Frau.

M y l n i k o v : Also, es geht so: eine Frau — Mann — Frau, und so weiter?

H a h l b o h m : Ja. **So ist es. Bei der schwarzen Magie ist es anders: sie können es von einem Mann übernehmen. Aber an Rose können sie nichts tun. Das geht nicht.**

M y l n i k o v : Und wie nennen Sie es, schwarze Magie, das ist klar. Aber wie nennen Sie Ihre Möglichkeit?

H a h l b o h m : Es ist... Fernheilung. Da rief mich letztens eine Frau an von Amerika, die hatte von ihrer Schwester aus der Schweiz meine Telefonnummer erhalten. Ihr Sohn wäre in London und hätte eine Kopfrosete. Und die Ärzte wüsten nicht, was sie damit machen sollten. Nun fragte die Frau, nun ist es aber so, mein Sohn darf es nicht wissen, der hat keinen Glauben, der glaubt nicht. Ich sag: “Der glaubt wohl, dass man von 2 Pfund Rindfleisch eine gute Suppe krieggen kann?” Ja... Sagte meine Frau damals: “Heini, das tut nicht nötig, da braucht man kein Rindfleisch, das geht auch mit Knochen, eine gute Suppe zu krieggen, Kochsalzsuppe, das geht auch mit Knochen, Rinderknochen”. Ja, und diese Frau, habe ich denn damals, “Was brauchen Sie, was müssen Sie wissen?” — Vorname, Hauptname, Wohnort. Aber ich habe mir sagen lassen, dass in London auch paar Häuser sind, und ich glaube, nicht wenig. London war zu der Zeit, als ich noch zur Schule ging, die grösste Stadt der Welt, das sind noch heute Bezirke und Straßenhausnummer und alles... und das brauche ich alles nicht. “Er kommt aber von Amerika”, — ich sag: “das ist ja egal”. Acht Tage später rief die Frau an: “Sie können aufhören: alles ist in Ordnung, ist alles weg.” Ich kann das mal selber nicht verstehen, wie so was funktioniert. Aber es klappt. Ich kann jetzt wohl an

die fünf Tausend Menschen auf den Namen Ihnen zeigen, die ich geholfen habe. Denn ich habe seit 1982 die Namen aufgeschrieben. Aber richtig im Gang bin ich seit 1953. Also es müssen schon mehr wie 5000 sein, die ich geholfen habe.

M y l n i k o v : Ab 1953?

H a h l b o h m : Ja. 1953 das war das Datum, da war meine Schwiegermutter gestorben, und die war so elendig zugrunde gegangen, dann habe ich gesagt: so, das muss ich lernen, damit ich Menschen helfen kann.

M y l n i k o v : Sie hat es übergeben, ja? Schwiegermutter hat es Ihnen übergeben?

H a h l b o h m : Ja, die hatte — das war ja damals kurz nach dem Krieg — Bandwurm im Darm, und dieser Bandwurm hat ihr die Därme kaputtgefressen, da ging die kaputt. Da war hier so neben ein Wunderheiler in Salderatzen, der Stehb, aber der hat mich vom Hof gejagt. Und ich hab noch gar nichts... Ich denke: “Was soll denn das nun bedeuten? Warum schickt der mich vom Hof?”

D i s t l e r : Da hat er was gespürt, dass du auch so die Kraft hast.

H a h l b o h m : Ja! Ich glaube, das hat er wohl, oder hat er von jemand anders gekriegt, kann sein. Denn jetzt nachdem dieser Mensch da gestorben ist, erzählen die Nachbarleute, was mit dem los war. Ich hab es nicht gesehen, ich weiß es nicht, und ich kann nicht darüber nachsprechen, ich weiß es nicht. Aber wie die Leute mir erzählt haben, wenn er auf die Hauptstraße spazieren gegangen ist, nächsten Tag hat sich da jemand totgefahren. Ich weiß es nicht, ich hab es nicht gesehen. Aber ein guter Freund von mir hat sich da ohne ersehnlisches Grund totgefahren. Weiß es nicht, was da gewesen ist. Und ein junger Mann hat mir erzählt, er wäre die Straße gefahren von Uelzen nach Lübow, ist da vorbeigekommen und ohne ersehnlischen Grund kommt ein großer Stein angeflogen, zerbricht die Scheibe und bleibt auf dem Beifahrersitz liegen. Da ist kein Lastauto vor ihm gefahren, da lagen keine Steine an der Straße, wo ist dieser Stein hergekommen? Weiß es nicht. Wo kam nun her, der große Stein? “Ein bisschen weiter hätte er mir vom Kopf geschlagen, ich wäre tot gewesen”. Ich weiß es weiter nicht. Er hat mir das so erzählt. So kann ich es wiedergeben. So gibt es viele Wunderdinge. Es war hier früher gewesen, ungefähr um 1860. Denn gab es hier in unserer Gegend viele Wassermühlen. Und auch eine Windmühle. Und die Windmühle hab ich noch kennen gelernt. Und die Wassermühlen habe ich auch kennen gelernt. Und ein Müller hat einen Müllerknecht gehabt, und der Meister und dieser Müllerknecht, sie waren sehr befreundet und sehr vertraut miteinander. Und dieser Müller, der kommt Hafer kaufen, eine Kuppe nach der anderen und die Leute im Dorf haben immer gestaunt, wo kriegt der Mensch das Geld her. Das ist doch die kleine, kleine Mühle da kann er nicht so viel Geld davon kriegen. Wo kommt er dazu? Und dann hat er eine Scheune gebaut, das war zu damaliger Zeit die grösste Scheune im ganzen Kreis Lüchow-Danneberg, die grösste Scheune. Ich weiß nicht, ich glaube, zehn Meter breit und vierzig Meter lang. Die grösste Scheune im Kreis

Lüchow-Dannenberg. Nun haben die Leute im Dorf, haben zu dem Müllerknecht gesagt: “Mensch, kannst du nicht mal ein bisschen achten, wo der Mensch das Geld herkriegt”. Und das war damals, die Zeit wo es noch als Währung Goldstücke gab und da war an der Mühle eine kleine Kammer, aber die hatte keine Fenster nach draußen ‘raus, sondern nur ein kleines Guckloch in die Mühle rein, dass der Meister immer beobachten konnte, dass der Müllerbursche oder der Müllerknecht auch was tat, wenn er da drin war. Und nun hat der Müllerknecht gesehen, wie der Müllermeister in die Kammer ‘reingegangen ist, und dann hat er durch das kleine Kuckloch gekuckt, und da hat er gesehen, wie der Müllermeister eine Kerze bei sich hatte und diese Kerze angesteckt und bei sich hingestellt. Nun war ja der Raum ein klein wenig erhellt. Nun konnte er sehen, er konnte von draußen nur sehen, was da nun passiert ist. Und das hat er drei Tonkrüge gesehen. Und die waren alle haufenvoll mit Goldstücken. Nun ist der Müllermeister hat er dieser hergekommen, hat dann abgerafft und in seine Schürze rein, nur die Hauptsache: er durfte, weil er seine Seele an den Teufel verschrieben hatte, er durfte den Haufen von oben abraffen, er durfte aber kein Goldstück rausnehmen aus diesem Krug. Und diese Begebenheit hat mir eine Frau aus dem Nachbarort erzählt, ich ging noch zur Schule. Dann hab ich da — wir waren, meine Eltern waren sehr befreundet mit diesen Leuten und hat die Frau mir das erzählt. Ich weiß nicht, ob es ihr Bruder gewesen ist, oder ihr... einer von ihren Verwandten, der der Müllerknecht war. Und die Bauern im Dorf haben den Müllerknecht auch ein bisschen beschmiert, ein bisschen Geld gegeben, dass er da aufpassen sollte. Und nun, als der Müllermeister wieder aus dem kleinen Kämmerchen da herausgekommen ist, hat er ihn zur Rede gestellt, was ist das? Was hast du da nun... ja. Ja, und hat der Müllermeister ihm das erzählt: nun ist das mit der Scheune ist das gewesen, hat der Teufel gesagt zu ihm: ich bau dir die Scheune. Zimmerleute müssen das aufreden, aber nachts ich werde herkommen und werde das Holz fertigmachen, nummeriert und alles. Und die Zimmerleute haben nächsten Morgen vorgefunden also alles fix und fertig, alles in Ordnung. Sie haben gestaunt: das konnte der Müllermeister nachts nicht gemacht haben. Wer hat das aber gemacht? Na ja. Die Frage hat keine Antwort. Acht Tage haben sie gebraucht um das auszustellen, was der Teufel eine Nacht fertiggemacht hat. So. Nu hat der Teufel das mit dem Müllermeister fetiggemacht, also wenn da ein Stück Holz ist, was da nicht passt, dann wäre das alles in Ordnung, dann würde der Teufel sein Lohn nicht bekommen. Und der Müllermeister — ist ja kein Dummkopf gewesen — der hat ein Stück Holz weggetan, weggenommen, und das ist oben im Giebel der letzte Querbalken und das hat er, dann hat er was anderes dahingemacht, und das Ding hat nicht gepasst. Nun ist der Teufel dahin gekommen und mit dem Heulen abgehaut, dass das nu nicht gepasst hat. Da mussten die Zimmerleute, mussten dabei sein und mussten eigentlich das Holz wieder machen, dass sie das... fertig. Und die Scheune ist nu vor paar Jahren ist die abgebrannt. Das sind so die alten Sagen,

die es hier früher zugegangen sind. Und mein Vater erzählte mir: “Ja, — sagte er, — Junge, dat will ich dir sagen, jetzt mit dem elektrischen Licht ist das nicht mehr so. Früher mit dem Petroleumlicht und so weiter und Öllampen, das sind mehr Gespenster gesehen worden, was mein Morgani andingt.

D i s t l e r : Die Menschen hatten viel Phantasie früher, nicht?

H a h l b o h m : Ja! Es ist mir auch selber ergattert, es war 1947-48 im Posaunenchor... Kirchenchor. Und da war ein Abend und da fuhr ich mit meinem Freund hier aus Sallahn zum Üben nach Gurmasen. Da ist auch unsere Kirche und der Kantor, der hatte auch dem Posaunenchor die Dirigentschaft. Nu war es ziemlich klar, also Vollmondnacht. Es war klarer Himmel, und haben hier... nach Saggrian mussten wir über ein Berg rüber, haben über den Berg rüber und plötzlich schreit der junge Mann, der hinter mir fuhr, los: “Heini, da spukt es! Da läuft einer mit einer Laterne auf dem Feld rum.” Ich sage: “Das will ich sehen, was das ist.” Ich habe mein Rad abgestellt, und bin hingegangen. So. Und nun sage ich “Komm du mal her, nu kuck dir mal den Spuk an”. Da hat er einen Bauer — das gab ja damals noch keine Träger — sein Schwungpflug dahingelegt, und der Mond, der schien im Schar. Weil dieses Schar war ja... geschwungen, damit das Erdreich auch schön rund war. Und war blank gescheuert von der Erde. Ich sag: “Na, komm mal her, na kannst du sehen. Und wenn wir uns nun, wenn wir ein bisschen weiter gehen, der Schein, der Mond, das bewegt sich. Und da hast du gesehen, da läuft einer mit der Laterne.” Wenn ich nicht so frech gewesen wäre und dahingegangen, dann hätte es noch heute gespukt. Aber ganz bestimmt. Aber da ist auch meinetwegen auch was natürliches.

Wie mein Vater erzählte mir, ein junger Mann gewesen ist, hat er ää... war hier der Gegenübernachbar der Sohn krank geworden und ist der Arzt von Dannenberg gekommen und dann musste mein Vater bei dem, der junge Mann war zu Fuß nach Dannenberg und Medikamente holen. Es gab ja damals noch keine Fahrräder und kein Auto und und also wat gab's ja damals noch nicht, war das einzige Bewegungsmittel — Fuß, Zu-Fuß-Gehen. Nun ist er durch den Wald gegangen und es war ziemlich nebelich und kommt so was Großes Schwarzes auf ihn zu, und er denkt: “Mein Gott, wat is denn dat, nä?” So was Großes, Schwarzes kommt auf ihn zu. Und er denkt da: “Hast du kein Stock, hast nix bei dir, du kannst nicht wehren also, wenn etwas ungewöhnliches dat ist, dann kannst du nichts machen, du kannst bloß, Herr Gott, nur laufen”. Ja. Und wer drauf zugeht? Da kommt ein alter Mann und hat den Schirm aufgespannt. Den Schirm konnte er sehen, aber den Mann im Nebel nicht. Und wäre er bange gewesen und weggerannt, dann hätte es noch heute da gespukt. Nu ist da auch was natürliches.

D i s t l e r : Du, Heini, nochmals zu deinen heilerischen Kräften. Hast du die Möglichkeit, Erdkräfte, Erdstrahlen zu empfangen?

H a h l b o h m : Nein. Ich kann auch keine Warzen heilen. Bei einer Hälfte hilft es, und bei anderen hilft es nicht, weil ich die Wünschelrute gehen kann.

Mach´ ich nicht, die Kraft hab´ ich nicht. Mein Vater konnte das, und mein Cousin, Wilhelm Ratsche, der konnte das auch, aber ich kann das nicht. Dazu reichen meine Kräfte nicht.

D i s t l e r : Man brauchte nur entwickelte Antennen, um solche Erdkräfte, Erdstrahlen zu bekommen...

H a h l b o h m : Ä... Antennen weniger. Das ist schon wieder was anderes. Einige Leute gehen mit einer goldenen Uhr, Pendel. Oder haben direkt ein Pendel direkt. Und einige also, die Erdstrahlen und Wasser suchen, mit einer Wünschelrute. Das war ein Wasserreißen. Man kann es so... ungefähr so ist am Bauch fest, und der hat zwei Nebenzweige. Und tatsächlich mein Vater hat das gemacht. Der Bast ist kaputtgerissen. Und er hat mir dann auch gesagt: "Junge, wenn du mal bohren musst, ich meine Tiefbohren machen, da musst du bohren, da kriegst du Wasser." Und ich hab´ bohren lassen und wir haben Wasser da gekriegt. Aber in 36-Meter-Tiefe. 25 Meter dick ist die Tonschicht, der blaue Ton.

M y l ´ n i k o v : Sagen Sie bitte schön, als Sie diese Sagen erzählten, vielleicht gibt es auch etwas, was mit Wenden verbunden ist. Mit alten Slawen.

H a h l b o h m : Mit den Wenden? Wie die Wenden hier überhaupt hergekommen sind, das ist eine große Frage, aber es gibt so die klugen Leute hier im Kreis, sie wollen es viel besser wissen.

M y l ´ n i k o v : Vielleicht haben Sie etwas gehört?

H a h l b o h m : Ja! Ich hab´s gehört. Mein Vater und Großvater und und... also seit Generationen ist es weitergegeben worden. Aber heute... die sind ja alle klüger wie ich. Und denn schweige ich...

M y l ´ n i k o v : Nein, mich interessiert andere Sache, Probleme: wie lange kennen Sie Ihre Genealogie? Hier in Wendland?

H a h l b o h m : Im Wendland... Ä... Also, die Wenden kamen aus einem asiatischen Raum...

D i s t l e r : Nie... Moment mal, wie weit kannst du deine Familie zurückverfolgen? Hast du da mal nachgefasst?

H a h l b o h m : Ja, das kann ich, kann ich. Großvater und Großmutter kommen nicht aus dem Ort, sie kommen hinter Lüchow her. Aus dem Wendland.

D i s t l e r : Hinter Lüchow — von Lichtenbach?

H a h l b o h m : Liebe. Weißt du, wo das ist? Großvater und Großmutter. Großmutter, die hatte damals einen Schutz geheiratet hier auf dem Dorf. Und der ist 1870 im deutsch-französischen Krieg als Soldat in Belgien an der Ruhrkrankheit gestorben. Nun war meine Großmutter, war ja hochschwanger und hat eine unzeitige Geburt gehabt. Mein Onkel war ein Siebenmonatskind. Und es wird immer gesagt, ein Achtmonatskind ist nicht lebensfähig, ein Siebenmonatskind ist lebensfähig. Und die Neunmonatskinder... früher war ja auch so... die Geburten wurden nicht im Krankenhaus fanden die statt, sondern im... zu Hause. Ich bin nämlich hier auch im Haus geboren.

D i s t l e r : Weiter zurück kannst du... da hast du keine Erinnerungen. Deine Großeltern, Urgroßeltern...

H a h l b o h m : Nein, da habe ich keine Erinnerungen.

D i s t l e r : Aber höchstwahrscheinlich sind sie alle aus dem Kreis.

H a h l b o h m : Ja.

D i s t l e r : Was haben dir die Großeltern erzählt von den Wenden, was wusste man da noch?

H a h l b o h m : Nun, das ist eine lange Geschichte...

D i s t l e r : Na, gibt es was besonderes, was dir aufgefallen ist?

H a h l b o h m : Ja, warum sind die hier überhaupt im Wendland, hier gelandet? Und wo sind die hergekommen? Also dat is so, der asiatische Raum Sibirien, das ist immer sehr kalt und die Menschen konnten damals zur Zeit der Völkerwanderung sich da nicht mehr ernähren, also die Bekümmerng wurde zu groß und die haben da auch gehört, dass im Westen das Klima erträglicher ist. Nun sind sie ja losgezogen. Und in Russland das sind die Winter immer sehr hart, und die Flüsse zugefroren und konnten sie darüber. Und hier über die Oder sind sie noch gut ´rüber gekommen. Aber nu kam die Elbe. Und die Elbe froh nicht mehr zu. Da war keiner... nicht mehr möglich, das Wasser war zu tief, da konnten sie nicht durchwarten und mit ihren Wagen und Ochsgespannen das ging nicht. Nun mussten sie in der Nähe, wo jetzt Berlin ist, in den Sümpfen ausreichen. Und haben sie sich niedergelassen und da ging der Raum und Plundern in der Gegend los. Und da waren die Einheimischen und das sollen die Welschen gewesen sein. Welschen. Die haben dann gesucht, wie sie diese Plage loswerden konnten. Und dann sind sie in einem Winter, als es ziemlich stark gefroren ist, da haben sie die ganze Sache umstellt, um vier... eine Treibjagd in der Nähe gekommen, da konnte keiner rauf und keiner rein. Da sind die streitbaren Männer alle totgeschlagen worden und Frauen und Kinder waren in einer Wagen wohl — darum sind heute noch die Rundlingsdörfer, weil die Wagen sind zusammengefahren in einem Rundling und auf dem freien Platz ist ein Feuer gebrannt und das sind die Frauen und die Kinder um das Feuer rundgesessen und haben sich gewärmt. Und die streitbaren Männer sind in der Gegend ´rumgekundschaftet, wo was zu klauen war... Essbares. Damit sind auch viele Leute denn auch umgekommen. So nun war es aber so: die streitbaren Männer waren alle totgeschlagen, einige waren noch weggerannt... Da schlägt die Uhr drauf, also das stimmt, das ist die Wahrheit, was ich da erzähle. Das habe ich auch noch nicht gehört, wenn die Uhr draufschlägt, wenn einer was erzählt, dass das die Wahrheit ist.

M y l ´n i k o v : Da werde ich eine Frage stellen über Wahrheit. Sie erinnern wahrscheinlich verschiedene alte Sitten und Bräuche. Zum Beispiel, wie hat man Weihnachten gefeiert, oder Ostern, oder Maibaum gestellt, oder Pfingsten. Was war hier am meisten so verbreitet und bekannt?

H a h l b o h m : Der Weihnachtsbaum. Zu meiner also die Zeit, als ich Kind gewesen bin, dann wurde auch noch am Ersten Mai Maigrün von den Birken abgeschlagen und wurde noch an den Türen genagelt. Nie? Ut Mai, Ausgeh-Mai, also den Mai ins Haus ...

M y l ' n i k o v : Es war ein Baum in Dorf oder bei jedem Haus eins?

H a h l b o h m : Bei jedem, bei jedem im Haus. Also, Maibaum, das hab ich nicht kennen gelernt, das ist wohl mehr Süddeutschland gewesen.

D i s t l e r : Maibäume sind in Süddeutschland.

H a h l b o h m : Das war wohl mehr im süddeutschen Raum gewesen, das war hier oben nicht. Aber das mit dem Weihnachtsbaum, das war wohl auch eine heidnische Begebenheit, wohl ein heidnischer Brauch, aber ich hab das festgestellt 1987 sagte meine Frau zu mir: "Wir machen keinen Weihnachtsbaum. Da werden paar, paar Zweige werden ins Haus geholt, auch in die Stube, damit wir ein bisschen weihnachtliche Stimmung haben. Und dann wurde meine Frau im Jahr also dieses Jahr wurde sie krank. Sie war ein Vierteljahr im Krankenhaus. Dann ist nun zwölf Jahre gut gegangen und letztes Jahr sagte meine Frau wieder, also Weihnachtsbaum kommt nicht in Frage, das machen wir nicht. Meine Frau war krank geworden im Februar und im April ist sie gestorben. Also hat das auch was damit zu tun. Ich glaub' doch. Das hat auch was damit zu tun.

D i s t l e r : Die Weihnachtsbäume so wie wir sie heute kennen, gab es in deiner Jugend auch schon? Tannenbäume, Tannenbäume hat man in deiner Jugendzeit auch schon geschmückt, keine anderen Bäume? Einfach immer nur Tannenbäume.

H a h l b o h m : Ja.

M y l ' n i k o v : Pflingsten war wahrscheinlich Birkenbäume? Hat man hier breit gefeiert Pflingsten?

H a h l b o h m : Wie bitte?

M y l ' n i k o v : Ich meine, hat man es mit ein Dorf zusammengefeiert, Pflingsten, oder wie?

H a h l b o h m : Ja, auch, auch. Wer zu lange geschlafen hat, das war Pflingstekalb.

D i s t l e r : Pflingstochsen gab es auch...

H a h l b o h m : Ja, Pflingstochsen und so weiter. Aber das ist auch noch hier in der Lüneburger Heide gewesen. Hier auch weniger.

D i s t l e r : Haben sich die jungen Leute mit Grün, mit Maigrün also sich binden lassen?

H a h l b o h m : Ja, wir führen einmal, wir führen einmal an Pflingsten zu Lüneburger Heide und so weiter und da trafen wir unterwegs eine Gesellschaft von jungen Leuten und die hatten, hatte ein junger Mann... war ganz und gar in Stroh gehüllt. Also den konnte... also dat Gesicht dat konnte man nicht sehen, es war bloß dass der Mensch gelaufen ist und die jungen Leute, die sind dann gegangen und jeder, der vorbeikam, musste ein Ovulus entrichten.

M y l' n i k o v : Er war mit Stroh bedeckt?

H a h l b o h m : Ja, ganz und gar, ganz und gar eingehüllt in Stroh.

D i s t l e r : Und andere waren ganz im Birkengrün eingehüllt, das war etwas mehr nördlich von uns, in Teterow... Da habe ich oben einen Pinstochsen gesehen, den man in Birkengrün eingehüllt...

M y l' n i k o v : Was ist das, Pfingstochsen? Hat man auch die Ochsen mit Grün...

D i s t l e r : Nein, nein. Man sagt: du, Pfingstochsen. Nicht Ochsen, sondern dieser Mann ist der Pfingstochsen.

H a h l b o h m : Der wurde gewählt. Und hier war das ja so... die Leute, die... die junge Leute überhaupt, die denn morgens zu spät ihre Kühe rausgetrieben haben. Das waren dann die Pfingstochsen, Pfingstkalb. Aber das ist alles eingegangen. Die ganzen Sitten und Bräuche, die sind alle eingegangen.

M y l' n i k o v : Und Johannisbaum war hier bekannt? 24 Juni, Johannistag? War es hier bekannt oder nicht?

H a h l b o h m : Das ist hier auch nicht gewesen.

D i s t l e r : Der Kreuzbaum?

H a h l b o h m : Mai... waren also in der Nacht vom 30. April auf den 1. Mai das war die Walpurgisnacht. Ist ja im Harz da, aber hier auch nicht. Großeltern haben erzählt, wenn man in dieser Nacht, also wenn man Ameisen im Haus hat, die die Ständer und die Türen kaputtgefressen haben, wenn man die in ein Gefäß sammelt und diese Nacht über die Grenze bringt, dann kommen die nicht wieder. Aber das sagt man, ich hab' das ausprobiert, das auch, ja — nie. Das waren auch solche Bräuche, an die man nicht glauben muss.

D i s t l e r : Und der Kreuzbaum war hier einst verbreitet, das war auch eine wendische Sitte, zum Beispiel. War schon auch vor deiner Zeit, hast du nicht mehr kennen gelernt, ne?

H a h l b o h m : Nie, nie. Kann ich nicht sagen.

D i s t l e r : Oder Kronenbaum. Wurde von jungen Frauen ins Dorf geholt.

H a h l b o h m : Ja, es wurde... Nie, das ist auch nicht mehr. Aber wenn jemand... wenn Hochzeiten waren, ein Kranz um den Hauseingang — das wurde hier gemacht, das hab' ich kennen gelernt. Goldene Hochzeit und so, nie?

M y l' n i k o v : Woraus waren diese Kranze gemacht? Aus Blumen?

H a h l b o h m : Tannenbäume.

D i s t l e r : Oder Eichenblätter, oder?

H a h l b o h m : Weniger. Meistens Tannenholz und Papierstreifen, Rosenpapier das war so eine Papier, dann wurden auch Rosen aus Papier gemacht. Das kann ich auch noch, das hab' ich auch noch gelernt.

M y l' n i k o v : Es war mit bestimmte Feste verbunden, ja? Zum Beispiel, mit welchen?

H a h l b o h m : Goldene, also grüne Hochzeit, Silberhochzeit und goldene Hochzeit. Dann wurden um die Hauseingänge ein Kranz...

M y l ' n i k o v : Aber nicht mit Pfingsten, nicht mit Ostern, nicht?

H a h l b o h m : Nie. Ostereier — ja.

M y l ' n i k o v : Na ja. Das waren gefärbte, gekochte oder so ausgeblasen?

H a h l b o h m : Gefärbte Hühnereier. Nein, gekochte Eier. Die konnte man immer noch essen.

M y l ' n i k o v : Nicht ausgeblasen?

H a h l b o h m : Nein, nicht ausgeblasen.

D i s t l e r : Also wenn du aus der Ferne heilen willst — fernheilen, wirst du die Rücksprache mit Herrn Gott nehmen und den bitten, der soll heilen.

H a h l b o h m : Ja, ich hab' ein kleines Gebet. Ein kleines Gebet... und das klappt. Es klappt immer.

I v a n o v a : Die Menschen kommen nicht unbedingt zu Ihnen, wenn Sie sie heilen?

H a h l b o h m : Hier kommt keiner her.

I v a n o v a : Überhaupt keiner?

H a h l b o h m : Erst habe ich direkt, hier die direkten Besprechen gemacht, mit Rosen u. s. w. und jetzt hab' ich das mir ausgeklügelt, nun geht es ja ohne. Einige kommen noch mal her, aber... und bedanken sich... ansonsten ist nicht. Es ist ja Fernheilung. Grand Canaria, USA, Canada, an der Westküste, soweit reicht es her. Australien hab' ich noch nicht probiert, das ich weiß nicht, ob es... aber das glaube ich da würde ich auch reichen.

M y l ' n i k o v : Und in Russland auch nicht probiert, nein?

H a h l b o h m : Nein.

I v a n o v a : Und wie funktioniert das? Brauchen Sie etwas...

H a h l b o h m : Dat is ja so... Ich bin in der ehemaligen DDR, in Chemnitz, in der Karl-Marx-Stadt hab' ich das ausprobiert.

I v a n o v a : Wie wurde Ihnen übergeben, diese Fähigkeit, auf welche Weise?

H a h l b o h m : Da wissen Sie, ich bin auch mit gesundheitlichen Güten nicht reich gesegnet. Ich habe... dies ist ein Glasauge. Auf dem Ohr kann ich nicht hören, das ist tot, da hilft auch kein Hörgerät. Und der Auktionator sagt und was sie noch vorfindet. Sagt der dir auch, nie? Also mit gesundheitlichen Güten nicht reich gesegnet.

M y l ' n i k o v : Können Sie sich selbst heilen?

H a h l b o h m : Ich kann mich selber nicht heilen. Das geht nicht.

D i s t l e r : Julia hat gefragt, auf welche Weise dir die Fähigkeit zum Heilen übertragen wurde von einer Frau.

H a h l b o h m : Ä... ja, ich hab' das... hat mir aus ihrem Buch — sie hatte ein kleines Büchlein und das hab' ich mir 'rausgeschrieben. Nun hab' ich das.

D i s t l e r : Sind das bestimmte Gebete oder ist das bestimmtes Gesang?

H a h l b o h m : Ja, das sind bestimmte Gebete. Wenn Sie ein bisschen lauter sprechen würden, dann kann ich das auch noch hören.

D i s t l e r : Ja, sie fragt, von wem du das Büchlein bekommen hast, von einer Frau.

H a h l b o h m : Von meiner Tante. Wo die das her hat, das weiß ich nicht. Das hat mir keiner gesagt, wo das her ist. Von wem sie das übernommen hat, das weiß ich nicht. Denn meine Eltern waren schon ziemlich betagt, meine Mutter war 42 als ich geboren bin. Also das ist schon ein hohes Alter, mit 42-43 ist es meistens schon vorbei. Es war so grade... das ist deshalb gemessen, weil ich hatte einen Bruder, der ist mit 16 Jahren gestorben und ein Jahr später bin ich erst geboren. Also das war für meine Eltern auch Aufwand: den großen Jungen haben sie ins Grab gelegt und mit dem kleinen Baby wieder angefangen. Und ich war noch nicht mal 3 Jahre alt, als ich mir das Auge ausgeschossen mit dem Schleuder. Das ist mehr zu Sperlinge bekämpfen u. s. w.

M y l ' n i k o v : Sagen Sie, bitte, Sie sagen, dass Sie haben ein Büchlein, wo die Gebete geschrieben sind. Wenn z.B. ich werde es lesen und sprechen diese Gebete, wird nichts geschehen. Also ausser dem Buch gibt noch etwas, ich will nicht — weil es Geheimnis ist — ich will nicht fragen. Mich interessiert nur so prinzipiell. Also, Sie haben diese Gebete, die geschrieben sind, aber es gibt noch etwas, was Sie wissen und ohne was kann man diese Gebet nicht brauchen.

H a h l b o h m : Nein. Ich habe dieses Buch, also die Gebete habe ich einer Frau übergeben. Die wollte mit Gewalt mein Werk fortsetzen, sozusagen. Bei der hat es nicht geholfen. Ich hab' zu ihr gesagt: "Das merk' dir, wenn du an diesen Kram glaubst, ist alles in Ordnung, dann wird es dir helfen. Wenn du aber nicht glaubst, und hast noch was anderes im Sinn, dann kommt der heilige Flucht Gottes über dir". Und das glaube ich ist nicht so einfach. Denn viele Menschen glauben ja heute auch schon nicht mehr, dass es überhaupt noch Gott und Himmel u. s. w. gibt, aber wie kann das... wie kann das nun geschehen, die Menschen, die so weit weg sind. Ich habe sieben Menschen in Amerika geholfen. Sieben! In Amerika! Und das ist bestimmt nicht in der Nähe, das ist weit weg. Und zwei in Canada an der Westküste. Aber das ist andere Sache. Ich habe auch nun gedacht, du in diesem Jahr nu vom 1. Januar '89 bis heute sind fast vier Tausend in meinem Buch aufgeschrieben. Wollen Sie das Buch sehen? Ja, hol' ich es her. Was so hier in der Gegend passiert ist.

M y l ' n i k o v : Also, hier ist die Name...

H a h l b o h m : Das sind die Namen, die ich geholfen habe.

M y l ' n i k o v : Und wo ist Chronik?

H a h l b o h m : Chronik ist hier weiter hinten. Das ist Chronik.

D i s t l e r : Chronik von Begebenheiten in der Umgebung oder was?

H a h l b o h m : Ja. Wer gestorben ist oder so. Und

D i s t l e r : Auch woran sie gestorben sind?

H a h l b o h m : Früher ja und ich will mal sagen, was auch ganz wichtig ist, was ich früher auch geglaubt habe. Ein alter Mann hat zu mir gesagt, du wirst es vielleicht erleben, alle 60 Jahre ändern sich die Namen...und jetzt sind es noch zwei.

D i s t l e r : ...auch in meiner Heimat gemeint ist es so, durch ein Heirat ändern sich die Namen.

H a h l b o h m : Auch das, auch das. Oder die Ehen ohne Kinder. Und die Namen die sterben aus.

D i s t l e r : ...Feldten? Hast du nie damit beschäftigt? Wir hatten ja in ihrem unglaublichen Wissen über die Erdkräfte und Erdstrahlen, hatten die also bestimmte Plätze, wo sie die aufsuchten, wo dann ein Heiligtum oder später dann Kirchen entstanden. Hast du nichts davon gehört? Als das Christentum eingeführt wurde...

H a h l b o h m : Weiß du denn hier in Sallahn den Gesundbrunnen?

D i s t l e r : Ja, hab' ich davon gelesen. Ungefähr wo er war, ja.

H a h l b o h m : Gelesen, aber den wirst du kaum finden. Das musst du genau schon aufpassen. Ich war nur zweimal da in der Gegend gewesen, ich hab' das nicht gefunden. Karl Liepe aus Sallahn, der lebt ja noch. Der weiß das.

D i s t l e r : Ich wurde mal von Karl Pliete aus Lüchow hingeführt, der hat mir mal den Brunnen gezeigt. Das ist an der alten Pflasterstraße, die am /---/ vorbeigeht. Und wo diese Straße eine Biege nach links macht, macht den rechten Weg etwas runter, und auf der linken Seite ist der Gesundbrunnen gewesen.

H a h l b o h m : Ja. Aber die /---/ sind nun alle so groß gewesen, ich hab' s nicht wieder gefunden. Ich war am Sonntag wie ich da in der Mitte September mit der Träger gefahren, der geht ja nicht so schnell, was war da für ein Verkehr...

D i s t l e r : Hast du noch ein Träger? Welchen denn?

H a h l b o h m : Deutsch. 18 PS, deutsch.

D i s t l e r : Ja? Welches Baujahr?

H a h l b o h m : '58.

D i s t l e r : Nä? Du kannst mir mal verkaufen.

H a h l b o h m : Ohne Hydraulik. Da war ja noch gar nicht Hydraulik. Die Hydraulik existierte schon, bloß da war der Schmiedemeister jede Banse aus Tageslohn noch nicht ganz... ä... recht davon zu überzeugen... wie das funktioniert. Ich meine ja so... ah. Das tut man mit der Hand fertig.

D i s t l e r : Lebst du jetzt hier alleine zu Hause oder hast du jemanden, der das Haus führt?

H a h l b o h m : Nein.

D i s t l e r : Kochst du dir auch selber? Ja?! Heini, kannst du alles, kannst du alles! Lebst ohne din Fru...

H a h l b o h m : Ja, du, du glaubst, dass ich nicht alles kann, du? Ich kann sogar durch die Wände kucken. Ja. Wenn die Löcher drin sind. Das kann nicht jeder, nä?

D i s t l e r : Wie viel Landwirtschaft hast du früher gehabt, wie viel Land hast du denn gahabt? Ungefähr.

H a h l b o h m : Im Ganzen hatten wir 9 Ha. 36 Morgen.

D i s t l e r : Das du mit deiner Frau...

H a h l b o h m : ...mit Wiesen und Wald und alles...

D i s t l e r : Das war eine Abbaustelle hier, oder das war die eine große Hofstelle hier?

H a h l b o h m : Nein, Abbaustelle. Die hatten Pleite geschoben, das waren die Juden u. s. w., die haben das Geld ausgeliehen und konnten das nicht wieder zurückzahlen. 1870 ist dann auch hier das ganze Dorf abgebrannt und das sind auch einige, die nicht wieder aufgebaut haben. Und das Land dann wurde verkauft und mein Großvater hat das Land dann genommen. Dies Haus hier ist für sich auch erst 1896 gebaut worden.

D i s t l e r : Hier ist eine Querdiele? Das zeigt, dass es eine Kleinbauernstelle gewesen.

H a h l b o h m : Ja.

D i s t l e r : Aber die nannten sich nicht Kossaten oder sowas, nie, das war eine Abbaustelle?

H a h l b o h m : Kossaten. Kennst du die Wendenknüppel? Das sind doch mit Knoten drinne. Aber der Kossate hatte eine Knote drinne, der zweite war ein Halbhufner. Der hatte zwei. Und der drei — das war ein Vollhufner. Dann konnte man /---/ Und hast du auch gesehen, wer Bürgermeister war? Dorpschult? Wo ein Stern oben noch drauf ist, ein Stern.

D i s t l e r : Das Zeichen für den Schulzenhof.

H a h l b o h m : Und dieser Schulzenhof, dat is nu fehlerhaft den Namen bekommen. Aber wo sind die ganzen Namen hergekommen? Das bleibt wohl ein Rätsel. Die müssen doch irgendwie eine Bedeutung hier haben. Wann dat gewesen ist, dat is...

D i s t l e r : Bei den Flurbezeichnungen oder Dorfbezeichnungen ist es ja einfach: das wissen wir aus dem Henningsschen Buch, weiß du, von 1870, was Hennings geschrieben hat früher. Der hat... der hat ja eine Übersetzung, der konnte die Dorfnamen ableiten aus dem Slawischen: die Jabel — von "Jabloni" ‚Apfelort, Apfelbaum‘.

H a h l b o h m : Saggrian, zum Beispiel, hieß der Berg.

D i s t l e r : Ja, ein Berg. Wie Gurreitzen auch 'an der Höhe'. Gurreitzen. Lüchow, Lüchau 'undurchdringlicher Ort', war die Jetzel-Niederung. Breselenz von der Birkenwiese: Brese "Birke". Ahornort gibt's ja auch, und Kranichort und Schlangenort und all diese Bezeichnungen, die sie von der Landschaft ableiten; slawische Ausdrücke. Also, Herr Professor Myl'nikov, es gibt ein Buch von ein Herrn Hennings, es wurde im letzten Jahrhundert geschrieben. Und dieser Herr Hennings hat den Versuch, alle Dorfnamen abzuleiten aus dem Slawischen.

M y l ' n i k o v : Ich kenne das Buch.

D i s t l e r : Sie kennen das Buch, gut. Herr Professor, haben Sie noch Fragen?

M y l ' n i k o v : Nein, ich habe mehr keine Frage, vielleicht meine Kollegen haben?

I v a n o v a : Ja, ich würde mich interessieren, auf welche Weise das funktioniert...

H a h l b o h m : Wenn Sie ein bisschen lauter sprechen würden, dann könnte ich das auch vielleicht hören?

D i s t l e r : Julia fragt, welche Gebete, inhaltliches Gebet, was benutzest du, dass du die enge Beziehung zu dem Herrn Gott hast.

H a h l b o h m : Ich spreche sogar die Krankheit direkt an. Und sage, sie soll aus dem Körper des kranken Menschen herausgehen. Und gebe, ich gebe der Krankheit den Befehl, aus dem Körper ´raus. Und das klappt.

I v a n o v a : Und das machen Sie, wenn Sie ganz alleine sind, gegen Abend beim Kerzenlicht oder nicht?

H a h l b o h m : Ja, wissen Sie, das is nun wieder so, wenn beim Kerzenlicht, dann kann ich ja die ganze Nacht nicht schlafen. Also ich muss es morgens machen. Ja, das is so, ganz einfach ist es wieder nicht, nā? Nie, nie, das kann auch nicht jeder.

D i s t l e r : Also, er sagt, er kann nicht schlafen, weil er es sehr verinnerlicht. Man muss es innerlich intensiv wünschen, also es soll so etwas aus, sehr anstrengend sein, weil man mitfühlend sein muss, man muss das wollen.

H a h l b o h m : Ja, wissen Sie das ist so... das ist mit Schmerzen, wenn ich nu jemandem die Schmerzen nehme, die Schmerzen bekommen ich, der ist den Schmerzen los, aber ich bekomme die, aber das dauert ungefähr fünf Minuten und verschwindet dann auch.

I v a n o v a : Bekommen Sie Schmerzen an der Stelle, wo der Kranke sie hat?

H a h l b o h m : Nein, die Kopfschmerzen. Und wenn ich Kopfschmerzen bekomme, dann weiß ich genau, das hilft ihm.

I v a n o v a : Und wenn Sie Ihre Kunst, Ihre Fähigkeit nicht weiter übergeben, was passiert dann?

H a h l b o h m : Wissen Sie, das früher war hier... also in jedem Dorf jemand, der Rose oder Kleinigkeiten besprechen konnte, also heilen konnte. Und die jungen Leute haben mir gesagt: "Ah, da wohl Shit", die haben das nicht genommen, die haben... die alten Leute haben das mit ins Kraft genommen.

D i s t l e r : Und die Kirche wollte das auch nicht haben.

H a h l b o h m : Nie. Die Pastoren, die wollten gar nichts davon wissen.

D i s t l e r : Ja, das sollte man nicht zeigen, es wurde im Geheimen gemacht. Es gab in der ganzen Lüneburger Heide, eine ganze Reihe berühmter Leute, auch

der Ast, die so was machten, bei Lüneburg. Schäfer Ast, ich habe mich bei ihm heilen lassen.

H a h l b o h m : Schäfer Ast, das ist ein Heilpraktiker.

D i s t l e r : Ja, aber anfangs war nicht ein Heilpraktiker, er hat es so eigentlich gemacht wie du. Und der Stehb in Salderatzen.

H a h l b o h m : Ja, dat is so, ich glaube kaum... Schäfer Ast, das sind Busse gekommen, das hat er ja gar nicht alles verkraften können.

M y l ' n i k o v : Bitte schön, sagen Sie, ich habe nicht verstanden, welche Beziehungen oder welche Meinungen haben die Pfarrern über solche Heil, wie bei Sie?

H a h l b o h m : Ja, ich sag´ ja dass, es gibt ja verschiedene Sachen. Das gibt ja Verschiedenes. So wie ich das mach´, das ist in ganz Deutschland.

M y l ' n i k o v : Na ja, aber die Position von Pastoren ist positiv, oder sie sind entgegen, wie ist es?

D i s t l e r : Die Pastoren möchten nicht, weil das nicht christlich ist, nicht übereinstimmend mit einer christlichen Lehre ist, weil das...

H a h l b o h m : Die christliche Lehre is e dü. Im Namen Gottes des Vaters, des Sohnes und des heiligen Geistes können wir heilen, das stimmt. Die Pastoren wollen das nicht haben und die Ärzte auch nicht. Aber einige kommen schon wieder, in Amerika, diese Sachen...

D i s t l e r : Bist du denn regelmässig zu Kirchgängen gewesen, oder hast du den Lieben Gott für dich...?

H a h l b o h m : Der ist hier ja. Der steht da. Du kannst ihn nicht sehen, ich auch nicht, aber er ist da. Der steht da.

M y l ' n i k o v : Was?

D i s t l e r : Der Geist. Bist du ein regelmässiger Kirchgänger gewesen?

H a h l b o h m : Nein. Auch heute nicht. Die Kirche bringt mir nix. Was die... ich habe die Bibel dreimal durchgelesen, das ist genug. Da habe ich genug´ rausgekriegt.

D i s t l e r : Die hast du für dich verarbeitet.

H a h l b o h m : Und die Bibel ist meine... mein Berater. Wenn ich mal im Not bin und so weiter, dann sag´ ich: "So, nun muss ich mein liebes Buch holen" und dann schlag ich einfach..., nehme mehrere Blätter und schlage sie auf, und wo mein Blick drauffährt, das ist dann die Antwort. Dat stimmt immer.

{Es klingt die "Singende Säge": Hahlbohm nimmt eine Sage, biegt sie S-förmig, halt sie zwischen den Knien fest und streicht mit dem Geigebogen, dem Geigespieler ähnlich}

H a h l b o h m : Ich werde jetzt ein russisches Lied spielen.

M y l ' n i k o v : Auf singende Säge.

H a h l b o h m : "Das kleine Glück".

{Spielt die Säge}

M y l ' n i k o v : Ausgezeichnet, danke schön. Wo haben Sie diese Melodie gelernt? Haben Sie gehört?

H a h l b o h m : Im Fernsehen. { *Singt ein Lied* }. “ **Es lebe min Wendenland, vergehe dich nie nicht mehr...** ”

M y l ' n i k o v : Das ist ein Volkslied? Wie nennt sich das Lied?

H a h l b o h m : “Mein Wendenland”. Das ist ein Volkslied, eine Komposition. Ich habe ein Lied eingeschickt, damals zu dem Wettbewerb, “Lieder so schön, wie der Norden”, ich habe kein Preis gekriegt, aber ich habe eine Urkunde gekriegt, unterzeichnet von unserem ehemaligen Ministerpräsident Ernst Albrecht. Und das war auch genug. Was sollte das noch mehr? Das ist als Erinnerung immer noch da.

D i s t l e r : Du hast gesagt, du hast dein Buch von deiner Tante schon weitergegeben an eine Frau. Du hast jetzt nichts mehr in der Hand praktisch, hast du nur im Kopf oder hast du ein kleines Zettel?

H a h l b o h m : Das habe ich alles im Kopf.

I v a n o v a : Wollen Sie es weitergeben?

H a h l b o h m : Und das will ich Ihnen sagen, das nützt Ihnen auch nix, wenn Sie, wenn ich ihnen auch nun ein Zettel geben könnte oder würde. Das nützt ihnen nix. Wenn Sie... das ist mehr zum Schaden als zum Nutzen. Das ist nicht so einfach. Ich habe mit anderen Mächten zu tun, als bloß hier auf dieser Erde ist. ... wenn Sie Fehler davon lassen.

M y l ' n i k o v : Ich verstehe Sie sehr gut.

H a h l b o h m : Dat is nicht so einfach. Ich habe mit andere Mächte zu tun. Nun will ich ihnen noch eins erzählen. Also sie sind nu die vierte Gesellschaft, die ich das nu erzähle. Das ist einige Jahre, wohl zwei oder drei Jahre ist es her. Dann wache ich nachts, eines Nachts wache ich auf, halb zwei Uhr. Also pass' ma' nun. Eines Nachts wache ich auf. Und ich gehe in die Wohnstube, gehe ans Fenster, ziehe die Gardine zurück und kuck' raus. Und was sehe ich da am Himmel? Was steht da am Himmel? Des Heilandes Menschenssohn. Wissen Sie, wat dat is? Das Heilige Kreuz. Ich habe gedacht: “Das könnte der Orion sein. Das da steht”. Aber so wunderbar, als solche große Kugel, genau da wo das Loch in kleinem Wald ist. Da steht es, ein bisschen weiter links gewesen oder rechts gewesen, dass ich nicht mehr sehen könnte.

M y l ' n i k o v : Wann war das?

H a h l b o h m : Das ist zwei Jahre her, meine Frau lebte noch. Aber ich hab' das nicht fertiggekriegt, ich hab' nicht dran gedacht, dass ich meine Frau rufen sollte. Denn steht es am Himmel. Dann habe ich gelesen in der Bibel, das wäre das Schein, das Zeichen des Menschenssohns im Himmel. Ja und das habe ich gesehen. Das ist auch die Wahrheit. Also denke ich nu, es wird nicht lange mehr dauern, denn ist es wohl soweit. Ich kann noch was, das ist ein Glück, dass wir nicht wissen, wann. Du ast mi verstoat? Was los ist. Aber in der Bibel steht es drin:

pass nur bloß auf, also man kann viel lernen. Wenn Sie sagen, es ist Frieden, dann wird das Unglück über Sie kommen. Wer ist nu damit gemeint? Herr Professor, das müssen Sie doch wissen.

M y l ' n i k o v : Ja.

H a h l b o h m : Wer damit gemeint ist. Die Juden und die Araber. Die sind damit gemeint. Die Palästinenser. Die suchen nach dem Frieden und können den Frieden nicht finden. Arafat und Israeliten, das klappt nicht.

M y l ' n i k o v : Ja, das ist schwierige Sache. Wissen Sie, ich möchte anderes fragen: hier ist solche schöne Abbildung, die Rosen, was bedeutet es?

H a h l b o h m : Wo sie herkommen? Aus dem Zuchthaus in Celle. Da haben die Strafbefangene dieses Ding gemacht.

M y l ' n i k o v : Ah so.

H a h l b o h m : Ich bin aber nicht da gewesen. Aber ich habe das von meinem ehemaligen Versicherungsinspektor Günter Schulz aus Boltow, habe ich das Ding bekommen.

D i s t l e r : Gut, Heini, das war ein schöner Vormittag mit dir.

H a h l b o h m : Denken Sie, ich habe kein wahres Wort gelogen.

M y l ' n i k o v : Sagen Sie, hat ein Sinn, oder nicht, das auf ein Wand hängen diese zwei Bilder: Jesus Christus und die Rosen? Hat ein Sinn?

H a h l b o h m : O, nie, nie, hat kein Sinn. Ich hab gesagt, das Bild habe ich im Fernsehen schon gesehen, das war in Brasilien, da haben die solche Bilder.

M y l ' n i k o v : Was war in Brasilien?

H a h l b o h m : Die haben eine Reportage mal gesendet im Fernsehen, da war das Bild zu sehen. Das hat nichts, kein Sinn. Man soll auf diese Sachen auch nicht ganz übertreiben, man kann damit aufpassen, aber übertreiben soll man auch nicht. Das Bild, Herr Professor, das ist unser Haus wie es früher ausgesehen hat.

M y l ' n i k o v : Von oben.

H a h l b o h m : Ja, das ist vom Flugzeug aus.

M y l ' n i k o v : Also, diese zwei Namen, die auf den Haus geschrieben sind, sind Ihre Großeltern, und was erzählten Sie über die Soldaten?

H a h l b o h m : Mein Großvater der ist als dritter Sohn auf dem Hof in Liepe gewesen, und der war Soldat in Lüneburg. Und damals, in damaliger Zeit war es auch Sitte, das die Bauernsöhne sich jemanden kriegen konnten, also ausdienen konnten, dass sie selber nicht Soldat spielen brauchen, dass ein anderer Soldat gespielt hat für denjenigen. Und mein Großvater hat für drei Bauernsöhne Soldat gespielt.

M y l ' n i k o v : Es war am Ende 19. Jahrhundert?

H a h l b o h m : Ja! Mein Großvater ist geboren 1842. Und das soll so etwa 1860-70, in der Zeit gewesen sein. Und dann war er in Lüneburg und von Lüneburg ist er zu Fuß Sonntag, im Sonntagsurlaub 70 km eine Tour gelaufen bis nach Liepe und Sonntag Nachmittag musste er ja wieder zurück. 70 km wieder

zurück nach Lüneburg. Ah, es gab ja damals noch keine Fahrräder und noch keinen Zug.

M y l ' n i k o v : Sagen Sie bitte, und Ihre Tante, wer war sie, in diese genealogischen Sinn?

H a h l b o h m : Vaters Schwester.

M y l ' n i k o v : Und Ihr Vater hieß...

H a h l b o h m : Heinrich Hahlbohm.

M y l ' n i k o v : Auch Heinrich?

H a h l b o h m : Ja, der war auch Heinrich, und das ist Großvater gewesen, Heinrich-Friedrich.

D i s t l e r : Laubach, seine Verwandten sind Rebege Laubach, ja?

H a h l b o h m : Ja! Ich hab mit dem Rebege Laubach gesprochen darüber und dann sage ich: "Ja, meine Großeltern sind alle beide aus Liepe." "Ja, — sagt der, — ich habe in Liepe auch noch eine Holzkoppel", dann ist es auch so. Dann sind wir miteinander verwandt, aber unwissentlich, weit auseinander. Nie, bei dem habe ich Musik gemacht. Für die Feuerwehr auch.

{Die Aufnahme wird unterbrochen}

{Ende des Interviews}

Фрагмент беседы с доктором Йоахимом Швебе

S c h w e b e : Es gibt auch im Wortschatz Slawismen eindeutig Slawismen, die sich bei Beeren, bei Früchten, bei Wildformen der Beeren. Also die Himbeere heißt "Himbeere" plattdeutsch "Imbeere" — das ist die Kulturpflanze Himbeere, aber die Wildform der Himbeere heißt (wie heißt die Himbeere russisch?) wendländisch heute noch "mölaine" "mulainte" "müleinten" bei den Sorben in der Lausitz "mulainten", ("malina"). Haben wir heute noch. Die "mulainten" wird eine fünfzigjährige Frau Ihnen noch sagen, dass die Himbeere "mulainten" hier heißt.

Jetzt bin ich meiner Frage nachgegangen, die Wildform der Erdbeere, es gibt köstliche kleine Walderdbeere, die haben einen ganz wunderbaren Geschmack, da ha'm wir, da hat hier mal Vest Retselmar, Sprachresearch im ersten Weltkrieg hier durchgeführt, ein Schwede, der ist diesen Fang nach diesem Wort nicht mehr gefunden. Mein Ergeiz hat mich gebacken, ich hab mir gesagt: geh` mal bitte schön zu den älteren Leuten (...) dem gehst du mal nach uns lässt dir sagen, lässt dir eine Zeichnung geben von der Wildform der Walderdbeere. Und die — da hab ich hier im Wendland vier Leute in breiter geographischer Streuung gefunden — das ist wichtig, nicht dass es praktisch Tochter und Sohn oder Nachbarsleute — in breiter geographischer Streuung gefunden, einmal aus Salderazzen die alte, die uralte Mutter, so die Großmutter von Stehb — Wildform, die Wildform der Walderdbeere — und das ist "šaonaiči", "šanaiči" so in diesen Variationen.

N o v i k: Russisch ist “zempljanika”, aber weißrussisch — sunica.

S c h w e b e: Ja. Ja. In allen Variationen ha'm wir jetzt diese “šanaice”. Da brauche ich kein Slawist, kein Linguist zu sein, dass ich hier richtig bin, wenn wir, wenn ich hier sage: das ist ein wendischer Wurzel. Wir unterscheiden übrigens noch — das muss ich beiläufig aber mit Nachdruck sagen — wendisch und wendländisch. Das, was so für mich ist, das ist wendländisch. Wendländisch, wendländische Mundart, nich? So viele von Laien haben hier von Wendisch gesprochen. Wendisch ist dieses “šanaičen” sprachlich, ja. Und das habe ich jetzt bei vier Gewehrspersonen in, ein in Köhlen, dieser Hobbe, und dann Stehb in Salderazzen und dann noch Scholling in Schreyan und dann noch ein. Schade, dass es verloren geht. (...) In den 60er, in den 50er Jahren war es noch, war die Bezeichnung eben hier bei diesen wenigen Leuten noch übrig. (...)

30 октября, понедельник

Из дневника Мыльников

Утром в Люнебург за деньгами в Deutsche Bank. Я взял из своей суммы 600 ДМ с чем-то, остальное в долларах. Сейчас у меня 2500 \$. Разделились. Книга Крузе о русско-немецких стереотипах, заказанная мною в среду, не получена. Она затерялась, и в компьютере сведений нет (а в среду были). Пошел гулять. Звонил Вернике, просил его прислать приглашение в Баузен на декабрь с 7 по 11 декабря и факс в Генконсульство ФРГ в СПб о продлении мне визы до 11.12. При звонке потратил более 3,5 ДМ, плохая связь, набирал несколько раз, думал, что автомат испорчен.

Пошел в старый город, симпатичная старая площадь Schragenplatz. Здесь, бродя по магазинам, купил хлопчатобумажную рубашу и чистошерстяной шарф (10 ДМ). Обошел весь старый город от ратуши дворами до собора Иоганна на центральной площади. В северо-восточной части Люнебурга осмотрели и сфотографировали улицу In wendischen Dörfern. Она, кроме названия, неинтересная и короткая. Оттуда наши пути разошлись с уговором встречи у автомата на улице Heinemannstraße в 16.00–16.30.

Во второй половине дня буран с дождем. Доехали обратно благополучно.

Из дневника Ивановой

Сегодня мы выезжаем из дома в 10.00, чтобы вовремя попасть в Люнебург и уж целый день посвятить этому городу из красного кирпича с его факверками и ступенчатыми фронтонами домов, а также вдоволь нагуляться по магазинам и извести целую пленку на узкие улочки и детали домов.

После прогулки, когда уже начинало темнеть, мы двинулись домой, а по дороге решили заехать в села с привлекательным парным названием *Wendisch Evern* и *Deutsch Evern*. Это давняя цель профессора Мыльникова. Здесь в одном из сел (кажется, в Дойч Эверн) жил тот самый пресловутый крестьянин, который окликнул свою собаку «*Kusch, Pes!*», что подслушал случайно проезжавший в это самое время зубной врач. На самом деле, именно благодаря талантливо составленному А.С. Мыльниковым обоснованию с упоминанием этого факта фонд DFG выделил нам 80 тысяч марок на эту экспедицию!

В Вендиш Эверн никого не было, мы просто осмотрели довольно среднее поселение, сфотографировали единственный найденный здесь традиционный дом *с диле*. Затем проехали в Дойч Эверн и почти заблудились там на улице с бесконечными дворами, детскими велосипедами и односторонним движением. Домой мы вернулись уже в полной темноте. Но как это здорово

все-таки возвращаться в вонючий Баузен, где можно будет наконец поужинать, принять очень скорый душ (а то кончится вода и не хватит коллеге) и заснуть под мягким одеялом...

Фотодневник

F-14. В-1-4 Люнебург. Фахверки Люнебургского типа. XVI в. — расцвет моды на фахверк и собственно городского фахверка. Горизонтальные и порожные балки, консоли, украшенные резными фигурами, — частый атрибут домов богатых горожан-ремесленников, торговцев. Резьба, как и в данном случае, часто служила опознавательным знаком профессии владельца дома.

F-14. В-5 Люнебург. Улицы старого города.

F-14. В-6 Люнебург. Рыночная площадь и ратуша в будний день.

F-14. В-7 Люнебург. Главная торгово-пешеходная зона города.

F-14. В-8 Люнебург. Боковые торговые улочки старой части города.

F-14. В-9 Люнебург. Улица старого города с характерными люнебургскими фасадами.

F-14. В-10 Люнебург. Фахверки Люнебургского типа.

F-14. В-11 Люнебург. Акционерное общество «Люнебургская пивоварня». Luneburger Kronen Brauerei AG. Treppengiebel — кирпичные постройки со «ступенчатым» фронтоном, пример старой архитектуры северонемецких торговых городов.

F-14. В-12 Люнебург. Пивной бар «Zug Krone» декоративная деталь оформления.

F-14. В-13 Люнебург. Люнебургские дворы. На переднем плане — участница экспедиции с немецкой стороны М. Гринфельд.

F-14. В-14 Люнебург. Бедные кварталы художников в старом городе.

F-14. В-15-17 Люнебург. Фахверки Люнебургского типа. 1558 г. Резные розетки, пунктирный узор, фигурки и надписи на фасадах домов не несли смысловой нагрузки. Это был лишь способ выделиться, продемонстрировать достаток и фантазию владельца.

F-14. В-18 Люнебург. Фахверки Люнебургского типа. Дом 1612 г., принадлежавший купцу. Надпись на фронтоне: KARSTEN BVSCHEN ANNO 1612 ACH GODT HILF MIR ERWERBEN EIN EHRlich LEBEN UND SEHLIG STERBEN. (Ах, Господи, помоги мне прожить честную жизнь и умереть в мире).

F-14. В-19 Люнебург. В одном из старых жилых дворов города.

F-14. В-24 Люнебург. Старый двор.

F-14. В-25 Люнебург. Фахверки Люнебургского типа. Фасады домов со складскими помещениями. Начало XVII в.

F-14. В-26 Люнебург. Фахверки Люнебургского типа. 1565 г. Резные детали времени расцвета северонемецкого фахверка — розетки и растительный орнамент.

F-14. В-27 Люнебург. Фахверки Люнебургского типа. Фасады домов со складскими помещениями. Начало XVII в.

F-14. В-28 Люнебург. Старый дом рядом с мельницей. Сейчас в нем располагается ресторан венгерской кухни.

F-14. В-29 Люнебург. Дома в районе мельницы Lünemühle.

F-14. В-30 Люнебург. Одна из достопримечательностей города — старая мельница Lünemühle.

F-14. В-31 Вендиш Эверн. Один из частных старых крестьянских домов нижненемецкого (мекленбургского) типа. Дом был санирован, подвергнут современной перепланировке (устройство жилой гостиной на месте диле) с сохранением старых деталей, прежде всего резьбы на пороге и связывающих диагональных балках фасада.

F-14. В-32 Вендиш Эверн. Фрагмент резьбы.

F-14. В-33 Дойч Эверн. Дом лютеранской общины деревни. Построен в 1665 г. и представляет собой дом с типичным мекленбургским трапезиевидным фронтоном и полувальмовой соломенной крышей, распространившимися со второй половины XVII в. Надпись на поперечной порожней балке: WER GOT VERTRAWET HAT WOL GEBAWET IM HIMMEL UND AVF ERDEN WER SICH VERLESTH AVF IESUM CHRIST DEM MVS DER HIMMEL WERDEN (Кто чтит Бога, тот построил хороший дом, на земле яко же на небеси. Кто полагается на Иисуса Христа, тому будет царствие небесное). Надпись на балке ворот: HANS HEITMAN ANNA MEÜERS BAVWEN IST EIN FEINER LVST ABER ICH HAB ES NICHT GEWVST DAS ES HETTE SOVIEL GEKOST ANNO 1665 MHR. (Ханс Хайтман, Анна Мейерс. Строить — прекрасное занятие, но я не знал, что оно будет стоить так дорого. В 1665 году март).

31 октября, вторник

Из дневника Мыльников

С утра светло, но сильная облачность, дождь к вечеру возможен. Ждем корреспондента из местной газеты «Elbe-Jeetzel-Zeitung». Его зовут Marcus von Reday. **Его семья живет в Германии с XVIII в., но в Венгрии есть родственники.** Он студент юридического факультета, ему осталось еще 4 года учиться, он в газете не основной сотрудник, а практикант (т.е. бесплатно работает). Симпатичный, поговорили на разные темы по экспедиции.

После визита журналиста выехали в **Wendisch Evern, что в 6 километрах** от Люнебурга. Погода была хорошая, проглядывало солнце. Цель поездки — проверить информацию доктора Петера Шмидта (1977 г.) о том, что в этой деревне собак зовут «Pes». Удалось у двух молодых людей узнать имя старого *бауэра*, с которого мы могли начать опрос, — Klaus Blecken. Клаус Блекен долго думал, вспоминал, у кого тогда могла быть собака, но ничего не вспомнил и посоветовал обратиться к другому старожилу — Heiko Mennerich с улицы Dorfstraße, 12. Мы его нашли, и я с ним встретился. Он сказал, что до начала 1970-х годов в деревне почти все держали собак (было много беженцев, бродяг — для защиты). Но потом собак держать перестали, и сейчас кое-кто имеет только домашние породы для удовольствия. Он тоже не мог вспомнить и отослал нас к супругам Karl-Heinz und Magdalene Schlüter. Магдалене сказала, что ее муж в те годы был в армии, а она слова «пес» никогда не слышала. Тот же Меннерих посоветовал обратиться к учителю Johann Leupold, который продолжает вести школьную и деревенскую хронику. Мы его нашли — это интеллигентный немецкий еврей, он с женой любезно принял нас. Они поначалу решили, что мы сектанты и агитаторы, но быстро поняли, кто мы.

По мнению Лейпольда, деревня вообще не была вендской, а получила название потому, что была расположена в направлении Вендланда, чтобы отличить от другого Эверна, немецкого (он произносил: Эферн). Его мнение, а также чтение им отрывков из хроники (рукописной) записаны на магнитофон. Он тоже никогда не слышал о «Pes». **Говорит, что лучше спрашивать** сегодняшних 30-летних, которые знали собак и их имена. После этого мы заехали в Deutsch Evern. Эта деревня совершенно новая (есть лишь пара старых фахверков). Она застроена в послевоенное время типовыми кирпичными домами — на одну семью и многоквартирными (2 этажа).

К вечеру опять поднялся ветер, пошел небольшой дождь. Когда мы вернулись в Баузен, нас ожидал Дистлер — он уезжает на несколько дней на свою родину, в Баварию. Пришел попрощаться с нами и просил написать в гостевую книгу. Я, Юля и Маша каждый написали доброе слово,

т.к. он действительно нам очень помог. Вчера я звонил Сереже, у нас с Таей сегодня была бы 42-я годовщина свадьбы. Он это тоже помнит и сам собирался мне звонить. Из РГНФ пришла открытка, что мой проект Г-3 «Картина» допущен на конкурс. В Wendisch Evern *баузэров* почти нет — не видно. Зато сразу встретили трех евреев — это верный признак того, что здесь хорошо.

Из дневника Ивановой

Вчера было твердо решено приехать в Вендиш Эверн для дальнейших исследований по теме «PES». Утром прямо у нас на квартире назначена встреча с журналистом из местной газеты «Elbe-Jeetzels-Zeitung». В 10.00 прибыл молодой господин Маркус фон Рэдай, стажер, что ли. Взял у нас интервью, все подробно записал в блокнот, и через пару дней в этой газете вышла статья о нас.

14.00. Вендиш Эверн. По следам проклятого PES.

Припарковали машину на одной из улиц и начали странствие в поисках кого-нибудь, кто бы мог помнить, как звали здесь собак. В одном из дворов замечаем молодую пару — они копаются с грядками. Профессор приветствует их и задает свой коронный вопрос. Молодые люди удивляются и говорят, что никогда ни о чем подобном не слыхивали. Затем мы видим, как хлопнула дверь на другой улице, и бежим туда. Хозяин дома тоже не смог вспомнить, как звали здешнюю собаку тридцать лет назад. Потом мы подходим к старинному дому и на крыльце разговариваем с женщиной, которая тоже ничего не помнит и не знает, но дает нам адрес господина Ханса Лейпольда, который ведет хронику деревни Вендиш Эверн и должен знать ответы на все вопросы.

Ханс Лейпольд живет на окраине деревни в каком-то очень современном доме. Мы подходим к двери, звоним, стучим, никто не отзывается. Обходим вокруг дома, заглядываем в окна — в доме явно кто-то есть, но дверь не открывают. Наконец зашевелилась штора, и приоткрылась входная дверь. Женщина высунула голову и осторожно спросила, чем она может нам помочь. Мы объяснили, чем. Тогда дверь распахнулась, и расслабленные хозяйка даже с гостеприимной улыбкой впустили нас внутрь. Мы расселись в гостиной за низким чайным столиком, нам подали чай, а Ханс Лейпольд достал свой фолиант и зачитал что-то из хроники Вендиш Эверн. Он считает, что мы должны были бы спросить об этой собаке тех людей, которым в то время было лет по десять, потому что мальчишки обычно знают всех собак в деревне. Но не у старшего поколения — им всегда не до того.

Он удивился, однако, немало, что собака в Вендиш Эверн могла иметь славянскую кличку, потому что хроника показывает: эта деревня не была

славянской. Человек быстро включился в нашу проблему и очень хотел помочь, но не слишком много мог...

Меж тем его супруга начала телефонные исследования среди знакомых и соседей по поводу пресловутого «PES». **И то, что она говорила своим знакомым**, было весьма показательным: «Es geht um ein ganz merkwürdiges Problem, wie es für einen normalen Menschen klingt. Es sitzt bei mir ein Mensch, der weit über 1000 km gekommen ist, um es herauszukriegen, welcher Hund in Wendisch Evern Pes geheißен hat. Der Grund ist aber nicht so unsinnig, wie ich es vorgestellt habe» (Речь идет об одной очень странной проблеме, как она звучит для нормального человека. У меня здесь сидит человек, который приехал за более чем 1000 км, чтобы узнать, какую собаку в Вендиш Эверн звали Пес. Правда, причина не так безумна, как я это себе представила сначала). Или: «Ich frage dich jetzt was ganz komisches. Ob du weißt, oder ob es irgendwann vor 30 Jahren oder so auf dem Dorfe einen Hund gab, der Pes (so und so geschrieben) hieß?» (Я сейчас задам тебе один странный вопрос. Не знаешь ли ты, или была ли 30 лет назад или что-то около того в деревне собака, которую звали Пес?) при этом она похихикивает. Или: «Ich hab' eine ganz merkwürdige Frage an dich... Du hast doch alle Hunde gekannt...» (У меня к тебе один странный вопрос... Ты ведь всех собак знала...). Так или приблизительно так начинался каждый телефонный разговор. Иногда трубку брал Ханс Лейпольд и добавлял: «Na, siehst du, mit welchen Problemen sich die Menschen beschäftigen» (Вот видишь, какими проблемами занимаются люди). Но господин Меннерих с улицы Дорфштрассе 12 никогда не слышал, чтобы в Вендиш Эверн когда-либо был пес по имени Пес. Господина Шлютера не было дома, а его супруга Магдалене, которая живет в Эверн с 1958 г., тоже никогда не слышала, чтобы собак называли «Pes». И женщина с улицы, которую Александр Сергеевич исправно интервьюировал, тоже не смогла сообщить ничего утешительного.

Потом мы уже просто мило болтали за чаем, хозяйка показывала нам работы своего сына-художника. Потом я спросила, почему нас так странно встретили сперва, и она, рассмеявшись, ответила, что думала, будто мы из секты «Свидетели Иеговы», потом, что мы из мамонов, и хотим их вербовать.

Из дневника Новика

Сегодня утром к 10.00 к нам приезжал журналист из местной районной газеты. Его фамилия фон Редай (von Reday). Предки журналиста родом из Венгрии, из Будапешта, поэтому фамилия звучит так не по-немецки. Предки из Венгрии переехали в Германию в середине XVIII в. Сам журналист пытался не так давно выяснить в Будапеште что-нибудь о своем роде, но

так ничего и не смог найти. Поэтому единственным источником знаний о прошлом своей семьи остаются рассказы родителей. Журналисту 28 лет. Он учится в Вольном университете (*Freie Universität*) в Берлине. Изучает юриспруденцию. Сейчас у него практика. Для прохождения практики ему надо представить редактору несколько статей. Он с удовольствием по просьбе редактора отправился к нам.

У нас был довольно хороший опыт общения с журналистами в Мекленбурге. После выхода статьи о нашей экспедиции в тамошней газете местные жители активно начали с нами сотрудничать и помогать. Мы решили повторить опыт Мекленбурга здесь, в Вендланде. Позвонили в редакцию газеты. И вот к нам приехал журналист.

Фон Редай весь украшен серьгами, кольцами, прочими украшениями. Очень разговорчив. Рассказал нам, что родился в Кельне. По вероисповеданию лютеранин. Очень много рассказывал о своей подруге. Попытался подчеркнуть, что у него девушка. А мы не пытались оспорить, что парень. Прибывшему гостю мы предложили кофе и шоколад. Сидели в гостиной, которая на время нашей экспедиции была превращена в мою комнату. За разговором много курили.

Журналист готов к дальнейшему сотрудничеству с нами. Готов писать о нашей экспедиции. Но о деле мы говорили в перерывах между его рассказами о себе. Подруга нашего журналиста — католичка. Однако в дальнейшем они не хотят менять конфессию. В жизни молодых, по его мнению, это уже не играет большой роли. Скорее всего зачастую имеет место мода на церковь, а не подлинная вера. Мы согласились с ним. В России похожая ситуация.

Господин фон Редай записал интервью с нами и обещал в ближайшее время опубликовать его в газете.

После визита журналиста мы отправились в деревню Вендиш Эверн (*Wendisch Evern*). Эта деревня находится в шести километрах от города Люнебурга (*Lüneburg*). Уже само название села говорит о его славянском прошлом — о том, что здесь некогда жили венды. Из нашей деревни до Вендиш Эверн мы ехали более часа. Вендиш Эверн — очень большое село. Здесь есть магазин «Шпар» (*Spar*), место банковских расчетов, кафе и прочие плоды цивилизации. В деревне несколько улиц, и ходить по ней непросто. Дороги очень хорошие, залитые новым асфальтом. Вначале мы совершили прогулку и осмотрелись. В деревне стоит памятник погибшим на войне.

Много красивых домов. Вокруг домов ухоженные палисадники. Растет много цветов, кустов. На подоконниках видели орхидеи. У многих домов стоят шикарные автомобили. Безусловно, это одна из самых богатых дере-

вень, которые мы посетили. Среди всего этого шика во многих крестьянских дворах стоят соломенные круги — сразу видно, что хозяева занимаются сельским хозяйством. В деревне множество сараев с коровами, что встречается далеко не в каждом селе.

Мы приехали сюда практически специально для того, чтобы выяснить вопрос о слове «пес» (Pes), обозначавшем собаку. Александру Сергеевичу Мыльникову именно в этом селе одна жительница рассказала, что так называл собак ее свекор. Было интересно узнать, сохранились ли какие-нибудь славянские слова в языке местных жителей. Чтобы выяснить этот вопрос, мы ходили по селу и брали интервью у разных жителей. Никто ничего подобного вспомнить не мог.

Гуляя по селу, мы оказались в одном богатом крестьянском доме. Хозяйева нас любезно пригласили внутрь. У них большое хозяйство. Дом стоит торцом к улице. Рядом с домом большой газон, очень ухоженный.

Входная дверь ведет прямо в просторный холл. Это новомодная деталь. Потолок отделан деревом. На полу ковровое покрытие серого цвета, поверх которого лежит большой фабричный ковер. На ковре большой стол со стульями. В этом же помещении стоят два старинных желтых шкафа с резьбой и одна старая горка-буфет с посудой. Из холла идет лестница на второй этаж. В доме много старинных и стильных вещей. Хозяйева очень доброжелательны. Но не слышали слова «пес».

После визита в дом мы пошли еще гулять по селу.

На одной из улиц мы обратили внимание на необычный дом современного типа. Он похож на финский деревянный дом. Даже расположение этого дома необычно. Он стоит как-то в стороне от улицы. К дому ведет дорожка. Вокруг него воссоздана почти дикая природа и растут кустарники. Чтобы почтальону было удобно оставлять почту, устроен в удобном месте весьма необычный стильный почтовый ящик. Мы обошли дом вокруг. Он производил необычайно приятное впечатление. Во всяком случае, не был похож на другие дома. Мы решили познакомиться с его хозяевами. Позвонили в дверь.

К нам вышла женщина средних лет. Она выглядела приветливо и в то же время настороженно. Узнав, что у нас научные интересы, хозяйка тут же предложила нам войти в дом. Мы гуськом последовали за ней.

Дом принадлежит семье Лейпольд (Leupold). **Хозяйка** вначале предложила нам раздеться в гардеробной. Гардеробная представляет собой специальную комнату с очень ярким освещением. В ней стоят деревянные шкафы для одежды. К стене прибита железная вешалка. Очень удобно. Здесь хранят одежду и обувь. Придя с улицы, можно оставить обувь и верхнюю одежду здесь, не захламляя другие помещения.

Почти сразу же хозяйка дома предложила нам кофе и чай. Мы согласились. Очень быстро госпожа Лейпольд накрыла стол. Принесла сливки, сахар в белой расписной керамической сахарнице с серебряной ложкой. На столе появились белые чашки и блюдца, очень стильные ложечки из стали с матовыми ручками. К кофе хозяйка принесла печенье в шоколаде и коробку конфет. Кофейник подали на подставке с горящей свечой. Свеча стояла на деревяшке, утыканной вбитыми грубыми гвоздями. На эти гвозди и ставили кофейник. Чайник с чаем также был поставлен на подставку со свечой. Однако эта подставка целиком была из железа.

Мы расположились для беседы в большой гостиной. Почти вся одна ее стена была стеклянной и выходила в зимний сад, в котором росли различные цветы. Дом Лейпольдов оригинален как снаружи, так и внутри. Стены гостиной украшают черно-белые фотографии с изображениями традиционных домов и видами природы.

Хозяйка откровенно призналась, что, увидев нас, вначале подумала о том, что мы пришли предлагать ей вступить в какую-нибудь секту. Таких людей в последнее время очень много ходит по деревне. Ей все это не нравится, и она не знает, как избавиться от их приставаний. Бывают не только немцы, но и иностранцы, к примеру американцы. Они представляют различные секты и вероисповедания. Много среди них свидетелей Иеговы.

Разговор пошел в нужном ключе. Нам удалось расположить хозяйку. Я смог внимательно осмотреться.

Стены гостиной и потолок оклеены белыми «мокрыми» обоями. Все рамы деревянные. В углу комнаты стоит деревянный журнальный столик, за которым мы и сидим. Вокруг столика диван, короткий диван и два кресла, обитые светло-зеленой замшей и имеющие деревянные ручки. Для себя хозяйка принесла складное соломенное кресло. Над столом висит необычный, я бы сказал, странный, абажур.

В доме есть пушистый кот, который пришел полюбопытствовать, кто это явился в его владение. Кот — любимец семьи. Это заметно.

На полу комнаты лежит несколько шкур животных.

На стене висит скрипка со смычком, рядом стоит еще один смычковый инструмент. Над диваном висит небольшой ковер тонкого ткачества ручной работы с длинной бахромой. Один угол занят фарфоровыми тарелками, развешенными на стене. На тарелках изображены люди в различных национальных костюмах народов мира: индуска, немка и т.д. В комнате стоит деревянная горка с посудой. Это горка-секретер.

Вдоль одной стены размещено много разных тумб, на которых расположены телевизор, различные деревянные предметы — украшения интерьера, а также сосуды из прозрачного стекла. Вдоль остекленной стены, выходящей в зимний сад, стоят многочисленные горшки с цветами. А вдоль окна

подвешены стеклянные полочки, на которых выставлено большое количество пузырьков из разноцветного стекла с непонятным содержимым.

В комнате, которая обставлена совсем нетрадиционно, есть столик, покрытый зеленой скатертью, поверх которой лежит белая салфетка с рюшью по всему периметру. Даже в таком необычном доме можно встретить традиционное рукоделие. Это еще раз подтверждает факт необыкновенной привязанности немецких хозяек к трудам рукодельниц. В Германии почти в каждом доме считают, что рукодельные изделия создают в доме уют. При этом совершенно неважно, какой дизайн в доме. Может быть обстановка даже в стиле *хай тек*, однако вы встретите среди нее бабушкины вышитые салфетки или скатерти. Национальные традиции весьма сильны. Убранство жилья — сфера в большей степени женская. А женщины в Германии часто консервативны в плане следования традициям. Они любят сохранять то, что было заведено и ценилось их мамами и бабушками.

К нам в гостиную пришел хозяин дома. Он одет в джинсы и рубашку. На хозяйке также джинсы и синий хлопчатобумажный свитер *пусер*. Оба они в очках. У семьи Лейпольдов очень интеллигентный вид. Они не смогли вспомнить слова «пес». Вначале хозяин даже пошутил, не приехали ли мы искать того пса, которого когда-то свекор информантки Александра Сергеевича называл по-славянски. Хозяева вызвались обзвонить своих знакомых и соседей, чтобы расспросить их о слове «пес». Разговоры по телефону заняли много времени. Однако найти нужной информации не удалось.

У четы Лейпольдов есть сын. Он заходил в гостиную во время нашей беседы. Сын учится. Ему надо много успевать, чтобы со всем управляться. У сына есть девушка. Родители нам радостно это сообщили. Наш визит к Лейпольдам не принес никаких открытий. Славянских реликвий мы не обнаружили. Но общаться с хозяевами было приятно. И принимали они нас очень радушно.

Дорога в наше село заняла больше часа. Мы могли наблюдать соседние деревни. В районе Вендиш Эверн села очень богатые. Здесь повсеместно чувствуется благосостояние. Очень много богатых домов. Зачастую дома построены по индивидуальному проекту. В Мекленбурге сельские дома более однотипны.

Начинается настоящая осень. Погода портится. Все меньше хочется гулять по улице, а тянет беседовать с информантами в теплом доме. После розысков «пса» мы вернулись в нашу деревню.

Расшифровка записи беседы с Хансом Лейпольдом

М у л ' н и к о в : Говорит Лейпольд, который ведет хронику деревни.

Л е у п о л д : Ich habe mein Wissen von der Chronik, die ein Lehrer angefangen hat, der im Jahre 1870 die Ortschronik begonnen. Damals waren die Leute der Meinung, dass der Name Wendisch Evern mit Wenden zu tun hat. Das Gebiet, in dem das Dorf Wendisch Evern liegt, ist vor Tausend Jahren ein wendisches, slawisches Siedlungsgebiet gewesen. Die Slawen und die Germanen, die haben sich gekämpft gegen einander und die Slawen sind zurückgedrängt worden und das Gebiet ist, zwar nicht so besiedelt wie heute — sehr, sehr dünn besiedelt, von Germanen besiedelt worden und lediglich Reste sind übrig geblieben im — kann ich nicht genau sagen, aber weiter im Osten und eventuell in dem Gebiet, was jetzt Wendland heißt, was jetzt das Hannoversche Wendland heißt, und weiter in Sachsen ist Sorbische, da ist die wend...die wend... die sorbische Sprache, eine slawische Sprache erhalten geblieben und hier ist der Name Wendisch Evern geblieben, was vielleicht dazu führt, dass man denkt, das wäre längere Zeit wendisches, slawisches Siedlungsgebiet gewesen. Ich glaube das nicht. Ich denke, dass der Name lediglich daher rührt, dass es zwei Orte mit demselben Namen gegeben hat — warum derselbe Name, weiß ich nicht, aber mit demselben Namen— und ein Dorf lag weiter im Osten, zu dem Gebiet was, wie gesagt, vor Hundert, vor Jahren... und man sagte, dass ist wendisch, also das weiter östlicher gelegene wurde das Wendische genannt, ohne dass da je... jemals ein...in diesem Dorf ein wendischer Mensch, ein slawischer Mensch vielleicht gewohnt hat. Kann ich sagen, der Alter des Dorfes ist, des Dorfes Deutsch Evern — da gibt es eine Urkunde — es ist vielleicht 750 Jahre alt, man kann das belegen, dass es so alt ist vielleicht ist Wendisch Evern ähnlich alt, das bedeutet aber, es ist jünger, es ist zu einer Zeit entstanden, als hier schon keine slawischen Menschen mehr wohnten. Das heißt, dass Wendisch Evern ist nur ein Name, der vielleicht irreführt, man denkt das wäre Wendisches...

М у л ' н и к о в : Nu ja, solche östliche Richtung. Danke schön, danke schön.

Л е у п о л д : Das ist eine Kopie und die ist nicht so gut, dass man sie sofort lesen kann, deswegen spreche ich das lieber. Ich zitiere aus der Chronik des Lehrers Limblow, der ungefähr im Jahre 1870 die Ortschronik von Wendisch Evern begonnen hat. "Wendisch Evern ist, wie dies der Name sagt, mit den Wenden in Berührung gekommen. Noch 1450 war es ein wendisches Dorf, hatte 4 Höfe und 2,5 Kossatenstellen. Es führt den Namen von einem Manne, namens Everados, der sich zuerst hier anbaute. Es wurde nach ihm Everin... Everinen genannt. Auch Deutsch Evern führte nach ihm seinen Namen. Seinem Beispiel folgten noch einige, so dass das kleine Dorf wie oben angegeben entstand. Wann dies geschehen ist, kann nicht genau angegeben werden, das doch fehlt die Zeit sicher vor das Jahrtausend, da 1023 in alten Urkunden die Everinen schon genannt wer-

den. Wendisch Evern gehörte zu der Gau Modesdorf oder zu Ollebrugge, diese Gau führte den Namen von Modesdorf es ist das jetzige Lüneburg. Auch die Archonatskirche zu Modesdorf ist uralt und ist die jetzige Sankt-Keranis-Kirche. Das ist eigentlich alles, was er zu dem Ort gesagt hat, unterbreche ich mal, muss man sehen, ob ich noch was finde... was auf Wendisch Evern hindeutet, denn können Sie mal unterbrechen...

Noch eine Nachschrift, "die Hufeisenform in Wendisch Evern erbaut ist, gibt's noch jetzt ein undrückliches Kennzeichen, dass es von Wenden erbaut ist. Ein Hof in Willeding und ein Hof in Hagen gehörten unter die Vogtei des Grafen von Wöbe." Das ist nur dieser kleine Satz, der sich darauf bezieht, mehr kann ich Ihnen sagen, dass also nichts mehr in der Chronik steht, was auf die Gründung des Dorfes sich bezieht. Ich denke, dass der Herr Limblow, der die Chronik angefangen hat, da der das Wissen der Zeit wiedergegeben hat, damals hat man angenommen, dass alles, was Wendisch- heißt, oder was vielleicht Hufeisenform oder Rundlingsform hat, dass das slawischer, wendischer Gründung ist, das hat sich aber inzwischen herausgestellt, dass das nicht so ist.

М у l ' n i k o v : Пребывание в деревне Вендиш Эверн позволяет сделать вывод о том, что либо информация, которую я получил в 1977 г. от зубного врача в Люнебурге доктора Шмидта, не соответствует действительности, по крайней мере на сегодня, либо доктор Шмидт что-то напутал, и человек, который называл собак «рес», мог быть вообще не уроженец этих мест, мигрант из Саксонии или лужиц.

{Die Aufnahme wird unterbrochen}

1 ноября, среда

Из дневника Мыльников

С утра солнечно, но небо в облаках. На сегодня намечено посетить Heimatmuseum в Clenze. Кленце впервые был упомянут в одном из трактатов Оттона I 24 апреля 956 г. как община Klinizna. Музей в Кленце организован школьным учителем Ulrich Schröder.

Эти дни размышлял о будущем труде по этнографии Северной Германии. Интересно сопоставить Вендланд и Ябельхайде. Там многие обычаи переживают свое время. Сохраняются (например, береза, хотя в лесах ее мало). Возможно влияние двух факторов: наличие сельскохозяйственного населения и сохранение его как членов товариществ (Genossenschaften). Здесь же, в Вендланде, круглые деревни, происхождение которых спорно в этническом смысле, стали объектом туризма или купли-продажи. Значительная часть — богатые приезжие, а собственно сельского населения мало. Отсюда и обычай майского дерева — мало с/х молодежи, устраивают иногда сообща несколько соседних деревень. Или обычай быгует как туристическое развлечение (хотя таких примеров не встречал). Зато Троицу с березовыми ветвями празднуют, о других обычаях не знают.

Швебе до сих пор свою книгу не принес, хотя обещал еще в понедельник. Почему?

Музей в Кленце оказался закрыт (до 16 часов), поэтому мы закупили еду и вернулись. Звонил Маркус фон Редай, задал несколько уточняющих вопросов и сказал, что статья о нас будет напечатана завтра.

У нашего хозяина в конце двора находится хозяйственная постройка со сплошным проездом — своего рода Diele для современной техники. Если в старых домах Diele почти не сохранились, его перестраивают в холл, городскую комнату, производят внутреннюю перепланировку с учетом современной городской культуры, то для техники делают своего рода нео-Diele. Это очень важный элемент влияния традиционной культуры на современную сельскохозяйственную культуру.

Еще раз поехали в Кленце, но музей оказался закрыт. Надо было искать Шредера и т.п. Мы повернули обратно. Перед этим Шульце показал нам 5 полотен, которые он расписал с двух сторон (полотно 8 м стоит 200 ДМ) — виды Кленце по случаю «Bürgerball», который в последние годы устраивались общиной. Панно посвящались разным датам (надо его расспросить подробнее). Еще раз звонил Ковалевскому.

Я спросил Шульце, можно ли его сооружение, названное мной «нео-Diele», назвать Querdiele (т.к. дверь здесь в боковой стене) — он с этим вроде согласился.

Теперь о вендском влиянии. Оно сильно в немецком фольклоре. Более того, без фигуры венда (плюс или минус) его невозможно представить. Любопытно, что в общественном сознании вендландские (и прочие славянские) этнонимы почему-то сопоставляются не с польским, а с русским языком. Так же и обычаи. Например, в повествовании Карла Элерса (1928) «Die Pestgefahr bei Süten».

Вечером внезапно сильный дождь.

Из дневника Ивановой

Мы уже неделю хотим попасть в краеведческий музей города Кленце. Дважды попытки были неудачными — последний раз, когда музей был открыт — минувшие выходные. Теперь до весны. Поэтому нам осталось только запечатлеть себя перед его запертой дверью.

Сегодня мы решаем разные бытовые проблемы в Кленце, я звоню Вольфгангу, оставляю наши координаты. А после обеда (русского обеда, в 3 часа) идем пешком из Баузена по окрестностям, заходим в *рундлинг* Гранштедт. Нам здесь движения явно не хватает — все больше мы едим да пьем кофе с пирогами и тортами. Мы с Машей уже давно сожалеем, что не взяли кроссовки и не можем бегать кросс, поэтому уже несколько вечеров к ряду мы занимаем своими телами пол комнаты Саши Новика и выполняем долгие мучительные упражнения, чтобы заставить мышцы поверить, что они еще есть.

Сегодня позвонил Вольфганг и обещал приехать в гости на выходных.

Когда стемнело, мы снова пошли прогуляться, на сей раз решили дойти до Буссау. Сегодня Allerheiligen — Хэллоуин, что ли. В густой черноте ночи Буссау встретил нас одинокими ярко-рыжими огоньками. Это действительно вырезанные фонарики-тыквы, что стоят в окнах, на столбах крыльца, у ворот. И ни души на улицах. Только когда мы подходим к кладбищу, в доме на чердаке кто-то издает жуткие скрипучие звуки. Кто это? Летучие мыши или...

Фотодневник

F-14. В-34 Кленце. Участники экспедиции 2000 г. А.А. Новик, Ю.В. Иванова и А.С. Мыльников перед городским краеведческим музеем г. Кленце.

F-14. В-35 Окрестности Баузена (под Кленце). Поля подсолнечника.

F-14. В-36 Прогулка по *рундлингу* Гранштедт. Владения местных крестъян. Вендландская порода овец.

F-14. В-37 Прогулка по *рундлингу* Гранштедт. Участница экспедиции Ю.В. Иванова и качели местных детей.

F-15. В-1 Баузен (Кленце). Полотна работы Херрманна Шульце на дворе. Херрманн Шульце — хозяин дома, где находилась вендландская квартира экспедиции. Х. Шульце — художник и каллиграф, автор многочисленных акварелей и текстов, оформитель баннеров и плакатов. Эти полотна (вид улицы Кленце и герб города) были выполнены Шульце по заказу городской управы Кленце для празднования дня города. Фотография сделана из окна второго этажа дома Шульце.

F-15. В-2-3 Буссау. Фонарики из вырезанной тыквы в День всех святых.

2 ноября, четверг

Из дневника Мыльникова

Утро пасмурное, но, может быть, погода разойдется. Мы в Данненберге. Вступительная беседа с заместителем главы архивного учреждения города Данненберга Мартином Шульцем. Молодой человек говорил о высоком уровне локального вендландского самосознания, о борьбе вокруг сооружения могильника радиоактивных отходов. Существует обычай вывешивать на авто и на окнах этикетки «Freie Republik Wendland». Это не национальное немецкое, а локальное, территориальное самосознание, включающее в себя и прежние неисчезнувшие традиции. Я это сравниваю с Калининградом.

Женщины носили: замужние — черный, незамужние — красный чепец.

Снова объявился Вольфганг Хеннинг из Гамбурга. С ним по собственной инициативе связалась Юля, которая знает какой-то его номер. Он ответил через несколько часов. Сказал ей, что был в США, а теперь приедет к нам в субботу, а на воскресенье пригласил в Целле. Я не возражаю, но сам останусь здесь. Хеннинг для меня неясная фигура, и ехать с ним и получать угощения за его счет мне неудобно. Короче, я не знаю, кто он и почему к нам прилип.

Далее встреча с Undine Stiwich. У нее коробка с краткими хрониками деревень.

Braasch (1992): первое упоминание как Braasche в Люнебургском ленном регистре 1330–1352 гг. Затем 1360 как Brase, 1450 als Bratze, **топоним, скорее всего немецкого происхождения** (средневерхненем. brasch «шум, крик» или brase, bratze «игла»).

Barnitz (1992). Первое упоминание — Barnetze в регистре владений 1450 г. Происходит от славянского bar(a) «болото».

Breese im Bruche (1992). **Первое упоминание — Brese, Breze в Люнебургском ленном регистре 1330–1352 гг.**, далее в регистре владений 1450 г. как Breß im Brucke и brezen «Brucke». В регистре владельцев домашнего скота по округу Данненберг и Хитцакер 1564 г. — Brese im Brocke.

Damnatz упомянут впервые в Люнебургском ленном регистре 1330–1353 гг. как Damnatze. Вероятно, происходит от славянского dob «дуб».

(Остальное записано у Юли.)

После краткой беседы и чашки черного кофе без сахара мы зашли в бюро информации, получили карты, посмотрели выставку лягушек (которую организовали местные члены партии зеленых), разделились и отправились гулять — я и Саша по одному, Юля и Маша — вместе. Затем все собрались и поехали в деревню, где живет Ундине Штивих (по ее приглашению). Там

был кофе, бутерброды и длительная беседа об этнографии Вендланда. Беседа записана на магнитофон.

Я спрашивал о ней и ее предках (знает до XVII в. — все были из Вендланда), об особенностях обычаев, о Рождестве, Пасхе, Майском дереве, Троице, Праздниках урожая etc. Она сказала, что майское дерево, которое стояло до четырех недель, это было прежде **Kreuz- und Kronenbaum (береза)**, что широко отмечали Троицу, делали беседки без крыши (общение с космосом), украшали ветками. Обрядов на Иванов день (24 июня) она не знает. Никогда не слышала о празднике первого снега. В одежде: замужние женщины носили черные чепцы с красными лентами (как в МАЭ), а незамужние — красные чепцы. Главный бог был Чернобог. Ее бабушка знала и употребляла несколько вендских слов (она их назвала). Сейчас она ведет самодельный кружок народного танца (подарила нам кассету), участники поют свадебную песню, записанную Парумом Шульце. Музыка народная. Параллелей с лужичанами они не проводят (в отличие от Любелна). Она подарила свою книгу и еще несколько мелочей. Но подарить МАЭ что-нибудь не захотела (у нее, по ее словам, ничего нет, а что было, она отдала в музей в Любелне и танцорам). Ряд вопросов о ведьмах и т.п. задала Юля, Саша спросил о ремесле. Я спросил, почему в Вендланде и раньше, и сейчас принято сравнивать народную культуру с русской, а не с польской, например. Она подтвердила, что это так, но почему — не знает.

Сегодня в газете «Elbe-Jeetzel-Zeitung» опубликована о нас заметка фон Реда, но без его подписи и без наших фото. Штивих сказала, что позаботится, чтобы о нас было написано еще. По сравнению с «Ludwigsluster Tageblatt» эта публикация выглядит жалко. По дороге к авто я купил два номера, разговорился с продавцом. Его фамилия Stahlbock — он недавно здесь живет, почему «bock» — не знает («Я никогда не задумывался об этом»). Херрманн Шульце, наш хозяин, дал мне несколько старых газетных вырезок о Вендланде в порядке подготовки нашей с ним беседы.

Из дневника Ивановой

К 10 утра мы едем в Данненберг, где назначена встреча с заместителем директора архива в городском управлении. Его зовут Мартин Шульц, он переехал в Вендланд недавно, но все равно считает себя «убежденным вендландцем». Поэтому с гордостью наклеил на свой автомобиль стикер с символикой Вендланда и словами «**Republik Freies Wendland**» — теперь, говорит, в регионе это стало модно. Говорит, что вендландцы очень сильно отличаются от прочих немцев и хотят когда-нибудь получить независимость от канцлера и федеративной республики. Здесь очень ярко выражено самосознание жителей, в первую очередь из-за борьбы против строительства в

Горлебене могильника для радиоактивных отходов со всей Европы, который в скором будущем должны достроить.

Через полчаса нас приняли в офисе госпожи Штивих. Она руководит городским архивом Данненберга и является автором нескольких архивных описаний деревень славянского происхождения в окрестностях Данненберга.

После беседы с Ундине Штивих мы направляемся в городской музей в башню, затем гуляем по солнечному городу. Сегодня отличная осенняя погода.

Мы все время хотим есть. Две хрустящие сырные булочки, купленные в пекарне на главной улице, ненадолго утолили «легкий голод», который еще вернется...

В 14.30 Ундине нас пригласила к себе. Она живет в деревне Кармитц/*Karmitz* в доме, который раньше принадлежал *Leichenwäscherin* — женщине, которая мыла покойников в деревне. Дом стоит на окраине деревни, не в самом *рундлинге*, поэтому он сохранился, в отличие от домов ядра деревни, которые погибли во время пожара в XIX в. Сегодня это единственный дом в Кармитце старше 200 лет. Женщины, которые моют покойников, всегда селились за пределами деревни — жить среди других членов общины им не разрешалось. Считается, что эти женщины способны общаться с потусторонними силами и духами, так как связаны с иным миром, а люди всегда испытывали страх перед мертвыми. Если кто-то умирал, звали *Leichenwäscherin*, но в обыденной жизни они были почти что исключены из жизни общины — считали, что у них дурной глаз, что они могут слазить детей или скот. Это всегда была одна и та же женщина для всей деревни, свое «ремесло» она получала от матери, а та, в свою очередь — от своей матери, и так оно оставалось делом одной семьи.

Ундине очень хорошо знает Хайнриха Хальбома. Такие лекари называются в Вендланде *Wunderheiler*. Ундине знала и другого, «настоящего врачевателя» (*einen echten Wunderheiler*), который никогда не брал денег или подарков за лечение. Только если подношения или деньги присылали позже, в конверте без имени отправителя, тогда он оставлял их у себя. «Укажи я свой обратный адрес, — говорит Ундине, — он отослал бы их обратно. Хальбом же слишком любит, чтобы ему платили». Старый знахарь (его звали Штеб) умер, и его знание ушло вместе с ним, потому что он не нашел преемника, который мог бы его унаследовать. Люди говорят, знахари не могут спокойно умереть в этом случае, потому что душа их продана, но насколько Ундине знает, Штеб умер спокойно и тихо.

Все вендландцы, что называется, «двоверцы»: здесь позднее всего было введено христианство, и долгое время сохранялись языческие обычаи и суеверия. Здесь поклонялись Чернобогу, но и на всякий случай крестились.

Такая вот удвоенная безопасность. Даже знахари, которых здесь называют еще *Kluge Frauen*, *Klok Fru*, совершают все действия во имя Христа (*im Namen Gottes*), чтобы люди знали: это доброе дело. Церковь обходит вниманием эту сторону жизни народа и не хочет иметь дело со знахарями. Врачи принимают их, признают помощь «домашней медицины» в тех случаях, когда официальная не в силах помочь. В случае рожистого воспаления или опоясывающего лишая, например, они говорят пациенту: «Идите туда-то и туда-то» — и указывают, куда. Это обычная формула.

Знахари в деревне или в районе обычно известны поименно, а сами себя они предпочитают никаким особым названием не обозначать.

Ундине, конечно, знакома с доктором Швебе, но не со всеми его мыслями по поводу Вендланда она согласна. Она признает, что Швебе написал серьезную научную работу, но он в Вендланде чужой, ведь он из Саксонии, а здесь в деревенской глубинке Вендланда даже горожане считаются чужаками. Ее родители были среди информантов Швебе, как и многие другие односельчане. Крестьяне и вообще сельское население часто при рассказах приукрашивали события или вообще много чего плели, чтобы казаться важнее и ученее. Поэтому не все из того, что приводит и интерпретирует Швебе в своей книге (которую мы вчера получили в дар), соответствует действительности.

И тут же Ундине с удовольствием представила нам свою книгу (и тут же подарила), где она в соавторстве с Йоргом Дюкером излагает обычаи и легенды Вендланда как его житель, как человек, смотрящий на его историю изнутри. Поэтому на все вопросы, касающиеся свадебной и календарной обрядности вендландских деревень, Ундине отвечала лишь отсылкой к соответствующим страницам ее книги «*Das Jammerholz zu Grabow*». Перед Пасхой разжигают костер из бузиновых дров, в другие же дни нельзя жечь бузину, потому что она считается деревом карликов. Они пекут хлеб на этих дровах, самый вкусный на свете хлеб, такой вкусный, что, однажды попробовав его, никакой другой хлеб уже не станешь есть.

Ее дом очень большой; *diele* в нем расположено поперек — *Querdiele*. Сейчас оно полностью перестроено, после перестройки дома это помещение соединили с бывшими стойлами, и возникло единое помещение, которое нынче служит большой гостиной или залом. Обстановка этого внушительных размеров помещения напоминает этнографический музей: здесь множество разнообразных корзин и целое собрание тростей; горшки и шкуры, а также несметное число всяких чисто немецких безделушек, которые просто тяжело описывать. На низком столике, за которым мы пьем кофе и чай, стоит керамический сервиз — *Bürgel* и частично не-Бюргель, но очень похожий. Несущие балки фахверка старые — кое-где они даже сохранили следы от зубов лошадей — очень хорошо вписываются в этот интерьер, вы-

держанный в сельском стиле. Самое ужасное в этом доме — это тысячи и тысячи кошачьих и собачьих волос, шерсть повсюду и прилипает она отменно и надолго. У фрау Штивих, которая в свои пятьдесят с лишним носит легкомысленные хвостики и чересчур яркий макияж, пять собак, четыре кошки, хомяк, шиншилла и еще кто-то.

Поскольку нам уже до невозможности надоел кофе, она любезно приготовила зеленый цитрусовый чай; тем, кому не надоел, — кофе; настряпала целый стол разнообразных бутербродов с ветчиной, сыром, паштетом, мясным салатом и не по сезону рождественский *штоллен*.

Ундине хранит оригинальный вендландский костюм, который принадлежал ее бабушке и который та, в свою очередь, унаследовала от своей прабабушки. Обычно праздничная одежда в Вендланде передавалась по женской линии: костюм был очень дорог, надевали его редко и потом очень бережно хранили. И бабушка, и мать, и сама Ундине венчались в этом костюме — с чепцом, передником, яркими лентами. Все три женщины в этой семье выступали в танцевальном ансамбле «*De Öwerpetters*». Эти «настоящие, оригинальные вендландские танцы» вместе с костюмом передавались в семье Ундины из поколения в поколение. Фрау Штивих вынесла головной убор — красный, с расшитыми лентами — такой, как хранится с 1995 г. у нас в Кунсткамере. Такой чепец носили незамужние девушки, на замужних был такой же, но черного цвета. Этому чепцу около 150 лет, и его нам Ундине не подарила: он ей нужен всякий раз на выступлении.

Из дневника Новика

Продолжаю вести свой дневник. Я исписал уже две общие тетради. Приступаю к третьей. Припасенные в России тетради закончились. Буду вести записи уже на немецких «носителях». В целях экономии бумаги пишу на обложке большого немецкого блокнота, который служит отныне полевым дневником.

Сегодня у нас была поездка в г. Данненберг (*Dannenberg*). Этот населенный пункт очень важен для изучения Вендланда. Здесь находится большой городской архив. В нем собрана уникальная картотека с описанием топонимов славянского происхождения. Об этой картотеке нам рассказывали многие местные краеведы. Встречу в архиве нам назначили на 10.00. утра. Мы, чтобы не опоздать, отправились из дома заранее, в 8.30. У нас был большой запас времени. Нужно было учитывать всякие непредвиденные обстоятельства. В Данненберг мы приехали в 9.00. Весь путь из нашей деревни не занял более получаса. Мы, воспользовавшись свободным временем, зашли в магазин «Альди» («ALDI»). Купили разных продуктов. Когда живешь в деревне, где нет никакого магазина, всегда стоит воспользоваться случаем

для покупок про запас, чтобы не ездить лишний раз в город. Покупки мы оставили в припаркованной у «Альди» машине, а сами отправились в центр города. Данненберг совсем небольшой. Центр города представляет собой сплошную пешеходную зону.

К назначенному времени мы пришли в здание районного архива (Kreisarchiv). Сопровождала нас Ундина Штивих (Undine Stiwich). Эта дама — инициативный деятель местной краеведческой ячейки, и вместе с тем рьяно хранит вендские обычаи (либо то, что таковыми считает). Во всяком случае, она утверждает, что она — вендка. И отстаивает это весьма активно. Жалуется, что вот язык вендский утрачен, а самосознание вендское остается.

Мы должны были встретиться с одним из руководителей архива. Он назначил нам встречу на 10.00. утра. Мы пришли, конечно, на несколько минут раньше. Начальник, господин Шульц (Schultz), **разговаривал по телефону**, а мы стояли в приемной. Телефонный разговор явно затягивался, но хозяин кабинета особо не торопился закончить разговор, видя, что мы уже пришли. Так что в Германии далеко не все руководители владеют правилами делового и светского этикета. А если и осведомлены о них, то не спешат их применять в жизни. Наконец повесив трубку, господин Шульц пригласил нас в свой кабинет.

Офис руководителя отделан по-современному, мебель здесь вся новая. Хозяин кабинета был одет в голубую сорочку, золотистый галстук, клетчатый зелено-коричневый пиджак, черные брюки, черные носки и черные туфли. Подобная одежда уже несколько старомодна, однако многие руководители в Германии считают ее весьма уместной для делового стиля. Господин Шульц оказался очень приятным собеседником, с готовностью нас выслушал и предложил всяческую помощь. Он был очень доволен разговором с нами, и беседа шла непринужденно. Мы нуждались в его поддержке, а ему, очевидно, льстило то, что его учреждение может помочь международной научной экспедиции. После разговора с начальником мы отправились в кабинет Ундины Штивих. Ее рабочее место находится в другой постройке и имеет отдельный вход. Все здание также хорошо отремонтировано и начато необходимым оборудованием.

Первым делом хозяйка предложила нам в своем офисе зеленый чай и кофе. К кофе не было подано сахара либо сливок. Это для Германии скорее нонсенс. Однако надо учитывать оригинальность самой хозяйки офиса. Она, конечно, на диете и просто не держит никаких излишков на своем рабочем месте. А посетители здесь бывают редко. Беседа за чаем была приятной. Ундина Штивих к нам явно прониклась симпатией.

После разговора и напитков мы приступили к осмотру картотеки. Картотека представляет собой большое количество ящиков, расставленных на стеллажах. Стеллажи занимают все пространство обширной комнаты по пе-

риметру. В картонных коробках по алфавиту разложены папки, в которых собрана информация по всем окружным деревням. Картотека очень старая. В архиве еще не перевели всю информацию на электронные носители. Среди названий деревень очень много славянских топонимов. Это бросается в глаза сразу. Материал для исследования очень богатый. Мы решили ограничить свою работу какими-то рамками. Из всей обширной документации мы выписывали дату первого упоминания каждого населенного пункта. Тем самым мы собрали названия всех местных деревень.

В здании архива проходят различные общественные мероприятия. Меня поразило то, что стены местного туалета сплошь исписаны граффити. Такого в Германии я еще не встречал. Вроде бы полурезимный объект, государственное учреждение — и такое! Ундина сказала, что в здании проходят занятия молодежи.

После работы в архиве мы пошли в здание городской информации. Нас туда любезно вызвала сама госпожа Штивих. Здание городской информации расположено в самом центре города на главной пешеходной улице. Институт городской информации возник в Германии относительно недавно. Раньше подобные учреждения были лишь в основных городах и местах, посещаемых большим количеством туристов. Теперь информационные центры возникли повсеместно. Это очень удобно. В любой точке Германии можно зайти в информационный центр и получить все необходимые материалы и буклеты с разнообразнейшей информацией.

В учреждении информации Данненберга нас встретили весьма любезно, предоставили всю интересующую информацию, выдали бесплатно множество рекламной литературы и красочных проспектов. В изданных городскими властями буклетах можно почерпнуть сведения по истории отдельных населенных пунктов, экономике района, культурной жизни, узнать много интересного о природе края, его флоре, фауне, а также почитать об интересных людях, живущих здесь.

В зале информации установлен большой стол, на котором выставлены фотографии различной живности, обитающей в здешних местах. На равных с представителями животного мира выставлена фотография человека. Напротив каждого изображения стоит большая полуфаянсовая тарелка итальянского производства (я посмотрел обратную сторону посуды), накрытая крышкой из нержавеющей стали (обычно такие крышки служат для сохранения блюда горячим). Столовый прибор очень эффектный. Если поднять металлическую крышку над каждой из тарелок, то можно увидеть изображение рациона того или иного животного, представленного на столе. Так, к примеру, на тарелке рядом с фотографией аиста были нарисованы лягушка, травка, семена, кузнечик и проч. Все тарелки пестрели яркими и привлекательными изображениями. Было видно, что к экспозиции подошли

творчески. Подобному экспонированию могли бы позавидовать и столичные музеи, и выставочные центры.

В здании информационного центра на втором (в русском понимании) этаже (а по-немецки это первый этаж) была устроена выставка, посвященная лягушкам. Я снял экспозицию на видеокамеру. Полы выставочного зала были застелены мягким покрытием, так что создавалось впечатление, что вы ходите по болоту или топкой трясине. Аудиозапись воспроизводила кваканье лягушек. Разноголосица квакушек впечатляла. Сейчас ученые выяснили, что у лягушек в разных местах существуют особые языки, не понятные сородичам из других регионов. Лягушка, попавшая в другую область, может не уметь продолжить род, не поняв призывных звуков своих соплеменников. Но не нужно быть специалистом, чтобы услышать, насколько разные бывают лягушечьи голоса. В выставочном зале было установлено огромное количество компьютеров, предлагавших короткие ролики о жизни лягушек в природе, различные сведения о них и т.д. Страшно подумать, сколько денег было потрачено на эту выставку городскими властями! В Германии часто удивляешься размаху культурных мероприятий даже в провинции. И остается только завидовать.

После посещения информационного центра мы пошли погулять по городу. Данненберг — очень красивый и интересный город. Он совсем небольшой. Его центральная улица полностью пешеходная. Все остальные улочки отходят от нее в перпендикулярном направлении. Они уступают главной улице по красоте и ухоженности. В Данненберге возвышается высокая кирха. Ее величественный шпиль виден далеко за пределами города. Кирха сложена из темно-красного кирпича. А дома в городе самые разные. Здесь есть и яркие фахверки, и кирпичные дома в старом стиле, и совершенно новые сооружения. На главной улице расположен хороший книжный магазин, в котором можно заказать любую книгу, имеющуюся на книжных складах Германии. Много уютных кафе и разнообразных магазинчиков.

Ярмарки проходят здесь перед зданием информационного центра. Сельскохозяйственные продукты превосходного качества, но и цены на них весьма высокие.

После прогулки по городу мы поехали домой к Ундине Штивих. Она пригласила нас навестить ее, обещала что-нибудь приготовить и угостить. Ундина Штивих живет в деревне. На работу в город она ездит на машине. После того, как ей помогли устроиться на работу в архив, она решила отделать самым лучшим образом свой дом. Наш путь на машине не занял много времени. Дом госпожи Штивих мы нашли сразу. Он стоит на деревенской улице, на которой дома расположены лишь с одной стороны. Дом стоит к улице большим фасадом. Поэтому из большинства окон открывается прекрасный вид на бескрайние просторы Вендланда. Никакие сооружения

не препятствуют обзору. Это самый прекрасный вид, который я когда-либо видел из немецкого жилища! Сразу же за деревенской дорогой начинаются бескрайние поля с пастбищами. А на линии горизонта растут величественные деревья, раскинувшие свои кроны широко по сторонам. Впечатление такое, что вы в африканской саванне, где на сотни километров нет ни одной живой души. Да и природа на редкость не похожа на традиционный немецкий ландшафт. Здесь чувствуется какая-то неукротимая дикость. Ундина Штивих — молодец, что сумела купить дом в таком чудном месте. Когда-то Александр Генис сказал, что по-настоящему богатые люди покупают не дом-жилище, а вид из окна. Ундина Штивих смогла купить один из лучших видов в Германии. Жить в густонаселенной стране, застроенной промышленными предприятиями и жилыми домами, с таким видом из окон, когда не видно ни одного следа человеческой цивилизации, кажется практически не реальным.

Сам дом представляет собой одноэтажную постройку, явно не служившую прежде домом зажиточного *бауэра* (Bauer). Дом Ундины Штивих — типичное сельское жилище бедного сельскохозяйственного рабочего. Лишь в последние годы спрос на дома в сельской местности возрос, и цена такого дома стала очень высокой. Хозяйка любовно отремонтировала свой дом. Все выкрашено свежей краской, дом оборудован, с любовью обставлен.

Когда попадаешь в этот дом, то словно оказываешься в этнографическом музее. Он буквально забит от пола до потолка предметами традиционной культуры. Убранство дома максимально приближено к старинному деревенскому быту. Имеющаяся современная мебель заставлена почти музейными экспонатами: старинными зонтами, куклами. Кругом висят, стоят, лежат на боку плетеные корзины, ковши, лукошки. За балками потолка висят всевозможные старинные сельскохозяйственные и ткацкие орудия. Жилище госпожи Штивих можно рассматривать как краеведческий музей. Более того, не всякий краеведческий музей имеет такое количество экспонатов. Нам сразу стало ясно, что госпожа Штивих — отличный информант, и рассказать она может нам много всего интересного. Но вот для нашего музея она вряд ли нам что-нибудь подарит. Раз человек так интересуется прошлым своего родного края и собирает вещи традиционного быта, то он с трепетом относится к каждому предмету своей коллекции и ни за что не расстанется ни с одним из них, даже под давлением великих идеалов помочь в комплектовании европейских фондов первого российского музея, основанного императором Петром I. Жаль, но это так. Александр Сергеевич Мыльников попросил у хозяйки что-нибудь подарить для нашего музея, но его просьба повисла в воздухе без ответа. Не стоило и просить, подумали мы с Юлией. Собиратели и коллекционеры — народ жадный. Впрочем, как и музейщики.

В доме у госпожи Штивих много не только этнографических вещей. У нее много и домашних животных. У хозяйки в доме живут четыре собаки, одна собака — во дворе, четыре кошки, а еще шиншилла — красивая серая крыса с розовыми ушами. Шиншилла сидит в большой клетке, которая стоит в большой комнате, служащей гостиной. Она очень смешная, на длинных худеньких ножках, с торчащими ушками, и очень застенчивая. А вот кошки и собаки огромной стаей носятся по дому. На время нашего визита их всех отправили в другое помещение, чтобы они не мешали разговору. Однако от шерсти домашних животных нас избавить не удалось. Мне потом пришлось долго счищать шерсть с одежды. Хозяйка дома экстравагантна во всем, и в своих пристрастиях к домашним животным, и в своем увлечении прошлым родного края, и в любви к жизни. Под деревенский стиль обставлены не только жилые покои, но и ванная комната. Она выдержана в бежевых тонах. Даже крышка унитаза деревянная, дубовая.

К нашему приезду госпожа Штивих приготовила большое количество бутербродов. Она успела захватить в магазин. Купила сыра, паштета, ветчины. Предложила нам вкусный кекс. Разговор с хозяйкой был очень интересный. Она считает себя славяночкой. А потому с радостью рассказывает о славянском прошлом Вендланда. Она разучивает старинные танцы, песни, вспоминает детские стихотворения. Во время нашей беседы в дом запросто зашла соседка, перекинулась парой фраз и ушла. Обычно в немецких домах не приняты такие несанкционированные визиты. Видно, что в доме у Ундины Штивих с немецким этикетом дела обстоят проще.

Визит к информантке был очень содержательным. Мы много записали на диктофон. Такие люди, как она, очень продвигают работу экспедиции.

Фотодневник

F-15. В-5 Данненберг. Фахверки главной торгово-пешеходной улицы. Рынок расположился напротив туристического информационного центра города.

F-15. В-6 Данненберг. Фахверки главной торгово-пешеходной улицы.

F-15. В-7 Данненберг. Фахверки главной торгово-пешеходной улицы.

F-15. В-8 Данненберг. Фахверки главной торгово-пешеходной улицы.

F-15. В-9-10 Данненберг. Боковые улочки старого города.

F-15. В-11 Данненберг. Двор в центре старого города. На трубе — гнездо аиста.

F-15. В-12 Данненберг. Вид с центральной улицы на отель «Alte Post» и главную церковь города.

F-15. В-13 Ундине Штивих, руководительница вендского народного ансамбля самодеятельности, коренная жительница Вендланда, работник го-

родского архива Данненберга, краевед, информант экспедиции. В гостиной дома Штивих после беседы.

F-15. В-14 Кармитц. Ундине Штивих у своего дома провожает участников экспедиции.

F-15. В-15 Кармитц. Дом Ундины Штивих со стороны фронтона, обращенного во двор. Надпись на балке: JOHANN HEINRICH BROHM DOROTHEE ELIESEBETH BROHM GEBOREN WOLTERS. DEN 20 STEN JUNI 1849. Эта стена сохранила первоначальное плетено-глиняное наполнение каркаса. В этой части дома расположены хозяйственные помещения и кухня.

F-15. В-16 Кармитц. Дом Ундины Штивих с боковой стороны, обращенной к улице. Это традиционный дом с поперечным двором-диле постройки 1849 г. Дом был санирован и перепланирован, после чего хозяйственный двор диле стал жилой просторной гостиной, а тяжелые деревянные ворота выполняют теперь функцию ставней широкого окна.

Расшифровка записи беседы с Ундиной Штивих

{Примечание: эта запись является частью большого интервью, записанного на двух кассетах (№ 21 А и В, № 22 В), но в дороге кассета № 21 была утрачена, вместе с ней и большая часть интервью}

S t i w i c h : Das liegt außerdem.

M y l ' n i k o v : Das ist schon rein deutsche?

S t i w i c h : Ja. Rein deutsch.

M y l ' n i k o v : So auch die Umgebungen von Lüneburg, wahrscheinlich?

S t i w i c h : Ja. Ähm... es sind noch einige... Also, die Wendländer lebten, waren ja bis an die Elbe hoch. Waren also auch im Bereich Lübow bei Ülzen. Bloß sie haben dort nicht so lange sich erhalten, da sind sie, also schnell mit ihrer Kultur untergegangen. Während hier im unteren Bereich es viel länger erhalten hat. Und dadurch kann man ja auch dadurch sehen, wenn ich hier wandere, das ist auch sicherlich wären dort gewesen, aber...

M y l ' n i k o v : Aber damalige Lehrer, wir haben diese Tage gesprochen, er denkt, dass da überhaupt waren nie Wenden, sonst hat man es genannt, weil war zwei Dörfer, und ein von ihnen, Wendisch Dorf lag in östlicher Richtung.

S t i w i c h : Ja, Deutsch Evern und Wendisch Evern.

M y l ' n i k o v : Ja. Ja.

S t i w i c h : Und halt ist ja die Erklärung klar: Deutsch Evern — Wendisch Evern, ne? Also, es müssen dort Wenden angesiedelt haben, die aber im Laufe der vielen Jahre verloren gegangen sind, es weiß sicherlich keiner mehr. Genau so ja... wie die Sorben, die haben nur ihren eigenen Bereich noch, und wenn Sie Berlin, in die Ecke gehen, dort gab es auch Wenden. Bloß es ist nicht mehr erhalten und nicht überliefert. Während man hier — eben dadurch, weil man so Eckland war und so abgeschirmt war — dies noch überlieferten konnte.

M y l ' n i k o v : Berlin es ist eigentlich der Name Berlin doch ist ein slawischer Name. Berlin. Ja, es gibt solche Meinung, dass es ist ein verdorbenes Wort von Perun, also der Abgott.

S t i w i c h : Ach so... ja.

M y l ' n i k o v : Ich weiß nicht, ob es so ist oder nicht, wenn Sie z.B. aus Berlin nach Süden fahren, so erste Station nennt sich noch heute Juterbock.

S t i w i c h : Ja?

M y l ' n i k o v : Ja. Juterbock. Ja, ja. Aber nicht –g sondern –k am Ende. Ja. Und auch interessiert mich, wissen Sie, Ostholstein. Da waren früher auch die Slawen, also die Wagren, wie sie man nannte, und sogar diese Benennung, Holstein, wie man da erklärte, geht vom Wort *stein* oder vom Wort *holz*. Und Holz das ist dasselbe, was Drawehnopolaben.

S t i w i c h : Drawehn, ja. Ja.ja.

My l'n i k o v : Dasselbe. Ja. Aber ich glaube, dass die Reste davon sind schon lange verschwunden und wahrscheinlich kann man da kaum etwas finden.

{Die Aufnahme wird unterbrochen}

St i w i c h : Der Ursprung war der Kron- und Kreuzbaum.

I v a n o v a : Und der Maibaum?

St i w i c h : Der Maibaum ist eigentlich ein neuer Begriff. Ne? Also, es kommt aus den alt überlieferten Kron- und Kreuzbaum.

I v a n o v a : Und bis wann ist es überliefert worden?

St i w i c h : Also, ich denke so bis 19. Jahrhundert, 1900, so. Ja. Dann kam diese Sitte, dass der Maibaum genannt wurde. Früher hieß er so nicht.

{Die Aufnahme wird unterbrochen}

I v a n o v a : Gab es Verkleidungen zu Weihnachten?

St i w i c h : Ja. Die gab es ja auch, zu Weihnachten und zum Neuen Jahr.

My l'n i k o v : Und jetzt stellt man diesen Maibaum?

St i w i c h : Uhu.

My l'n i k o v : Auch, ja?

St i w i c h : Ja.

My l'n i k o v : Man erzählt uns in einigen Dörfern, dass weil jetzt sehr wenige junge Leute sind, so macht man manchmal einige Dörfer zusammen, sammeln sich und stellen auf.

St i w i c h : Ja, ...zusammen auf. Hier...Im Nachbardorf steht ein Maibaum, in Karmitz steht keiner.

N o v i k : Ich beschäftige mich mit dem Handwerk, ich interessiere mich, welches Handwerk war hier verbreitet? Töpferei, Tischlerei?

St i w i c h : Ja. Alles. Töpfer, Muldhauer, Korbflechter, also alle diese Berufe, wo heute... die fast ausgestorben sind. Über die Muldhauer... das wissen Sie natürlich?

I v a n o v a : Nein.

St i w i c h : Nein? Es wird also aus weichem Holz geschlagen und zwar muss das immer im Herbst geschlagen werden, also wenn kein... wenn das Holz schon aus dem Leben 'rauszieht. Es soll früher nicht gestanden werden, sonst reißt die Mulde. Wird also ganz weiches Holz grau, wird es erstmal vorgefertigt. Und es wird mit einem krummen Beil wird es 'rausgeschafft bis es eine Mulde aus Holz, wo man denn also drin backte oder alles mögliche auch Sauerfleisch 'reintat, aber das war dann nicht zum [...] Dann gingen die Muldhauer alle kaputt, der letzte Muldhauer, der lebte hier im Nachbardorf, der ist vor 6 Jahren gestorben. Jetzt gibt es keinen mehr. Oder die Korbflechter, diese ganzen Körbe, das war natürlich auch etwas. Oder Besenbinder war sehr wichtig. Also, das können Sie auch im Buch {«Das Jammerholz zu Grabow. Sagenhafte Geschichten aus dem Wendland. Erzählt von Undine Stiwich und Jörg Düker. Schnega, 1999} nachlesen, da sind also einige Geschichten davon drin. Und auch Bräuche. Geben Sie ma' her, zeige ich das Ihnen! Sie könnten also das nachlesen.

{Die Aufnahme wird unterbrochen}

S t i w i c h : ... Besenbinder [...] und zwar wenn Sie am Mittwoch kommen, da kann ich Ihnen noch einiges geben.

{Die Aufnahme wird unterbrochen}

S t i w i c h : {Es handelt sich um das Buch von J. Schwebe "Volks Glaube und Volksbrauch im Hannoverschen Wendland"} ...Leute haben erzählt und haben Blödsinn erzählt. Also, meine Mutter war auch eine Gewährsperson davon, war hintendran {Im Anhang, Abschnitt: die Gewährspersonen} eingeführt. Einige Sachen sind... die sind wissenschaftlich aufgebaut. Es ist nicht einfach so wegzulesen, während das, was ich geschrieben habe, das sind Geschichten zum Lesen. Und einige — da bin ich nicht ganz so damit einverstanden, was der geschrieben hat, weil irgendwie — ich denke ganz einfach, er hat versucht, mit Leuten zu reden, und die haben ihm ganz schön gesponnen. Die Geschichten so... ne? Also, das ist also die eine Sache davon, ne?

M y l ' n i k o v : Also, man muss so kritisch...?

S t i w i c h : Man sollte immer kritisch an Sachen herangehen denn, ne? Also, ausser das, was ich selber erlebt habe, da weiß ich, dass wahr sind. Also, das ist heute ganz so. Also, es wurde gesagt: Hexe, ne? Ich habe noch vor einigen Jahren, das war genau... Moment! Meine Mutter ist 1990 gestorben — 1987 war das, muss man sich vorstellen, 1987. Meine Mutter hat — war Lehrerin auch und gab denn auch weiter noch, wie sie nicht mehr gearbeitet hatte, Privatunterrichte und unterstützte also, junge Leute, die also... nicht überflüssiges Geld hatten, um Abitur zu machen und um Studium zu machen und so weiter. Und dann hatte sie ein junges Mädchen, die dann ganz reg erzählte: "Wir haben im Dorf wieder eine Hexe." Also, es war wirklich, kein Witz war dabei. Nun hat sie gesagt: "Wie kommt du darauf, sowas gibt es nicht, das ist Blödsinn!" "Doch! Wir haben jemanden wieder mit 'nem bösen Blick. Und die verzaubert das Vieh und macht aller möglichen Unfug. Und der eine kleine Junge hätte dadurch angeblich Schaden und dies und jenes..." und sie hat das alles aufgezählt. Und dann habe ich gesagt: "Wer ist es denn?", weil ich das Dorf ja kenne. Und die sagt: "Die Blodi". Diese Frau kenne ich jetzt von... wir waren älter als dieses Mädchen gewesen, die kenne ich von Kindheit an als liebe Frau. Und die waren irgendwann in dem Alter wurde sie ein bisschen verwirrt, also geistig etwas verwirrt, hat man mal so bisschen dummes Zeug gelabert. Und dadurch war sie jetzt schon eine Hexe. Und das in der Zeit heute war ganz ganz schlimm. Ich habe lange mit dem Mädchen gesprochen, sie hat sich aber nicht davon abbringen lassen, dass diese Frau eine Hexe wäre.

M y l ' n i k o v : Und was können Sie sagen über sogenannte Wissenden?

S t i w i c h : Ä... Sie meinen jetzt Hellseher? Ja das gibt es genug. Wunderheiler, Hellseher... Ja, ich wäre nicht auf der Welt, wenn nicht einen Heiler oder 'nen Hellseher gegeben hätte. Ich war also 1944 im Krieg geboren und war eine

Frühgeburt, ein Sechsmonatkind, es ist also sehr-sehr früh, und wog anderthalb Pfund oder sowas, hatte noch nicht mal Nägel, gar nichts, nich? War also total unterentwickelt und wie ich dann geboren wurde, sagte dann die Hebamme: “Sie kommt nicht durch“ und ich hatte gar keine Lebenszeichen. Und dann ist meine Großmutter mit dem Fahrrad losgefahren zu einem Wunderheiler (der war hier in Salderatzen, der nannte sich Stehb), und wie meine Großmutter dem das erzählte, sagte er dann, sie sollte ganz ruhig zurückfahren. Wenn sie dann zuhause wäre, würde dieses Kind überleben, es würde trinken und es würde auch schreien. Meine Großmutter ist zurückgefahren, das ist immer hier ´ne ganze Ecke, sie hat wohl fast eine Stunde gebraucht mit dem Fahrrad und wie sie ankam, war ich schon am Trinken und bin... hab überlebt. Später hat mich diese Hebamme mit Staunen angestarrt und hat gesagt: “Ich kann´s nicht glauben, dass du lebst, ich kann´s nicht glauben. Du warst kein Kind, du warst ein Kugelchen Etwas”, — hat sie immer gesagt.

Ja, da hab´ ich´s gehört. Dann hab ich selber mal erlebt. Meine Mutter war also auch eine starke Raucherin, wie ich oder Sie, und hatte sagt man Raucherbeine, die Zehen... das war alles schwarz. Und da kam sie ins Krankenhaus, man wollte ihr den Fuß abnehmen. Und meine Mutter hat gesagt: “Das will ich nicht, denn sonst werde ich sterben. Ich will nicht mit Krücke laufen müssen in meinem Alter”. Sie war ja auch damals schon 75 oder 77. Und dann hat sie gesagt: “Dann sollen sie sehen, ob sie das hinkriegen, ich lass das nicht machen”.

Später rief mich der Arzt aus dem Krankenhaus an, um mir zu sagen, dass meine Mutter im Sterben liegt, und dass sie nicht mehr durchkommt und ja, wenn ich sie noch mal sehen wollte... Ich bin sofort losgefahren, habe aber vorher mit Stehb telefoniert in Salderatzen, habe gesagt: “Meine Mutter liegt da und da, sie hat das und das, man wollte ihr den Fuß abnehmen, sie hat sich geweigert und jetzt hat man mich angerufen, dass sie im Sterben liegt”. Dann hat er gesagt: “Kind, jetzt beruhige dich erstmal, jetzt fährst du nach Hause, jetzt trinkst du in Ruhe ein Kaffee, musst auch noch was essen und vor einer Stunde wirst du dich nicht auf den Weg ins Krankenhaus machen.” (Ich brauchte also bis zum Krankenhaus eine halbe Stunde). Bin ich also nach Hause gefahren, habe ein Kaffee getrunken, alles, was er gesagt hat, hab´ ich gemacht und nach ´ner Stunde bin ich dann losgefahren. Wie ich da ankomme, da kommt mir schon der eine Arzt entgegen und sagt: “Ich kann´s nicht verstehen, das ist ein Wunder.” Ich hab´ gefragt: “Was ist los?” — “Tja, Ihrer Mutter... Ihrer Mutter geht es wieder gut”. Ich bin in das Zimmer ´rein, und da sitzt sie auf dem Bett und sagt zu mir: “Jetzt hätte ich aber Tid auf ´ne Zigarette”. Der Fuß ist nicht... mm... die ganze Sache ist zurückgegangen, es wurde nicht abgenommen. Ich hab´ den Fuß gesehen: der war richtig schwarz, nich? Und das ist für mich ein Wunder. Gibt es natürlich viele, die machen Geschäft damit, viele, denen man sich zutraut. Dieser alte Stehb ist leider tot. Und Sie waren auch bei Heini Hahlbohm. Heini kenne ich noch von

Kindheit an. Da ist der Unterschied: Stehb hat niemals Geld verlangt, wenn er was gemacht hat, hat nie gesagt: "Es kostet so und soviel". Er hat geheilt und hat auch nie gesagt, er will was haben. Dann hat man von sich aus einen Umschlag genommen und Geld ´reingetan und hat ihm das hingeschickt, ohne Absender. Denn wäre Absender drauf, hätte er zurückgeschickt. Denn er wollte kein Geld haben, er wollte heilen im Gottes Namen, wie man sagt. Während Heini Hahlbohm nimmt gerne Geld. Der sagt: "Wenn ich das tun muss, das kostet so und soviel". Und das komme ich nicht so ganz klar: wenn ich wirklich diese Fähigkeit habe, einen Menschen, wie, egal ob ich es durch irgendwelche Kraft mache, heilen kann, kann man damit kein Geschäft machen. Das ist meine Meinung.

M y l n i k o v : Mm... also echter Wissender hat Geld nicht genommen?

S t i w i c h : Nein.

M y l n i k o v : Aber vielleicht macht man ihm verschiedene Geschenke oder was?

S t i w i c h : Das ja. Und man hat auch was geschickt, aber er hat nie verlangt.

M y l n i k o v : Na ja, also Geschenke kann sein, und Geld nicht.

S t i w i c h : Geld auch, ja, Geld auch. Hat man geschickt ohne Absender, ohne Absender.

I v a n o v a : Und wenn man zu ihm kommt und ein Geschenk mitbringt, nimmt er dann oder?

S t i w i c h : Ich hab´ das nicht ausprobiert, nur geschickt. Aber ich kenne ihn auch persönlich, ich bin bei ihm gewesen, habe mich mit ihm lange unterhalten. Er war für mich ein faszinierender Mann. Ja. Und der konnte es nicht abgeben, er hatte also keinen Nachfolger gefunden. Man muss immer, wenn man so etwas macht, einen Nachfolger haben, der diese Sachen übernimmt.

I v a n o v a : Und wenn man keinen gefunden hat?

S t i w i c h : Ist man... also, wie der Volksmund sagt, ist die Seele verkauft.

I v a n o v a : Dann wird er schwer sterben.

S t i w i c h : Dann stirbt er ganz schwer.

I v a n o v a : Und hat er wirklich ein schweres Sterben gehabt?

S t i w i c h : Also, wie ich gehört habe, nein. Ich war ja nicht dabei, ich weiß es nicht, aber wie ich gehört habe, soll er einen ganz ruhigen Tod gehabt haben.

I v a n o v a : Aber seine Kunst ist dann niedergegangen.

S t i w i c h : Die ist niedergegangen. Es gibt hier noch mehrere, die das machen. Es gibt auch einige, wo ich jemanden abraten könnte, die sowas tun. Also ich konnte auch, zum Beispiel, Ihnen, wenn Sie jetzt ein Gerstenkorn hätten, das könnte ich Ihnen wegmachen, ohne große Zauber. Das habe ich schon öfter gekonnt. Das ist einfach so, dass man, wie soll ich sagen? Meine Mutter konnte das auch. Man muss von innen herausgehen, man muss in diesen Menschen hineingehen können, man muss also wirklich sich absetzen von sich selber, das

ist nicht so einfach. Ich hat' es nicht oft gemacht, aber ich bin hinterher total fertig und eigentlich krank. Und ich werde das auch nicht machen. Ich hab sowas mal mehr aus Spaß gemacht. Mal Gerstenkorn, oder jetzt mal einem Gürtelrose, aber ansonsten mache ich das nicht, weil das einfach ganz belastend ist. Und ich habe da auch ein bisschen Angst.

I v a n o v a : Hat Ihre Mutter Ihnen das übergeben?

S t i w i c h : Nie, sie hat mir das nicht beigebracht. Einfach so. Das war... Meine Mutter konnte, zum Beispiel, wenn ich Schmerzen hatte, egal, welche, ich hatte Zahnschmerzen, ich litt und die Tabletten konnten mir nicht helfen, der Zahnarzt war nicht da und ich hatte so eine Backe. Dann habe ich sie angerufen und habe gesagt: "Mutti, ich hab' so 'ne Zahnschmerzen." Sie sagte: "In zehn Minuten sind deine Zahnschmerzen weg". Also das konnte meine Mutter. Sie hat mir als Kind soviel Schmerzen abgenommen.

I v a n o v a : Auf welche Weise?

S t i w i c h : Also, ich weiß es nicht, die waren weg.

M y l n i k o v : Sagen Sie, und brauchten oder brauchen solche Leute, die Wissende, etwas aus Volksmedizin, z.B. verschiedene Gras oder von Baum etwas und so weiter, oder nur so, mit Hypnose, kann ich sagen.

S t i w i c h : Hypnose, will ich auch nicht sagen, sie konnten ja... die müssen die Menschen nicht unbedingt sehen, sie können ja das auch aus der Ferne. Also sie können durch ihre eigene Kraft diese Menschen beeinflussen, das meine ich, und das ist, ich denke, dass es auch etwas, was sehr-sehr selten ist, was wirklich wahr ist, ja die meisten sind also in meinen Augen alles... also mehr Geschäft machen...

M y l n i k o v : Aber es ist doch Streitige Frage, ob das eine slawische oder germanische Sitte ist.

S t i w i c h : Ja, das weiß ich auch nicht genau. Das kann ich Ihnen nicht sagen.

M y l n i k o v : In deutschen Dörfern gibt es auch?

S t i w i c h : In deutschen Dörfern gibt es auch, aber die sind anders.

I v a n o v a : Und wie werden diese Menschen im Volk bezeichnet? Fernheiler?

S t i w i c h : Oder "klug, klok Fru" — kluge Frau oder "die weise Frau, die was kann" oder "kluge Mann" wurden sie genannt.

I v a n o v a : Wie nennen sie sich selber?

S t i w i c h : Nie, selber sagen sie nichts, man sagt nichts von sich selber.

M y l n i k o v : Und mit Brocken ist es gar nicht verbunden? Diese Legende über Hexen, Hexennacht...

S t i w i c h : Nein, nein. Das hat aber gar nichts zu tun.

I v a n o v a : Und wie sagen die Menschen, wenn jemand krank ist und zu den "klugen Menschen" gehen soll? Einfach so: "Geh mal da und da hin" oder nennen dann den Namen?

S t i w i c h : Na, das machen auch die Ärzte. Die meisten Ärzte bei vielen Sachen, wie z.B. Gürtelrose oder Gerstenkörner oder sowas, da sagen die Ärzte selber: “Geh mal da und da hin”.

I v a n o v a : Was sagt die Kirche dazu?

S t i w i c h : Gar nichts. Die Kirche sagt: nur mit der Gottes Hilfe kann das gemacht werden, alles andere... es würde auch so geholfen haben, ohne diese Menschen, wenn man glaubt.

{*Запись прервана*}

S t i w i c h : ...um den Leuten zu zeigen, dass das nicht abergläubig ist. Das hat überhaupt kein Sinn. War gar nicht. Also, wir haben sogar eine lange Zeit gestritten, /.../ der ist ja bekannt. Und dann haben wir gestritten über irgendwelche Praktiken, wie ich bei meiner Hochzeit, wie wir heirateten, vollziehen, wiederholte er mir eingehend, dass es heidnische zeitmäßige Bräuche, und dann haben wir so ein Streitgespräch gehabt, und ich habe ein bisschen so erzählt, ich hab' nämlich Theologie studiert, dann habe ich ein bisschen erzählt über die ganzen Bräuche, die es überhaupt gibt, betritt Aberglauben, die niemals von den heidnischen Stämmen dargestellt sind, wie die Katholischen glauben, so ein Pastor, ein Priester, nicht mal über ein Talar — ohne Talar würde er nie im Gotteshaus predigen — das ist dann auch so, das ist eigentlich alles verbunden. Und diese weit vergangenen Zeiten, wie das Mittelalter, was die da alles angestellt hatten. Und denn hatte der gesagt: “Ja, dann bin ich beruhigt.” Und wir durften auch unsere Hochzeit in der Kirche feiern in wendischer Tracht. Durften wir denn machen.

I v a n o v a : ... Erinnern Sie sich daran?

S t i w i c h : Zum grössten Teil ja.

{*Запись прервана*}

S t i w i c h : Wie ich einschätze, wir haben auch einen Streit gestritten, und wir sagten, dass die Zeit damals sehr hart war, die Menschen gelitten haben, kaum hatten, und wenn man keine Lust hatte zum Feiern, dann... Aber gerade das hat die Menschen immer wieder aufgemacht, das Feiern, die Feste, gerade das hat es denn gebracht, dass die Menschen wieder arbeiten konnten. Und dann hatten wir einige harten Gespräche gehabt. Gerade vor 3 Jahren habe ich die Bundesrepublikmedaille, die Bundesrepublik Deutschland bekommen, vom Bundespräsident, der meine Arbeitsleistungen hoch geschätzt hat. Ja... soziale... also im sozialen Bereich. Und das ist eine der höchsten Auszeichnungen von der Bundesrepublik. Wollen Sie mal sehen?

I v a n o v a : Ja, zeigen Sie mal bitte.

S t i w i c h : Ich hol' die mal her.

{*Запись прервана*}

{*Конец интервью*}

3 ноября, пятница

Из дневника Мыльников

С утра солнечно, хотя за последние дня два заметно похолодало. На севере ФРГ, в Англии и у французского побережья в эти дни сообщалось о снеге, штормах, перевернулся английский корабль (?). В Питере снег выпал еще 31 октября. Впрочем, сообщений о России я особых не видел — гораздо актуальнее споры в Бундестаге о пенсиях (с 55 лет). У Коля, кстати, пенсия составляет 30 тыс. DM (в месяц!). У других министров пенсия около 7 тысяч DM.

Утром в Uelzen. Там: **Wendlandt Haus (флористика)**. Кстати, здесь факверк тот же. Звонил Вернике, поблагодарил. Он сказал, что послал факс в Генконсульство ФРГ о продлении моей визы. Я сказал, что этим ведаёт Фауст. «Надеюсь, при нем нет Мефистофеля», — ответил Вернике.

Во второй половине дня прием у хозяев и беседа со старожилками. Участники беседы: **Helga Schulz, geb. Buchhorn. Geb. 1940 Bausen; Anneliese Gießelmann, geb. Schulz. Geb. 1926; Friedrich-Wilhelm Schulz, ee брат, 1928 г. р.; Elfriede Schultz, geb. Schulze, 1925; Herrmann und Irmgard Schulze**. Все они крестьяне, жители Баузена или окрестных деревень. Я применил новую методику — обходил каждого и просил по очереди ответить на задаваемые вопросы. Спросил, какое поколение предков они помнят (почти все только дедов), какие обычаи на Рождество, Пасху, майское дерево, Троицу и т.д. Праздник первого снега почти никто не знает, о других они сказали (береза). Иваново дерево (чисто саксонский обычай) не знают. Велась запись на диктофон. После этого они ушли, а мы спустились в погреб, где продолжили беседу.

Хозяйка, Иргард Шульце, устроила хороший стол — пирожные, печеные яблоки, взбитые сливки, кофе и чай. За столом сидят простые крестьяне, но как они себя интеллигентно вели, воспитанно. Сравнить нечего. В погребе стены облицованы камнем, звучит классическая музыка (Штраус, Чайковский, Моцарт). Хозяин знает Вивальди, Шостаковича, Мусоргского. Беседа с супругами Шульце тоже записана на диктофон. Он подарил свои рисунки. Газету из Ябельхайде с информацией о нас я им подарил на память. Поразительно, как свободно он держится у микрофона — даже намек на отказ от записи не было. Скорее, наоборот.

Из дневника Новика

Сегодня мы решили поехать в г. Ульцен (Uelzen). Этот город находится приблизительно в 30 километрах от нашего села. Юлия осталась дома

отсыпаться, и мы поехали туда втроем: я, Александр Сергеевич и Мария Гринфельдт. По пути заехали в городок Кленце (Clenze). Там были в универсаме «Плюс» («Plus»), купили кое-каких продуктов. Мы вообще закупаем все необходимое в основном в этом магазине. Так очень удобно. Городок находится рядом с нашей деревней, по идее, туда можно ходить даже пешком. К тому же универсам в городе очень приличный и недорогой. После покупок в Кленце отправились в Ульцен. Дорога туда очень хорошая. Поэтому весь путь занимает совсем немного времени.

Ульцен — большой город, здесь есть промышленность. Над городом возвышается большая труба, из которой валит дым. Центр города очень ухоженный, кругом чисто, много цветов. Отличает Ульцен то, что здесь много церквей. Практически в каждом более или менее значительном населенном пункте в Германии есть работающая кирха. В Ульцене культовые здания встречаются часто. Архитектура города очень интересная, но эклектичная. Здесь много ярких фахверковых зданий. Этот регион Германии отличается наличием такого строительства — темные балки каркасов зданий перемежаются с ярко-белыми или раскрашенными стенами. Среди фахверков стоят и кирпичные дома, очень милые, с архитектурными украшениями. Стал снимать городские улицы на видеокамеру, но пошел дождь, и я вынужден был несколько раз прерывать съемку.

В городе очень много магазинов, есть, где погулять и сделать покупки. На одной из улиц стоит огромный книжный магазин. Я надеялся найти в нем много интересного. Однако большого количества интересных книг здесь найти не сумел. Самый лучший книжный магазин, виденный мной доселе в Германии, был в Шверине. Он занимал почти целый этаж (правднее сказать, половину этажа) в огромном многоэтажном магазине «Шлоспарк» («Schloßpark»). Там можно было найти любую литературу, которую только можно представить: искусство, история, наука, секс и т.д.

В Ульцене я походил по магазинам, предлагающим одежду. В одном из них купил оранжевый свитер из чистой овечьей шерсти с торговой маркой международного качества шерстяных изделий «Вулмарк» («Woolmark»). Подобные международные знаки все чаще стали встречаться на немецких товарах. Свитер, кстати, стоил совсем недорого — 25 DM (это очень дешево для такого изделия в Германии).

Сделав покупку, я еще погулял по городу. Самая большая кирха города — Мариенкирхе (Marienkirche), кирха св. Марии. Культовое сооружение впечатляет размерами и строгой красотой. Напротив кирхи стоит пасторский дом, необычайно красивый.

В Ульцене есть необычный дом из резного кирпича, украшенный двумя звездами Давида. На доме имеются инициалы и выбита дата постройки: 1911 г. Дом можно причислить к архитектурным шедеврам города.

Гулять по Ульцену хотелось еще, однако нам нужно было поспешить к себе в деревню, так как у нас была назначена еще на сегодня встреча.

К 15.00. мы были приглашены в дом к нашему хозяину господину Шульце (Schulze). У него мы снимаем часть дома. Дом его очень большой. Одну половину он сдает, в другой живет сам. Прежде мне не приводилось бывать в его жилых покаях.

Господин Шульце заранее сказал нам, что пригласил для разговора с нами большое количество людей, потенциальных информантов. Предстоящий визит обсуждался чуть ли не неделю. Мы к нему готовились, планировали задавать различные вопросы. Когда мы вернулись из Ульцена, то очень хотели есть. Решили немного перекусить. Встретивший нас во дворе хозяин сказал, чтобы мы ничего не ели, так как нас ждет угощение. Однако зная то, что немцы любят угощать кофе со сладостями, мы решили все же перекусить. Ливерная колбаса с обильной приправой и черный хлеб оказались весьма кстати. Подобные колбасы в Германии очень вкусные. Вообще, немцы умеют делать качественные мясопродукты.

Ровно в 15.00 к нам в дверь позвонил хозяин и сказал, что все гости уже собрались. Я быстро, одним глотком, допил свой кофе, взял видеокамеру и отправился с членами нашей экспедиции в дом к хозяину. Часть дома, где находятся наши комнаты, соединена с хозяйскими покаями общим коридором. В этот коридор ведет входная дверь со двора. Коридор весьма просторный, как и сам дом. В хозяйскую часть дома мы пошли прямо в тапочках, но при этом в выходной одежде.

Вход в хозяйские покои через небольшой коридорчик ведет прямо на кухню. Кухня очень большая. Она обставлена современной мебелью белого цвета. Пространство помещения просто огромно. Здесь же, на кухне, уже был накрыт стол и горели свечи в подсвечниках. Все говорило о том, что к нашему визиту готовились. Вначале нас пригласили в гостиную. Это помещение находится рядом с кухней. Из кухни дверь ведет в маленькую столовую, которая с помощью большой арки без навешенных дверей соединена с гостиной. Необычная планировка. Гостей, которых вы приглашаете пройти в гостиную, приходится вести через кухню, а затем и через столовую. Но так, видимо, было удобно хозяевам. Размеры их дома позволяли сделать любую планировку и меблировку комнат.

Пол этих помещений покрыт светлым паркетом, выкрашенным блестящим лаком. Белый беленый потолок, светло-желтые стены. Двери и наличники в комнатах — из темного дерева. Все это немного эклектично, но очень мило и уютно. На окнах висят короткие тюлевые занавески белого цвета.

Помимо хозяина с женой на встрече присутствовало еще четыре человека: три женщины и мужчина. Сразу же начался непринужденный разговор. Было видно, что нас ждали и готовы ответить на любые наши расспросы.

Я принялся осматривать жилище. В столовой стоит большой квадратный стол, на нем на вязаной салфетке стоит плетеная корзина с декоративными тыквами. Такие овощи в Германии очень любят. Немцам нравится украшать ими дом. На стене висит большой плетеный венок из злаков и ярких цветов. Венки поменьше развешаны в большом количестве по всей комнате. Над столом в столовой висит люстра с пятью плафонами, значительно свисающими вниз. На полу нет ковра, что очень редко бывает в Германии.

В гостиной же на полу лежат два разных ковра черно-красной расцветки, а еще есть ковровая дорожка со схожими узорами. В углу комнаты стоит круглый стол со столешницей, выполненной под малахит. Кстати, подоконники в моей комнате также имитируют этот ценный камень. Видно, хозяину такой зеленый цвет очень нравится. На малахитовом столике лежит белая плетеная салфетка, сверху стоит зеленая стеклянная салатница, заполненная желтыми, зелеными и полосатыми декоративными тыквами. Смотрится все это весьма эффектно. Вокруг стола стоят три кресла. Рядом находится еще один столик с деревянной столешницей.

В гостиной был включен высокий торшер. В этой же части комнаты висят две полки с книгами, находится подставка для журналов. На высоком секретере стоит керамическая ваза с кормовыми мелкими подсолнухами. Такие декоративные подсолнухи являются чуть ли не самыми любимыми цветами у жителей современной Германии. Рядом с вазой на секретере стоят маленький подсвечник, один большой подсвечник с очень большой белой свечой, которую зажгли к нашему приходу, а также три чайника разных размеров из белого металла.

Над дверью висят часы (чтобы гости знали честь?).

Кресла покрыты накидками белого цвета из шерсти типа албанской *веленды*. Это такое хитрое рукоделие, когда изделие из шерсти напоминает мохнатую бурку со свисающими шерстяными нитями. Подобные лохматые покрывала мы в Германии до сих пор не встречали. Они скорее характерны для Балкан. В комнате стоит еще один современный торшер. Напротив друг друга — два дивана с подушками.

Подоконники заставлены горшками с цветами. Под потолком в гостиной висит люстра с шестью белыми рожками, обращенными вверх. Несмотря на всю эклектику обстановки, парадное помещение дома выглядит очень уютно и стильно. Видно, что у хозяев хороший вкус.

После короткого разговора с гостями нас пригласили к замечательно накрытому столу. Десертный стол был сервирован сервизом из белого фарфора с зеленой каемкой. Мне никогда не нравилась зеленая посуда, хотя спе-

циалисты говорят, что она исключительно стимулирует аппетит и потому уместна на столе. Однако на этом столе простой сервиз с зеленой каемкой выглядел очень привлекательно. На десертной тарелке у каждого гостя лежала зеленая салфетка, поверх которой красовался пожелтевший лист дикого винограда из сада хозяина. На белой скатерти стола лежали еще ветки с зелеными листьями и полевые цветы. Сервировка была как в роскошном ресторане. А ведь накрыла его простая крестьянка, всю жизнь прожившая в деревне. И за стол были приглашены соседи — простые пожилые крестьяне. У немцев прирожденное чувство красоты в бытовой культуре. Ни один народ не может похвастать таким чувством прекрасного в повседневном быту. Французы — великие мастера в лепоте, но лишь, к сожалению, по особым случаям. Итальянцы превосходят всех в искусстве и дизайне, но что касается быта повседневности — это не их сильная сторона. О русских не говорю — у нас в стране это почти заоблачные высоты. Немцы же в самой обыденной ситуации могут устроить праздник для глаз и желудка.

К сладкому столу были поданы кофе, сливки, сахар, взбитые сливки в двух больших вазах, пирог с джемом и ягодами, пирог яблочный с миндалем, пирог с сахарной обсыпкой. Взбитые сливки настоятельно просили не экономить, а подкладывать к каждой порции пирога. После всего этого изобилия были предложены запеченные яблоки. Их хозяйка запекала в духовке на противне. Перед этим яблоки были очищены от шкуры и освобождены от семечек и сердцевинки. Их середина была начинена изюмом, джемом, грецкими орехами. К теплым запеченным яблокам полагался ванильный соус. Такого соуса поставили целый кувшин. Хозяйка предложила следующий рецепт поедания запеченных яблок — полить их вначале ванильным соусом, а сверху заправить взбитыми сливками. Все присутствующие отметили, что десерт получился изысканным.

Нужно заметить, что сладкий стол был устроен в традиционное для немцев время кофейного и чаепития. В Германии в 15.00 время кофе — *Kaffezeit*. Повсеместно в стране в это время люди приостанавливают работу и домашние дела, чтобы выпить чашечку кофе с различными сладостями. После обильного десертного стола мы отправились вновь в гостиную, где начался опрос информантов.

В гостиной мы уселись поудобнее и приступили к разговору. В комнате сохраняется старинная магнитола. Я обращал внимание на то, что многие люди, делая дорогостоящие ремонты, обставляя жилище дорогой современной мебелью, продолжают хранить вещи, которые выбиваются своим видом из общего интерьера. Наверное, людям жалко расставаться с вещами, которые когда-то очень дорого стоили и с которыми связаны различные воспоминания. В Германии такие случаи часты. Немцы очень привязаны к вещам. Они могут тратить огромные деньги на современное оборудование дома,

зачастую выбрасывают почти новую, но устаревшую по каким-то причинам мебель, но не могут расстаться с каким-то предметом, который всем окружающим кажется вопиющим анахронизмом или просто хламом.

Господин Шульце предложил всем гостям соки: апельсиновый и яблочный. Для угощения был сервирован стеклянный столик на колесиках. Беседа под напитки шла с информантами на самые различные темы. Мы старались все записать на диктофон.

После общения гости отправились по домам, а нас пригласили выпить вина. Вино у Шульцев хранится в погребе, устроенном под жилыми помещениями. В подвал, где оборудован винный погреб, ведут два входа: из коридора дома и прямо со двора. Господин Шульце серьезно подошел к оборудованию своего погребка. Ступени в него ведут мраморные. Стены подвала отделаны природным крупным камнем. Пол выложен мозаичными плитками. Винный погреб имеет прямоугольную форму. Два входа расположены с противоположных узких сторон периметра стен. В погребе стоит много мягкой мебели: уголок, обитый искусственной кожей красного цвета, серые кресла, а также два кресла из того же гарнитура, что стоит в гостиной. Посередине одной из стен расположен большой камин. Над камином висит деревянная резная картина с изображенным крестьянином, идущим за плугом. Плуг на картине тянут две лошади. Рядом с камином стоят железные инструменты для его обслуживания: щипцы, кочерга и т.д. На камине высокий канделябр с красной свечой, которую зажгли при нашем приходе. Камин, безусловно, является главным декоративным украшением этого помещения. Но он не просто украшает погребок, он функционален и создает необычайно уютную атмосферу. Пол перед камином застелен простым ковром в тон мозаичной поверхности.

Та стена, в которой устроен камин, сплошь покрыта глубокими норами, в которых вставлены трубы для хранения вина. Трубы керамические, небольшого диаметра. Они вмонтированы перпендикулярно в стену. В трубах лежат бутылки разных регионов мира и различных лет урожая. Господин Шульце отлично ориентируется, где находится каждая из бутылок. Видно, что он любит свой погребок и постоянно его пополняет. Да и выпить хорошего вина он не дурак, чего уж греха таить! Задумка с хранением бутылок очень верная. В погребе сохраняется почти постоянная температура, бутылки хранятся горизонтально, и здесь нет солнечного света. Вину ничто не грозит, кроме любопытных уст гостей, которые бывают здесь, впрочем, крайне редко. Погребок — святая святых хозяина!

Деревянные двери в погребе обиты железом. Потолок беленый. Он контрастирует с суровой обстановкой помещения. Здесь висят железные фонари и светильники. Обстановка выдержана в одном стиле. Это, наверное, самое стильное помещение в доме Шульцев.

Вино нам подали на столик, покрытый клетчатой скатертью, а также в качестве стола использовалась старинная пузатая бочка из потемневшего дерева. Под вино были поданы стильные бокалы. В углу подвала на столе стоит современный музыкальный центр. Хозяин поставил классическую музыку. Желая угодить нам, господин Шульце поставил запись балета П.И. Чайковского «Лебединое озеро». У него в доме хранится много пластинок. И запись русского балета была сделана на пластинке немецкого производства. Было видно из разговора, что хозяин прекрасно разбирается в классической музыке и высоко ценит вклад российских композиторов и исполнителей в мировое музыкальное наследие.

К вину подали нарезанный большими кубиками твердый сыр, различные чипсы, столовый виноград без косточек. Госпожа Шульце принесла оставшиеся от десертного стола печеные яблоки.

Вино весь вечер подавали только красное. Хозяин нас заранее спросил, какое вино мы хотели бы пить. Мы попросили его предложить нам по собственному усмотрению. Вначале господин Шульце открыл бутылку бордоского вина. Это французское вино было очень недурственным. Оно было характерным для вин из Бордо тягучим легким вкусом. Затем мы пили очень душистое испанское вино из Наварры «Дон Паскуаль» урожая 1994 г. Потом подали калифорнийское каберне совиньон. Вначале нам показалось, что оно уступало по своим качествам испанскому выдержанному вину. Однако за разговором калифорнийское вино постепенно нагрелось и стало душистым и прекрасным. Хозяин настойчиво предлагал нам виноград и сыр, обнося всех блюдами. Он был очень любезен.

Во время беседы он не забывал о камине, все время подбрасывая в него хорошие березовые дрова. В доме господина Шульце их запасено очень много. Дрова в камине уютно потрескивали, создавая атмосферу доверительности и откровенности. Огонь из камина освещал наши лица и наполнял помещение мерцающими красными язычками. Безусловно, разожженный камин — самая важная деталь для придания беседе уютной домашней обстановки в мрачный осенний вечер.

И стол, и бочка, на которых стояли бутылки и бокалы, были украшены ветками с зеленью. Хозяева продумали украшение стола даже здесь. Господин Шульце поставил запись «Кармен-сюиты» и завел долгий разговор о классической музыке. Кажется странным, что человек, всю жизнь проработавший в поле, может быть таким многогранным и разносторонним. Трудно представить в России крестьянина, который бы прекрасно разбирался в классической музыке, рисовал картины и читал массу книг. Конечно, в России такое увидеть можно, однако в Германии подобные встречи происходят довольно часто. Они не исключение из общих правил.

Господин Шульце всем нам подарил по своему рисунку, выполненному карандашом и пером. На рисунке изображена его деревня. Я обязательно постараюсь представить его рисунок на выставке, которую мы устроим в Кунсткамере по завершении экспедиции, а затем вставлю его в раму и повешу в своем доме на видном месте. Рисунки господина Шульце выполнены очень профессионально. Талантам этого человека не перестаешь удивляться.

Хозяин показал нам газету от октября 1943 г. Номер газеты вышел во Франкфурте-на-Майне (Frankfurt am Main). Он почти полностью посвящен налету американской авиации, в результате которого погибло много горожан. Судя по газетным фотографиям, траурная церемония проходила перед зданием оперного театра, закрытого в черную вуаль. В этой газете меня привлекла следующая информация. В разделе культурной жизни сообщалось, что три театра города закрыты: оперный, драматический и малый. Зато работают два варьете. Странная картина для воюющей страны. В газете было много сообщений о приеме на работу и т.д. Странно, не все регламентировали власти. Людей приглашали на работу через объявления в газетах. Господин Шульце показал нам книгу, где перечислены 240 жертв Второй мировой войны в данном округе.

Калифорнийское красное стало к этому времени совершенно чудным. Особенно хорошим оно оказалось после того, как постояло в бокалах и нагрелось. Под конец вечера хозяин предложил закончить дегустацию вин бутылочкой немецкого мозельского. Мы, конечно, не возражали. Раз мы в Германии, то завершить вечер просто необходимо местным вином. Он поставил на стол бутылку мозельского белого вина. Оно было прекрасным. Я сразу вспомнил слова Александра Вертинского из его мемуаров, где певец говорил о том, что весь мир, в том числе и сами немцы, высоко ценят, любят и платят большие деньги за французские вина. Хотя в самой Германии вина ничуть не хуже. А рейнские и мозельские вина даже превосходят самые лучшие французские. А уж этот сибарит знал толк в винах!

Господин Шульце любезно предлагал закусывать вино сырым и виноградом и всячески стремился сделать этот вечер приятным и запоминающимся. Расстались с хозяином мы очень поздно, что совсем не по-немецки. В Германии не принято так долго засиживаться в гостях. Но вечер удался на славу. Я также подумал о том, что наш хозяин потратил на прием много денег. Вероятно, в денежном исчислении он потратил на вина и закуски столько, сколько получил от нас за съём его жилья. Бытует мнение, что немцы очень хозяйственны и скупы. Но иногда они поступают совершенно так же, как и русские. Их отношения с людьми подчас приводят к трагатам, а не к доходам. Хотя вначале нас привел друг к другу обоюдный интерес. Он хотел заработать на сдаче в наем жилья, а мы хотели снять дом в деревне подешевле. А симпатия друг к другу сделала нас друзьями, и финансовая сторона отошла в сторону.

Из дневника Ивановой

С утра наши уехали в Ульцен/Uelzen, а я не хочу в Uelzen, я хочу спать и вообще побыть одна дома. Выспалась, сделала уборку в квартире, намыла раковину в кухне и начистила плиту. В три часа вернулись коллеги. Сегодня на **Kaffeezeit** мы приглашены к хозяину Шульце — у него соберутся старожилы из Баузена и других деревень. Такой вечер Херрманн Шульце организовал специально для нас, чтобы мы могли побеседовать с его друзьями, задать свои вопросы. Пришли четверо — Хельга Шульц, Аннелизе Гисельманн, урожденная Шульц, Фридрих-Вильгельм Шульц, ее брат из соседнего Граншедта, и Эльфриде Шульц, урожденная Шульце, соседка из Баузена. *Dei snakken alle platt*. Здесь, в Вендланде, почти все коренные жители носят фамилию Шульце в разных вариантах написания: Schulz, Schultz, Schulze, Schultze. Многие считают, что некогда, взяв такую ничего индивидуального не говорящую фамилию (*der Schulze* значит ‘деревенский староста’), люди скрывали свое немецкое происхождение. Вот и сегодня у нас с небольшим исключением вечер разнообразных Шульцев.

В холле первого этажа накрыт стол, мы пьем кофе. Ирггард Шульце, супруга нашего хозяина, испекла яблочный пирог — его подают со взбитыми сливками; здесь же аппетитные дрожжевой **Butterkuchen** и медово-миндальный **Mandelkuchen** только что из пекарни, а также запеченные яблоки с ванильным соусом. И в Вендланде в этом году богатый урожай яблок. Сам стол накрыт с большим вкусом — между тарелками и чашками изящного зеленоватого фарфора разбросаны зеленые листья плюща и покрасневшие листья винограда, белые цветки зимнего жасмина и белые свечи.

Хельга Шульц рассказывает о своем деде, он был мясником и резал скот для всей деревни Швипке/Schwierke, а на свадьбах готовил на всех гостей двора. Она сама родилась в 1940 г. в Баузене, где этот дед вместе с дочерью — матерью Хельги — купил тогда дом.

Аннелизе Гисельманн рассказывает о рождественских обычаях: дети должны были рассказать рождественские стишки или спеть песню, чтобы доставить радость родителям. Но не было никаких колядок, шествий и ряженых, только в новогоднюю ночь приходили с подарками. На Пасху в ее деревне девушки не ходили к источнику за водой, это пришло в Вендланд вместе с переселенцами из Восточной Пруссии после войны.

Вечером, каждый вечер от Рождества до Нового года, рассказывали страшные истории о привидениях в темной теплой *штубе* крестьянского дома. Рассказывали обычно старики. Иногда дети так пугались, что не хотели потом ночью идти домой. Во время святок соблюдались запреты, как везде в Северной Германии: не вешали стираное детское белье на улицу, иначе умрет ребенок в деревне; белье вешали в том месте, где было не видно

другим. А хлев чистили от навоза, правда, нельзя было вывозить навоз за пределы двора — в поле или на пашню — это приносит несчастье.

Зимой пряли и ткали. После Рождества и Нового года в комнате устанавливали прялки и настраивали ткацкий станок, и закипала женская работа.

Мы говорим о *Leichenwäscherin* (их еще называют *Totenfrau*). Одна такая женщина жила раньше в Кленце, и она была единственная, кто мыл покойников во всей округе. *Рундлинги* слишком малы, в каждом не было своей *Leichenwäscherin*. Ее всякий раз звали, когда кто-то умирал, и услуги ее оплачивались. Традиция сохранялась до 1953 г. Но чтобы эти женщины жили всегда за пределами деревни, чтобы им нельзя было поселиться рядом с другими — об этом наши собеседники не слышали. Но в следующий момент Хельга Шульц вдруг вспомнила, что фрау Симон — так звали *Leichenwäscherin* из Кленце — действительно жила в последнем доме на выезде из города. «Но это же просто совпадение?..» Потом наши собеседники взялись живо обсуждать тему похорон. Раньше еще при жизни старики готовили себе дубовые доски, сушили их, чтобы потом заказать из них себе гроб. Крестьяне в то время владели лесами, и такие вещи были очень распространены и обычны.

На поминках гостям давали *Totensbier* — напиток из темного пива с яйцами (кипятится вместе). Наши гости этого обычая уже не помнят, но раньше он был известен в Вендланде.

Есть в деревнях женщины, которые могут сглазить скот, которые вообще приносят несчастье. Однажды сглазили свинью, когда та, бедная, поросилась. Наш разговор мы записываем на диктофон, гости не сопротивляются, но сначала очень стеснялись. Потом разговор начала бойкая и дородная Хельга, и беседа потекла...

Вечером мы отпустили гостей, а сами двинулись за хозяином в его винный погреб. Кстати, в этот подвал мы определили наш трофей для музея — соломенного мужика с морковкой: в квартиру бедняга не помещался. Мы уютно устроились в кожаных креслах перед горящим камином, на столиках в виде винных бочек стоят бокалы и откупориваются бутылки — одна за другой: французское *Bordeaux*, испанское *Don Pascual*, калифорнийское *Cabernet Sauvignon*. К вину мы поглощаем ореховые чипсы, сыр и виноград. Слушаем коллекцию классической музыки, профессор и его друг Херрманн Шульце обсуждают ее прелести, делятся опять очень схожими воспоминаниями молодости. Мы болтаем с Ирмгард. Какой замечательный, спокойный и вкусный вечер. В завершение уже порядком пьяный хозяин предложил откусать немецкого легкого *Rhein-Hessen*, и мы поднимаем бокалы за новую встречу на Вендланской земле.

Фотодневник

F-15. В-18 Баузен (под Кленце). За столом в гостиной семьи Шульце (хозяев экспедиционной квартиры) с информантами этнологической экспедиции. Слева направо: участница экспедиции М. Гринфельдт, профессор А.С. Мыльников, Херрманн Шульце, Аннелизе Гисельманн, Фридрих-Вильгельм Шульц, Хельга Шульц, Эльфриде Шульц.

F-15. В-19 Баузен (под Кленце). Херрманн Шульце в винном погребе своего дома в последний вечер работы экспедиции.

F-15. В-20 Баузен (под Кленце). В погребе Шульце. Вечер для участников экспедиции.

F-15. В-21 Баузен (под Кленце). Участница экспедиции Ю.В. Иванова в винном погребе Х. Шульце.

F-15. В-22 Баузен (под Кленце). Ирмгард Шульце, супруга хозяина дома.

F-15. В-23 Баузен (под Кленце). Друзья — профессор Мыльников и Херрманн Шульце поднимают бокалы с французским «Бордо» за новую встречу на вендландской земле. На заднем плане — винная коллекция Шульце.

Расшифровка записи беседы с жителями Баузена (Аннелизе Гисельманн, Фридрих-Вильгельм Шульц, Хельга Шульц, Эльфриде Шульц, Ирмгард и Херрманн Шульце)

М у л'н і к о в : 3 ноября 2000 года. Беседа с группой крестьян-уроженцев деревни Баузен и соседних деревень. Называю имена: фрау Хельга Шульц, фрау Аннелизе Гизельманн, фрау Эльфрида Шульц и Фридрих-Вильгельм Шульц. В нашем разговоре будут принимать участие хозяева дома, в котором мы сейчас живем — господин Херрманн Шульц и госпожа Ирмгард Шульц.

Also, erste Frage, die uns interessiert, es ist die Frage was und wie viel wissen Sie über Ihre Vorfahren. Ich bitte auf diese Frage zuerst Frau Helga Schulz zu antworten. Bitte schön.

H e l g a S c h u l z : Ich, Helga Schulz und meine Vorfahren kommen aus Schwiepke. Der Opa also Uropa war Schmied in der Schmiede dort, hatte vier Kinder. Und ein Sohn war mein Opa. Der hat Schlachter gelernt. Und hat in den Bauerndörfern hier überall geschlachtet, Hausschlachtungen gemacht. Und hat später dann seine Frau aus Gurreizen geheiratet, die hatte Köchin in Lüchow gelernt, in einem Hotel. Und haben dann auf großen Hochzeiten gekocht und geschlachtet und damit ihr Geld verdient. Und hatten selbst keine eigene Hofstelle oder Haus, kein Haus. Und haben dann 1932 hier in Bausen diesen Hof gekauft. Und haben eine Tochter. Und die hat dann 1938 geheiratet und mein Vater kam aus Mützingen von einem grösseren Bauernhof. Und ein Jahr später 1939 am 1. September ging der Krieg los, da wurde der gleich angezogen am nächsten Tag und kam weg und ich wurde dann erst 1940 denn geboren. War dann unterwegs. Und dann ist er nicht wiedergekommen aus dem Krieg.

М у л'н і к о в : Und sagen Sie bitte, was wissen Sie über Ihre Urvorfahren?

H e l g a S c h u l z : Ja, Urvorfahren habe ich ja schon gesagt.

М у л'н і к о в : Nein, noch früher, früher.

H e l g a S c h u l z : Noch früher weiß ich ja nicht.

М у л'н і к о в : Wissen Sie nicht.

H e l g a S c h u l z : Nein.

М у л'н і к о в : Da werde ich bitten auf die ähnliche Frage Frau Anneliese Gießelmann zu antworten.

A n n e l i e s e G i e ß e l m a n n : Ja, das ist auch was die Urvorfahren betrifft, das wissen wir wenig. Meine Großeltern, die waren beide auch ähnliche Herkunft von Arbeitern, Großvater stammte aus Mallin, und Großmutter aus Kobin. Die habe da am Gut gearbeitet. Dann sind sie nachher nach Kosseboden gegangen, haben sich da auch verdient als Arbeiter, und haben da sich kennen und lieben gelernt und geheiratet. Und aus dieser Ehe stammten vier Kinder, da ist noch meine Mutter als zweitälteste mit dabei. Und der Bruder davon ist dann als Missionär

nach Afrika gegangen und die Schwester von der Mutter als Hebammenschwester auch nach Afrika. Die andere Schwester war hier und hat auch hier später geblieben und gestorben hier. Und so von den Urvorfahren das wissen wir auch nix. Da wurde wenig von erzählt und gesagt. Weil die Alten früher ärmlischer Herkunft waren und dann hatte der eine um den anderen auch nicht sehr viel gekümmert.

M y l' n i k o v : Ja, danke schön. Jetzt möchte ich den Bruder von Frau Gieselmann, Herrn Friedrich-Wilhelm Schulz auf diese Frage...

F r i e d r i c h - W i l h e l m S c h u l z : Das ist genau dasselbe.

M y l' n i k o v : Dasselbe?

F r i e d r i c h - W i l h e l m S c h u l z : Ja.

M y l' n i k o v : Ja, danke. Jetzt Frau Elfriede Schulz, bitte schön.

E l f r i e d e S c h u l z : Ich weiß noch weniger.

M y l' n i k o v : Was bedeutet weniger?

E l f r i e d e S c h u l z : Ich weiß nicht. So von Urgroßeltern weiß ich ja gar nichts. Die kommen aus Leissen, ich bin in Leissen geboren, meine Eltern hatten kleine Landwirtschaft, haben nicht viel geackert, und die Großmutter, nicht? Die war auch noch da, und den Großvater habe ich gar nicht mehr gekannt.

M y l' n i k o v : Danke schön. Jetzt möchte ich bei allen unseren Gesprächspartnern fragen: ob Sie wissen über solchen Fest, der früher in Literatur beschrieben war, Fest der ersten Schnee? Ist unbekannt? Ja.

Dann bitte schön, ich möchte, dass Sie an Ihre Erinnerungen kommen, ich meine, über die verschiedenen Feste, welche hier waren, Gebräuche, welche damit verbunden sind. Z.B. werden wir so chronologisch von Weihnachten anfangen. Ja? Bitte schön, dann Frau Helga Schulz. Was erinnern Sie über diese Bräuche, die mit Weihnachten verbunden sind?

H e l g a S c h u l z : Da kann ich eigentlich nicht viel zu sagen, denn ich bin im Krieg geboren und wissen Sie, dass mein Vater im Krieg geblieben ist, es war keine schöne Zeit für mich.

M y l' n i k o v : Ja, das ist klar.

H e l g a S c h u l z : Es wurde zum Weihnachten immer wieder gehofft, dass er nach Hause kommt und wurde denn geweint und getan, aber ich habe keine schöne Kindheit gehabt.

M y l' n i k o v : Ja, traurige Erinnerungen.

H e l g a S c h u l z : Ja. Und nachher hatte meine Mutter denn nachher wieder geheiratet und dass ihr Mann den Hof dann weiter machen konnte, ne?

M y l' n i k o v : Und bitte schön, Frau Gieselmann, was können Sie erinnern über Weihnachtsbräuche?

A n n e l i e s e G i e ß e l m a n n : Tja... Weihnachtsbräuche, das war so wie heute mit den Bratäpfeln wurde zu Weihnachten denn gemacht. Und auch dass wir denn mit den Großeltern Lieder eingetan und Gedichte mussten wir dann

vortragen und... auch die Weihnachtsgeschichte war dann sehr wichtig für die Großeltern, dass wir die Weihnachtsgeschichte auswendig konnten und mussten wir dann aufsagen, das war jedes Jahr gang und gäbe, wir waren drei Geschwister und mein Bruder, der älteste, der stand oben und dann kam ich und Christa, die war die kleinste, standen wir dann in der Reihe und haben dann ein Lied eingeübt, das mussten wir auch singen, das war dann zu Weihnachten immer jedes Jahr dasselbe.

M y l' n i k o v : Sagen Sie bitte, und welche Lieder haben Sie dann gesungen? Wahrscheinlich vom Tannenbaum? “O, Tannenbaum, Tannenbaum, wie grün sind deine Blätter”?

A n n e l i e s e G i e ß e l m a n n : Ja, “O, du fröhliche” auch und “Das Kindelein kommet...”

M y l' n i k o v : War es bekannt, ja?

A n n e l i e s e G i e ß e l m a n n : Ja. Und dies Lied, was wir eingeübt hatten, die Kinder, das war “Kurz ist der Tag...!” — das mussten wir immer so zeigen, — “Lang ist die Nacht, // Schnell fiel vom Himmel so sagt, so sagt, // Engelein breiten die Flügel aus, // Schweben hier nieder von Haus zu Haus, // Kucken durch Fenster und Tür, // Christkind hin kommt auch zu mir.” Nicht? Das war was wir Kinder dann immer aufsagen mussten, das hat den Großeltern immer Freude gemacht.

M y l' n i k o v : Ja, also danke schön. Jetzt werde ich Herrn Schulz Fragen, was Sie...

F r i e d r i c h - W i l h e l m S c h u l z : Ist auch dasselbe.

{*Alle lachen*}

M y l' n i k o v : Dasselbe, ja? Haben Sie beide gesungen, ja? Ja. Jetzt bitte schön, Frau Elfriede Schulz, was können Sie erinnern?

E l f r i e d e S c h u l z : Ja, von Bräuchen auch nichts. Am Heiligabend gingen wir zur Kirche und nachher gab es die Bescherung. Aber direkt über die Bräuche, da kann ich auch nicht viel sagen.

M y l' n i k o v : Danke schön. Vielleicht haben wir die Fragen von unseren Kollegen?

I v a n o v a : Warum ich? {*lacht*} Na ja, kennen Sie irgendwelche Umzüge zu Weihnachten oder zum Olljoorsabend? Gab es hier sowas?

H e l g a S c h u l z : Sowie wir uns kennen, selten, ne? Ja, das wurde... wurde ja als Kind immer immer Bange gemacht, nicht? Dann kommt der Rasselbock mit Ketten und wird uns denn mitnehmen, wenn wir nicht artig waren und so was wurde uns erzählt.

F r i e d r i c h - W i l h e l m S c h u l z : Das ist Silvesterabend.

H e l g a S c h u l z : Was? Ja, zum Silvester, nicht? Wurde das gesagt.

M y l' n i k o v : Und diese Umkleidung war, z.B. verschiedene Masken, wie Tieren?

H e l g a S c h u l z : Nein, nein.

М y l' n i k o v : Und der Wintermann oder der Wintermensch kommt?

Н е l g a S c h u l z : Und es wurde auch — also dass wir Weihnachten zur Kirche gingen, ist ganz klar, nicht? Ich bin jeden Heiligabend zur Kirche gewesen, solange ich zur Kirche gegangen bin. Ne? Ich habe noch nicht ein einziges Jahr ausgelassen. Das ist Tradition, bei mir jedenfalls. Und dass wir dann so zwischen Weihnachten und Neujahr uns unter uns im Dorf besucht haben, ein Abend kamen wir mal hier zusammen, ein Abend da, und so ging das ´rum im Dorf, nicht? Alle zusammen, und dann wurden die Spuckgeschichten und all so ´n Kram erzählt. Bei Mitternacht und so. Manchmal mochte man als Kind dann gar nicht mehr nach Hause gehen. Denn hatte man Angst, ne? {lacht}

М y l' n i k o v : Schreckliche Geschichten, ja?

Н е l g a S c h u l z : Ja.

И v a n o v a : Wer hat die Geschichten erzählt?

Н е l g a S c h u l z : Ja, die älteren Leute denn! Ja.

И v a n o v a : Und wurde auch gesponnen und gewebt in der Zeit?

Н е l g a S c h u l z : Nee, in dieser Zeit eigentlich nicht. Das ist alles schon vorher gewesen.

А n n e l i e s e G i e ß e l m a n n : Und nach Weihnachten dann. Im Januar wurde denn gesponnen und gewebt. Nachher kam denn der Webstuhl in die Stube und dann ging es so manchmal vier oder fünf Wochen, dass dann gewebt und gesponnen wurde. Das war... die Zeit dann, ne? War der Webstuhl denn immer drin.

М y l' n i k o v : Sagen Sie bitte, und in diesen Märchen, die Sie hörten oder erzählten, war etwas über die Wendeln? Weil in vielen deutschen Märchen spielen Wendeln eine solche Gestalte bestimmte Rolle.

Н е l g a S c h u l z : Weiß ich auch nicht mehr.

М y l' n i k o v : Wissen Sie nicht?

Н е l g a S c h u l z : Nee, das weiß ich nicht mehr.

М y l' n i k o v : Na gut. Habe ich das bei allen gefragt, ja? Gehen wir weiter. Welcher große Fest war nach dem Weihnachten? Ostern?

Н е l g a S c h u l z : Ostern.

М y l' n i k o v : Und vor Ostern war kein solcher große Fest? Frau Helga Schulz, erzählen Sie, was war hier im Dorf oder in Nachbardörfern, welche Bräuche waren mit Ostern verbunden?

Н е l g a S c h u l z : Ostern wurde ja Osterfeuer zusammen gesammelt, zusammengezogen im Wald und wurde mit ´nem Wagen in einen großen Haufen gefahren, und wurde dann am Ersten Ostertag angesteckt.

М y l' n i k o v : Haben Sie Eier gebraucht?

Н е l g a S c h u l z : Nein. Das kam erst die Woche nach Ostern.

А n n e l i e s e G i e ß e l m a n n : Die Woche nach Ostern.

Н е l g a S c h u l z : Sonntag nach Ostern. Dann war Krähenhochzeit, haben wir das genannt.

M y l' n i k o v : Wie?

H e l g a S c h u l z : Krähenhochzeit.

M y l' n i k o v : Krähen.

H e l g a S c h u l z : Hochzeit. Dann wurde so ein Krähenest in so ´ner Gabel war das drin, das mussten die Jungen auf dem Baum holen und dann wurden dort meisten die Eier drin, und denn alle Kinder die im Dorf ´rum, und haben wir denn Eier gesammelt. Und die wurden denn gebrachen nachher.

M y l' n i k o v : Waren sie gezeichnet oder gefärbt?

H e l g a S c h u l z : Nee, gefärbt... ja, gefärbt, ne. Das sammelten wir nicht.

F r i e d r i c h - W i l h e l m S c h u l z : Die Eier, die gesammelt wurden, nein.

H e l g a S c h u l z : Aber zu Ostern haben wir Eier gefärbt. Im Haus meiner Mutter und die hat die dann auch versteckt und wir haben Nester gebaut ein Tag vorher und haben die denn morgens gesammelt.

M y l' n i k o v : Es waren gekochte Eier?

H e l g a S c h u l z : Gekochte und gefärbte Eier.

M y l' n i k o v : Aha. Jetzt bitte schön, Frau Gießelmann.

A n n e l i e s e G i e ß e l m a n n : Ja, das war bei uns auch so. Wir mussten dann noch, wie wir von Haus zu Haus gingen, wir mussten dann noch ein Gedicht aufsagen. Und das war dann immer auf Plattdeutsch ging das dann, ne? "Tain Eier, tain Eier in unsren Kiep, wi sind arm un hie sind rick, wenn hie uns kein Eier gemn, schall dei hoch kemn und dei Hühner wechnehmen." Also, wenn man uns keine Eier gibt, soll... da habe ich dann komm und denen die Hühner klauen, nicht? Wegnehmen. Und das war dann immer, das mussten wir dann los und dann kriegten wir dann Eier, manchmal kriegten wir dann eine Mark oder sowas auch noch dazu. Das war ja früher viel Geld, wenn man eine Mark hatte. Das war immer...

M y l' n i k o v : Ja. Jetzt fühle ich, dass Herr Schulz auch etwas sagen will.

F r i e d r i c h - W i l h e l m S c h u l z : Wat soll ich sachen? Ist schon alles gesacht!

{*alle lachen*}

M y l' n i k o v : Alles sagen, alles sagen.

{*запись прервана*}

M y l' n i k o v : So. Ich glaube, ach so! Frau Elfriede Schulz hat noch nichts gesagt.

E l f r i e d e S c h u l z : Da kann ich auch nicht viel sagen. Wir wohnten außerhalb des Dorfes, das habe ich alles auch nicht mitgekriegt. Kann ich auch nichts...

M y l' n i k o v : Was geht weiter? Weiter geht wahrscheinlich Maibaum? Wahrscheinlich so, ja? War es hier verbreitet?

F r i e d r i c h - W i l h e l m S c h u l z : Früher war der Maibaum...

Anneliese Gießelmann: Das ist jetzt in den letzten Jahren ist das erst wieder aufgekommen bei uns in Granstedt und wir Bausener gehen dann da ´rüber, Granstedt hat sehr viele junge Leute. Und die machen das dann und wir gehen dann am 30. [April] abends gehen wir dann ´rüber und dann wird da gegrillt, es gibt Würstchen und Salate und... alles Mögliche, trinken Bowle, Maibowle und dann ist die ganze Jugend und alt und jung sind da gesammelt und es ist immer sehr gesellig da.

Mylnikov: Es ist die erste Jahre da wieder geboren?

Anneliese Gießelmann: Ja.

Helga Schulz: Früher war das nicht. Früher war das nicht.

Mylnikov: Kennen Sie solche Benennungen: Kreuz- und Hahnenbaum und Kronenbaum? Ist es bekannt, nein?

Helga Schulz: Ja, hier pflanzte man sie immer. Ein richtiger Birkenbaum mit den Ästen alle dran und dann oben Schleifen angebunden. Aber in den Städten oder so, oder in Bayern haben wir schon andere gesehen. Ne? Die so gedrechselt sind und angemalt, auch so querlang die Figuren und so was. Aber das kennen wir hier nicht.

Mylnikov: Welcher Baum war dieser Maibaum?

Helga Schulz: Ein Birkenbaum.

Mylnikov: Birke.

Helga Schulz: Ja. Ja.

Mylnikov: Und sagen Sie, wie lange stand dieser Maibaum?

Friedrich-Wilhelm Schulz: Vier Wochen.

Mylnikov: Vier Wochen.

Friedrich-Wilhelm Schulz: Ungefähr vier Wochen.

Mylnikov: Und weiter geht also Pflingsten? Was... da habe ich wieder unsere Ordnung halten, Frau Helga Schulz, was können Sie über Pflingsten sagen?

Helga Schulz: So, Pflingsten kann ich hier nur sagen, dass früher hier so Tradition war, in unserer Kirchengemeinde, dass der Posaunenchor auf einem Wagen — der Wagen war mit Maigrün geschmückt, mit Birkengrün — und dann mit Posaunen, und dann haben die in jedem Ort geblasen mehrere Gesänge. Und — ja, die kriegten dann mal auch 10 Mark oder oder eine Flasche Schnaps oder so und dann führen sie in den anderen Ort weiter. Ja. Und jetzt, heute ist Himmelfahrt schon, weil die Frauen sich beschwert haben, die Männer wären immer Pflingsten besoffen. *{lacht}*

Mylnikov: Das ist eine wendländische Tradition.

Helga Schulz: Himmelfahrt, Himmelfahrt ist sowieso Vatertag, also ist das alles ein Tag dann.

{beide lachen}

Mylnikov: Himmelfahrt wann ist es?

Helga Schulz: Das ist anderthalb Wochen vor Pflingsten.

M y l' n i k o v : Aha, also im Mai auch?

H e l g a S c h u l z : Nicht? Das ist am Donnerstag.

M y l' n i k o v : Ich glaube, das ist ein ständiges Datum?

H e l g a S c h u l z : Ja.

M y l' n i k o v : Das ist ein Staatfest.

H e l g a S c h u l z : Ja, ein Feiertag. Ein Feiertag. Christi Himmelfahrt.

M y l' n i k o v : In ganz Deutschland. Aber ich habe so verstanden, dass die Bräuche, die früher mit Pfingsten verbunden waren, jetzt verbindet man am meisten Teil mit Himmelfahrt? Habe ich richtig verstanden?

H e l g a S c h u l z : Nein. Früher war das Pfingsten, aber weil die Frauen sich beschwert haben, ist es jetzt auch Himmelfahrt. Aber zu Pfingsten wurden auch vorne an der Haustür oder so Birkenbäume kleine gestellt und ausgemalt. Hieß das dann. Ja.

M y l' n i k o v : Will jemand noch dazu sagen?

A n n e l i e s e G i e ß e l m a n n : Ja, das ist überall dasselbe gewesen, hier in den Dörfern. Das haben immer alle gemacht dann, das Haus ausgeschmückt mit Birken... Und schon die ganze Zeit vor Pfingsten Zweige 'reingeholt, dass die dann auch grünen konnten. Dann hatte man ein bisschen Frühling so im Zimmer.

M y l' n i k o v : Sagen Sie bitte, vielleicht kennen Sie es, und in Dörfern, welche außerhalb des Wendlandes liegen, wo kann man sagen, so reine deutsche Bevölkerung von Anfang an war, ohne Wenden früher, ja? Sind diese Gebräuche auch dasselbe oder sie sind ein wenig andere? Das wissen Sie nicht, nein?

F r i e d r i c h - W i l h e l m S c h u l z : Nee...

M y l' n i k o v : Und andere Frage: was können Sie über sogenannten Johannisbaum sagen? Ist es bekannt oder nicht? Nicht bekannt, ja? Weil bei den Sachsen war es so, Johannisbaum, also, Johannistag, der 24. Juni, und da wusste nicht Maibaum, sondern wussten Johannisbaum. Ja, ja. Hier ist am meisten Teil mit Spargel verbunden, ja?

H e l g a S c h u l z : Ja. Ja.

M y l' n i k o v : Und noch letzte Frage aus dieser Serie über die Erntefeste. Was können Sie erinnern? Ich fange an wieder von Helga Schulz.

H e l g a S c h u l z : Erntefeste weiß ich ja eigentlich auch nicht. Ich kann mich noch erinnern, wie ich so 16-18 war, war hier im Nachbarort mal so 'n Zeltfest mit Tanzen. Es wurde auch 'n Zelt aufgebaut und mit Tanz und Erntefest. Aber so weiter nichts.

M y l' n i k o v : Und Frau Gießelmann?

A n n e l i e s e G i e ß e l m a n n : Da kann ich auch nicht viel zu den Erntefesten...

M y l' n i k o v : Herr Schulz weiß auch nicht? *{lacht}* Ja, und die letzte so, Frau Elfriede Schulz.

E l f r i e d e S c h u l z : Das ist auch nicht anders, aber in ... Sitz waren die Erntefeste. Mädchen mit den Harken, Männer machten den Umzug durch das Dorf. Das ist ganz groß gewesen, aber bei uns hier ist es nicht so.

M y l ' n i k o v : Danke schön. Was können Sie erinnern über einige solche Bräuche, die mit menschlichem Leben verbunden sind? Z.B. die Bräuche mit Geburtstag, mit Hochzeit, mit Begräbnis. Was können Sie erinnern? Gibt es Besonderes oder wie gewöhnlich in der Kirche und s. w.?

H e l g a S c h u l z : Ja, Hochzeit geht man in die Kirche und dass die aus dem Dorf auch meistens eingeladen sind. Und Polterabend zwei Tage vorher, Polterabend, nicht? Vor der Hochzeit. War auch schon Musik und ja...

M y l ' n i k o v : Und sagen Sie, zum Beispiel, wenn die Frau ein Kind geboren musste, in letzten Monat, die letzten Tage kann ich sagen, macht man mit sie etwas? Z. B. soll sie in bestimmten Raum sein oder so ein wenig so isoliert oder nicht?

H e l g a S c h u l z : Nee.

M y l ' n i k o v : Das ist nicht. Ja. Und Hochzeit, wie hat man geschmückt die Braut und den Bräutigam?

H e l g a S c h u l z : Ja, das Kleid...

M y l ' n i k o v : Welche Farbe?

H e l g a S c h u l z : Ich weiß noch, meine Tante und ja, meine beiden Tanten, die hatten in Schwarz geheiratet noch. Die schwarzen dünnen Kleider. Und auch kein Schleier, aber meine Mutter hatte damals schon weißes Kleid gehabt und einen langen Schleier. Und ich auch.

M y l ' n i k o v : Und heute?

H e l g a S c h u l z : Ja, heute... manche gehen ja gar nicht mehr zu Hochz... also, zur Kirche, die gehen ja nur noch zur Standesamt und ziehen entweder ein kleines Schwarz an oder Kostüm. Ja.

A n n e l i e s e G i e ß e l m a n n : Kostüm dann, und gehen mit Kostüm, und... im Anzug und dann... je nach dem... wenn sie eine Hochzeitsreise machen, dann machen Sie überhaupt keinen Feier. Und sonst machen sie dann zu Hause dann irgendwas, so wie es jeder kann nach Geld.

M y l ' n i k o v : Danke. Sagen Sie bitte, und wenn der Mensch gestorben ist, gibt es verschiedene solche Bräuche, die mit Begräbnis verbunden sind?

H e l g a S c h u l z : Ja, früher war ja denn so hier auf dem Dorf, dass die Toten im Haus blieben. Ne? Dies wurde denn irgendwie, wo das kühl war und wurde denn alles mit nassen Säcken und Decken und alles denn nass gehalten, wenn's warm war im Sommer, ne? Und dann blieben sie solange im Haus, bis dann die Beerdigungstag war und dann wurden die — früher waren hier so große Dielen — und da wurden die denn aufbewahrt. Und ganz am Anfang noch offen. Ne? Aber das ist heute schon lange nicht mehr. Jetzt sind sie ja oder im Haus bleiben...

{*Запись прервана*}

Mylnikov: Wie meinen Sie, warum war früher dieses Kostüm schwarz?

Helga Schulz: Ja, zum Standesamt zog man schwarzes Kostüm an.

Mylnikov: Ja.

Helga Schulz: Und 'ne weiße Bluse. Und das wurde dann, wenn die Kinder getauft wurden, auch wieder angezogen. Ne?

Mylnikov: Jedes Mal?

Helga Schulz: Ja.

Mylnikov: Also, das Kostüm bewahrte man und wenn...

Helga Schulz: Ja. Oder wenn es nicht mehr passte, dann musste 'n anderes her. So ungefähr.

Mylnikov: War das wichtig? Sollte es dasselbe Kostüm sein oder es spielte nicht eine Rolle?

Helga Schulz: Ja. Je nach dem, ob es passte. Wenn man dick geworden ist und es nicht mehr passte, dann musste man anderes haben. So.

Ivanova: Wie war das Taufkleid für ein Kind? Wurde das Taufkleid immer von der Generation zur Generation übergeben oder?

Helga Schulz: Ja. Ich weiß noch, habe mein Taufkleid noch gesehen, das war alles mit Spitze, aber wo das nachher abgeblieben ist, weiß ich nicht. Jedenfalls wie unser Sohn denn geboren wurde, dann war das nicht mehr da und man hat da... ja, man hat das Taufkleid gekauft.

Ivanova: War das immer ein neues Kleid oder...?

Helga Schulz: Das war dann ein neues.

Anneliese Geißelmann: Aber so wurde denn das immer weiter in der Familie, nicht? Da wurden die Großeltern, die Eltern, die Kinder dann wieder wurden dann alle drin getauft. Wenn die Spitze und das alles in Ordnung war, dann kam nur ein anderes Unterkleid drunter, je nach dem, ob Junge oder Mädchen, mal in rosa und mal in hellblau, und es wurde dann immer wieder genommen, ne?

Mylnikov: Also, bitte schön, vielleicht haben meine Kollegen auch die Fragen?

Ivanova: Ja, ich würde mich interessieren für die Aberglauben in den Zwölfen. In dieser Zeit zwischen Weihnachten und Heiligendreikönige, oder wie heißt der Tag, der 6. Januar?

Helga Schulz: Ja... Heiligendreikönige.

Anneliese Geißelmann: Weihnachten und Neujahr hieß es ja früher, dann durfte man keine Wäsche waschen und so, ne? Dann vor allen Dingen die Aberglauben bei Kindern und die durfte auch nicht nach draußen gehängt werden, dann hatten die dann den Aberglauben, also, dann passiert der Unglück und die wurden... Dann haben die die ganze Zeit die Wäsche denn irgendwo im Geheim oder in Ecken getrocknet, wo keiner dann die Wäsche gesehen hat, denn es ging ja nicht an, wenn die Wäsche dann wochenlang oder tagelang voll

Stube und alles gelegen hat. Und das war zwischen Weihnachten und Neujahr dann.

I v a n o v a : Was war noch verboten? Ausmisten war auch verboten?

H e l g a S c h u l z : Genau.

F r i e d r i c h - W i l h e l m S c h u l z : Ausmisten war nicht verboten, aber Mist wegfahren auf den Feld, zwischen Weihnachten und Neujahr wurde kein Mist gefahren.

H e l g a S c h u l z : Vom Hof, vom Hof auf den Feld fahren. Das wurde nicht getan.

F r i e d r i c h - W i l h e l m S c h u l z : Dat war nicht.

H e l g a S c h u l z : Vor der Tür durfte das geschmissen werden.

I v a n o v a : Warum?

F r i e d r i c h - W i l h e l m S c h u l z : Dat bringt Unglück. Es ist verboten, das soll Unglück bringen oder sowas.

H e l g a S c h u l z : Und früher war es auch so Mode, wenn eine Frau Kind geboren hatte, dann durfte die auch nirgends hingehen, bis das Kind erst getauft wurde. Das ist alles heute auch ganz anders. Heute werden ja kleine Babys gleich in der Tasche mitgenommen, nicht? Und die werden erst nach einem halben Jahr getauft, manche werden gar nicht getauft, wie das heute so Mode ist. Manche Eltern sagen ja auch: "Ja, die sollen selbst entscheiden, was sie... — heute — sie sollen selbst entscheiden, was sie wollen, nicht? Und ob sie getauft werden wollen oder nicht." Aber...

I v a n o v a : Sollte es Unglück bringen, wenn man ein ungetauftes Kind irgendwo mitnimmt?

H e l g a S c h u l z : Ja, weiß ich nicht, aber das wurde einfach nicht gemacht. Was jetzt damit zu tun hatte, das weiß ich nicht. Kann ich Ihnen nicht sagen.

I v a n o v a : Wann wurde ein Kind getauft normalerweise?

H e l g a S c h u l z : Normalerweise 4 Wochen. 3-4 Wochen.

I v a n o v a : Und wenn es nicht lebensfähig war, früher?

H e l g a S c h u l z : Ja, dann wurde wohl Nottaufe gemacht, nicht? Dann wurde das wohl eher gemacht.

M y l ' n i k o v : Sagen Sie bitte, zahlen Sie alle sogenannte Kirchensteuer?

F r i e d r i c h - W i l h e l m S c h u l z : Freiwillig.

H e l g a S c h u l z : Ja. Wenn man nicht aus der Kirche 'raus ist. Wir sind ja schon viele deswegen aus der Kirche 'rausgetreten. Weil wenn wir dann Unternehmen haben oder... müssen viel Kirchensteuer bezahlen, dann gehen wir einfach aus der Kirche.

M y l ' n i k o v : Wie macht man es? Wie gehen Sie heraus? Müssen Sie nach Gericht kommen oder wie es ist?

F r i e d r i c h - W i l h e l m S c h u l z : Dat wess ik ook nit, wie dat is.

H e l g a S c h u l z : Das weiß ich auch nicht...

М y l' n i k o v : Das wissen Sie nicht?

He l g a S c h u l z : Ich bin Kirchenvorsteherin, aber das kann ich Ihnen nicht sagen. Nee, das...

М y l' n i k o v : Ja, danke. Welche Fragen haben wir noch? Bitte schön. Vielleicht möchten Sie etwas erinnern, das, was ich nicht fragte? Ich habe ganz kurz diese Frage gestellt, um Sie nicht müde zu machen, aber vielleicht möchten Sie noch etwas sagen, bitte schön. Vielleicht über die Märchen, die Sie in Kindheit hörten, oder irgendeine Lieder, die Sie erinnern, das wäre für uns auch interessant. Gut.

F r i e d r i c h - W i l h e l m S c h u l z : Erzähl' doch einmal, was du da...

{Die Aufnahme wird unterbrochen}

N o v i k : Ich interessiere mich, welche Handwerk war hier verbreitet?

He l g a S c h u l z : Ja, es ist nur Landwirtschaft. Hier im Ort. Handwerk war nur die Schmiede früher. Da oben, wo Frau Gießelmann jetzt wohnt.

N o v i k : Hier?

He l g a S c h u l z : Nein, hier im Haus nicht. Hier in dem Haus...

A n n e l i e s e G i e ß e l m a n n : Das letzte Haus da oben. Nee, die ist nicht mehr da. Die war schon weg, wie wir ja hierher gezogen sind. Da war sie schon weg.

He l g a S c h u l z : War alles schlecht und baufällig. Ihr Vater ist Maurer selbst gewesen, und hat dann, wie sie das gekauft hat, hat der das alles schön ausgebaut.

I v a n o v a : Und in Nachbardörfern?

F r i e d r i c h - W i l h e l m S c h u l z : Waren nur Landwirte.

He l g a S c h u l z : Ja...

A n n e l i e s e G i e s s e l m a n n : Nur Landwirte... Stellmacher und... ja, Schmied, Schuster, in Bussau — Schuster. Und dann war immer Tante Emmaladen, da war eine Mühle.

F r i e d r i c h - W i l h e l m S c h u l z : In Bussau war alles: da war Schmiede, da war Schuster, Schneider, da war die Schule.

М y l' n i k o v : Ja, jetzt alle sprechen, das ist unverständlich. Sagen Sie bitte, wie meinen Sie, welchen Unterschied gibt es zwischen Schuster und Schuhmacher?

F r i e d r i c h - W i l h e l m S c h u l z : Da ist kein großer Unterschied. Zwischen Schuster und Schuhmacher ist kein großer Unterschied.

E l f r i e d e S c h u l z : Ja, der Schuster, der hat der kriegte die kaputten abgelatschten Schuhe zum Reparieren, neue Absätze machen oder so erneuern oder wenn mal eine Naht abgerissen war, wurde das denn dahingebraucht und hat der die denn ausgebessert. Ganz selten, dass er neue Schuhe gemacht hat. Denn war das für jemand, der in normalen Schuhen nicht gehen konnte, dann hat er selbst welche angefertigt. Sonst war das... bei diesem Schuster, den wir hatten, hatten wir ja sonst nicht.

M y l' n i k o v : Und Schuhmacher konnte neue Schuhe machen?

E l f r i e d e S c h u l z : Schuhmacher konnte neue, der war in Clenze war einer, der hat noch beherrschte sein Werk, aber so war das hier nicht.

M y l' n i k o v : Danke schön. Welche Fragen noch? Ja?

H e l g a S c h u l z : ...ob das hier eine Mühle gibt, in Bussau gibt es eine Mühle, und das Haus steht auch noch.

M y l' n i k o v : Sie arbeitet noch?

H e l g a S c h u l z : Nein! Aber das Mühlrad ist auch wohl noch in Ordnung, nicht? Oder?

F r i e d r i c h - W i l h e l m S c h u l z : Nein.

H e l g a S c h u l z : Nein?

H e r r m a n n S c h u l z e : Da gehen wir am Sonntag hin! Gen Mühle. Sonntag Vormittag.

H e l g a S c h u l z : Da war ein großer Mühlenteich, aber dann ist alles jetzt so... zum Garten geworden oder Park, wie man dazu sagt und das war früher ein großer Teich. Wie ich noch Kind war und klein war, hatte da noch Schrott gemacht. Bin ich da noch hingegangen und haben wir da noch Mehl geholt zum Backen, Brot und... Weizenmehl, ne? Und geschroteten für die Schweine, hatte auch noch... das weiß ich noch.

M y l' n i k o v : Ja, bitte schön, vielleicht kommen die Erinnerungen in Ihren Köpfe außerdem, was wir schon gesprochen haben? Das können wir auch schreiben.

{Die Aufnahme wird unterbrochen}

M y l' n i k o v : Тут вступает в разговор госпожа Ирмгард Шульце.

I r m g a r d S c h u l z e : Hier war denn auch ein Teich.

H e l g a S c h u l z : Wo denn?

I r m g a r d S c h u l z e : Ja, da wo doch... ich denk', hier.

H e l g a S c h u l z : Ein Waschpool.

M y l' n i k o v : Sagen Sie bitte, mit dieser Mühle, oder Schmiede waren irgendwelche lokale, hiesige Geschichten verbunden? oder nicht?

A n n e l i e s e G i e ß e l m a n n : Ja, eine Gastwirtschaft war hier im Ort, hier war eine Gastwirtschaft, da vorne das große Haus, war oben auch ein kleiner Saal und da... aber die sind der Sohn, der da ansässig war auf dem Hof, der ist im Krieg geblieben und die Eltern, die sind... die waren schon tot denn und das hat hauptsächlich noch die Großmutter damals gemacht, ne? die Gastwirtschaft betrieben. Und nach dem Gericht aber war hier gar nichts mehr, da kamen dann auch von der Ostpreußen die Flüchtlinge, die dann bewirtschaftet haben und dann ist die Gastwirtschaft nicht wieder aufgemacht.

M y l' n i k o v : Ist die Bevölkerung in Ihrem Dorf stark verändert oder am meisten Teil leben die Leute, welche ständig früher hier waren?

Friedrich - Wilhelm Schulz : Nach dem Krieg waren die Flüchtlinge.

Mylnikov : Ja, ja. Aber ich weiß, dass hier in vielen Dörfern kamen die reichen Leute aus Hamburg, aus andere Städte, und das sind schon keine Bauer, bloß sie leben hier.

Helga Schulz : Ja, wo Sie morgen hingehen wollen mit Herrmann und Irmgard. Die kommen aus Reinbeck bei Hamburg. Die Eltern haben das schon gekauft, das ist wohl schon 40 Jahre her. Fast 40 Jahre. Und jetzt sind die aber schon tot und ist der Sohn, der war der Brückenbauingenieur. Und überall in Malaysia und sonst wo hat er gearbeitet, ne? Der ist jetzt auch Rentner und die kommen hierher und denn das Haus daneben, das war... hat eine Frau gekauft, die hat eine große Erbschaft gemacht von ihrer Mutt... Oma, und hat das Haus gekauft und hat das ausgebaut, als Seminarhaus, das sind 27 Bette, aber sie konnte es alleine nicht betreiben und dann hatte sie das verpachtet und hatte soviel Pacht genommen, dass die Leute das nicht mehr zahlen konnten. 6 Tausend Mark im Monat, das konnten die nicht aufbringen und jetzt haben sie das ab dem 1. Januar... ist... steht es leer. Soll verkauft werden.

Mylnikov : Also, kommt wieder einer außer dem Dorf?

Helga Schulz : Vielleicht, vielleicht. Aber sonst... und hier dieser Müller. Der war hier früher auch nicht ansässig, auf diesem Hof hier. Sonst sind hier alle die alten, die sind hier geblieben.

Mylnikov : Ja. Haben wir, ich und meine Kollegen, noch irgendeine Fragen? Bitte schön.

Ivanova : Können die Herrschaften etwas über das Handwerk noch erzählen? Ich hatte solch' einen Eindruck, als ob Sie ein bisschen mehr wissen.

Helga Schulz : Über Handwerk?

Friedrich - Wilhelm Schulz : Der Vater war aber Maurer. Früher war Landwirtschaft betrieben und wie wir grösser waren, dann haben wir die Landwirtschaft gemacht, ich bin mehr, und er wieder Maurer gespielt. Hat über 80 Jahre gemauert. Und dann war in Granze war noch Vater war Zimmermann, und dann hat mein Vater gesetzt nach dem Krieg, oben bis Magdeburg gefahren, und denn noch in Granze war mein Vater Zimmermann, noch war Vater der Schlachter. Ja!

Mylnikov : Sagen Sie bitte, und diese Agrargeräte, verschiedene Wagen, verschiedene Sachen, um z.B. Getreide zu verarbeiten und s. w. am meisten Teil war es aus Holz gemacht. Wann hat man das abgelegt und neue Technik eingeführt? So, ungefähr in welchen Jahren?

Helga Schulz : Nach dem Krieg wohl, oder?

Friedrich - Wilhelm Schulz : Nach dem Krieg, in den 50-er Jahren.

Herrmann Schulze : Wie der Schlepper kam, kamen auch die neuen Maschinen. In den 50-er Jahren.

Friedrich-Wilhelm Schulz : Ja, ja.

Mylnikov : Und sagen Sie, hier im Wendland gibt es einige Kooperative. Ich habe diese Buklette gelesen, welche Getreide treiben oder Kartoffel, Eier, Fleisch, Würste u. s. w. Was wissen Sie über diese Kooperative?

Anneliese Gießelmann : Das sind wohl die Biobauern heute, die alles so ohne Dünger und ohne Spritzmittel, alles per Handarbeit noch, da wird nicht viel, also, dass sie da Maschinen einsetzen konnten, weil wenn sie das sauber halten wollen, müssen sie ja mit Hacken und...so da 'rein in diese Felder. Das... und sehr viele dann ausländische Helfer denn hier — Polen... Und das sind ja jetzt bloß in jedem Ort, passt noch ein, großer Bauereibetrieb. Und früher hatte doch jeder 5-6 Kühe...

Mylnikov : Ich kann einige Beispiele geben, z.B. "Betriebsgemeinschaft Petter" in Nemitz oder "Biolandhof Carola und Manfred Ebeling". Ja, die kennen Sie wahrscheinlich?

Alle : Ja.

Mylnikov : Oder "Biolandhof Schulz" auch, Gestermeyer, oder "Biolandhof Schulz... ah, Gestermeyer, das hab' ich schon gelesen, ja. Weiter: "Milchschaftshof Giesekühn, Diahren", "Annette und Willi Quis, Mammoissel", "Eichenhof Johann... " Und andere. Was ist es? Erklären Sie mir, ich war da nicht, ich weiß es nicht. Welche Unterschied ist von anderen Bauern?

Friedrich-Wilhelm Schulz : Ohne Kunstdünger und ohne Spritze.

Mylnikov : Ohne...?

Friedrich-Wilhelm Schulz : Ohne Kunstdünger und ohne Spritzen. Die dürfen nicht spritzen und dürfen nicht Kunstdünger streuen. Und der Hahn, der Giese, der hat Schafe. Die waren gemosen und da wird Käse von gemacht und Schnaps von gemacht. Ja.

Mylnikov : Aber sie sind einzeln ein Kooperativ oder alle diese Leute sind in einem großen Kooperativ vereint?

Herrmann Schulze : Ja, ja. Im Zusammenschluß, Kooperativ ja, dann geht es schon los mit dem Absatz. Aber der in Küssen, der macht wohl alleine.

Mylnikov : Wann war es Anfang von diesen Kooperativen?

Anneliese Gießelmann : So ungefähr 10 Jahre. Vor 10 Jahren hat es nun ungefähr angefangen. Sonst früher waren ja hier überall nur Kleinbauern. Hat jeder seine 5-6 Kühe gehabt und auch Schweine und alles selbst gefüttert und gezogen und dann nachher ist Zusammenschluß dann ist da in jedem Dorf nun noch ein großer Bauer.

Mylnikov : Und wie kann man hier verstehen, dass in diesem Kooperativ, in Kooperativ vereinigen Kleinbauern, die weniger Erde haben? Oder es gibt andere Prinzipchen? Warum kommen sie in Kooperativ?

Herrmann Schulze : Um den Absatz, den Verkauf, hinbringen zu den Händlern.

M y l' n i k o v : Aber andere doch arbeiten allein?
H e r r m a n n S c h u l z e : Ja, die arbeiten allein, aber die Produkte verkaufen in Verband.

M y l' n i k o v : Zusammen? Ach so, ja. Danke. Ich glaube, dass meine Fragen sind beendet, ich weiß nicht, wie meine Kollegen, vielleicht möchten Sie etwas fragen?

I v a n o v a : Sagen Sie bitte, gibt es auf dem Dorfe hier eine Leichenwäscherin, eine Leichenfrau oder wie man sie nennt?

H e l g a S c h u l z : Hier auf dem Dorf nicht. Die gab's in Clenze. Musste die dann von Clenze kommen.

I v a n o v a : War es eine Leichenwäscherin?

H e l g a S c h u l z : Ja.

I v a n o v a : Nicht von dem Bestattungsbüro?

H e l g a S c h u l z : Nein, nein.

I v a n o v a : Und das konnte nur eine Frau sein, oder konnte das auch ein Mann sein?

H e l g a S c h u l z : Also, ich hab' es nicht gekannt als Mann.

A n n e l i e s e G i e ß e l m a n n : Meistens Frau. Und heute macht das der Bestatter, ne?

H e l g a S c h u l z : Heute macht der das, ja.

I v a n o v a : Und wann war noch die Leichenfrau?

H e l g a S c h u l z : Ja..., wo wir uns' Mutter...

A n n e l i e s e G i e ß e l m a n n : Ja, ungefähr 40–50 Jahre her wohl.

H e l g a S c h u l z : Mein Opa ist [19]53 gestorben, da müssten sie noch gewesen sein. Denke ich. Aber dann war die wohl gestorben, die war damals auch schon alt.

I v a n o v a : Und was war ihr Pflicht, was hat sie gemacht?

H e l g a S c h u l z : Ja, die kam hierher und denn musste sie waschen und kämmen und anziehen und dann... ja und dann wie ich schon erst gesagt hatte, denn in eine Kühle, Kammer oder irgendwo dann aufbewahrt bis zu dem dritten Tag, wie Beerdigung war.

I v a n o v a : Also, drei Tage musste die Leiche im Haus bleiben?

H e l g a S c h u l z : Ja. Drei Tage war so üblich.

G r i n f e l d t : Und durfte die Frau selbst die Leiche waschen?

H e l g a S c h u l z : Ja, das durfte sie, aber hier in dieser ganzen Umgebung war nur diese Frau aus Clenze, die hier kam.

I v a n o v a : Wurde sie auch bezahlt?

H e l g a S c h u l z : Ja.

A n n e l i e s e G i e ß e l m a n n : Ja.

F r i e d r i c h - W i l h e l m S c h u l z : Die haben noch die Beerdigung...

H e l g a S c h u l z : Ja. Beerdigung haben die dann auch, wenn der Tote denn in Sarg gelegt wurde und dann wurde das noch geschmückt, nicht? mit Blumen und so.

I v a n o v a : Wir waren gestern in Karmitz bei einer Frau, die in dem Haus einer solchen Leichenwäscherin wohnt. Das Haus steht etwas abseits des Dorfes. Die hat uns erzählt, dass man denen nicht gelassen hat, nicht erlaubt hat, ein Haus innerhalb des Dorfes zu bauen, weil sie... — wie soll ich das sagen — weil sie mit der anderen Welt kommunizierte, weil sie mit den bösen Geistern zu tun hatte...

H e l g a S c h u l z : Mit Geistern, so was stelle ich mir vor.

I v a n o v a : Und so hatte man immer Angst vor denen.

F r i e d r i c h - W i l h e l m S c h u l z : So was habe ich noch nie gehört.

I v a n o v a : Nein. Hier nicht?

H e l g a S c h u l z : Nein. Allerdings, diese Frau Simon, die hier in Clenze wohnte, die wohnte auch am Ende des Dorfes {*lacht*} das kann aber zufällig sein, das weiß ich nicht! Nicht? Simon? Nach Uelzenhof, das letzte Haus rechts.

I r m g a r d S c h u l z e : Sie wohnt im letzten Haus?

H e l g a S c h u l z : Ja. Und Tschaikowski

F r i e d r i c h - W i l h e l m S c h u l z : Tschaikowski Paul.

H e l g a S c h u l z : Ja. Da wohnt sein Sohn, wohnte nun der ältere Sohn. Der hat so, der hat... Weißt du doch, Simon, die hat doch den Sohn, den Sohn. Ja, und da ist der Sohn, wohnt ja dort der Sohn. Der hat von [...] nach Zeetze geheiratet und mit Kindern und da wohnt Tschaikowskij mit ihm.

M y l ' n i k o v : Wie nennen Sie, Tschaikowskij?

H e l g a S c h u l z : Tschaikowskij, das ist ein Gastwirt gewesen, früher aus Clenze und der... das ist der Opa von dem Simon — diese Frau Simon war früher die Totenfrau.

M y l ' n i k o v : Und war oder ist in Ihrem Dorf so genannter Wissende?

H e l g a S c h u l z : Wie? Hier nicht! Aber gibt es, kennen wir auch. Ja. Ich war selbst schon dahin.

H e r r m a n n S c h u l z e : Wo ist der?

M y l ' n i k o v : Nu, lassen wir in Geheimnis, wenn Sie wollen.

H e l g a S c h u l z : Nee! Das kann ich ruhig erzählen. Das erzählen alle.

M y l ' n i k o v : Dann erzählen Sie! Bitte!

H e l g a S c h u l z : Ich hatte 'ne Gesichtsrose. Hier, mein Auge, also, nicht? ein Gerstenkorn hatte und das da, und tat weh und war rot und wollte schon zuschwellen, ne? Das Auge zugehen. Und dann kam meine Cousine an und ich sagte: "Oh, kuck' te ma' mein Auge an, ich hab' schon... hab' schon immer mit dem Tee gewaschen, so mit dem Kamillentee ausgewaschen" Und dann sagt sie zu mir: "Mensch, ist das keine Rose?" Ich sag': "Warum soll das Rose sein?" "Ja, — sagt sie, — ich glaub' das." Und dann sagt sie: "Geh' doch mal zu Hein-

rich Hahlbohm hin, und wenn dann das nicht ist, dann sagt er dir das.” Und mein Vater, der kannte den Mann, er sagte: “Ich komme...

М y l’ n i k o v : Wir auch.

H e l g a S c h u l z : Ah!!! Sie auch! {lacht} “Ich komm’ mit”, — sagte er. Und dann sind wir beide mit dann dahin gefahren und denn sagt er: “Ja, das wäre Rose.” Und dann hat er das besprochen und gepustet, und dann bin ich nach Hause gefahren. Und wie ich nach Hause war, da hat das schon nicht mehr gestochen. Da habe ich schon gemerkt, dass das ‘ne Besserung war. Dann bin ich drei Tage dahin gefahren, dann war es weg.

М y l’ n i k o v : Ja, wie hat er gesprochen? Hat er so etwas leise gesagt?

H e l g a S c h u l z : Ja. ja. Hat er Ihnen das nicht erzählt oder?

М y l’ n i k o v : Aber wie? Ja, aber mir interessant, wie Sie es vorstellen.

I v a n o v a : Hat er das in Ihrer Anwesenheit gemacht, oder mussten Sie auch gar nicht dabei sein?

H e l g a S c h u l z : Nee, er kann das auch am Telefon machen, hat er mir erzählt.

М y l’ n i k o v : Wie war es in Ihrem Fall? Zum Beispiel, Sie kamen zu ihm.

H e l g a S c h u l z : Ja.

М y l’ n i k o v : Sie setzten sich auf den Stuhl oder — ich weiß nicht — auf die Sofa.

H e l g a S c h u l z : Uhu, ja. Setz’ mich hin.

М y l’ n i k o v : Und was machte er? Hat etwas leise gesprochen...

H e l g a S c h u l z : Ja. Er hat irgendwie ein Gebet gesprochen, aber was ich das nicht so richtig verstanden hab’, und dann hat er so gepustet so. Also, ich saß ihm gegenüber und hat er gepustet. Dreimal.

М y l’ n i k o v : Gehustet?

H e l g a S c h u l z : Gepustet!

М y l’ n i k o v : Ah, gepustet. Ah, so. Na ja. Das ist interessant. Er hat und auch erklärt, dass er braucht die Gebete, aber Hauptgeheimnis bleibt bei ihm. Er soll es... er kann es nur einer Frau übergeben. So: Mann — Frau — Mann... so. Und bis heran hat er diese mögliche Kandidatur nicht gefunden. Ja.

H e l g a S c h u l z : Ja. Ich kenne es aber auch noch von meiner Omas Schwester.

М y l’ n i k o v : Ja.

H e l g a S c h u l z : Die hatte auch so was gekannt. Und wie ich ganz klein war, dann hat meine Oma und meine Mutter dann mal erzählt, ich hab’ nicht geschlafen, ich konnte nicht schlafen. Und hab’ geschrien nachts und alles, und denn hat meine Oma das gesagt, nicht, dass ich so unruhig wäre, dass ich nicht schlafen tüte und so. Und dann hat sie... 7 Sorten Holz ins Wasser geschmissen, aber was das nu bedeutet, ob das schwimmt oder ob das zu Grunde geht, was dabei ist, weiß ich nicht. Aber jedenfalls hat sie dann gesagt: “Ja, das ist aber auch

gar nicht anders zu erwarten, die kann ja nicht schlafen” Und was sie da gemacht hat, das weiß ich auch nicht, aber jedenfalls ist ja das besser geworden.

M y l' n i k o v : Ja. Das ist alles interessant, und ich glaube, dass es hat solche reale Gründe. Es ist nicht ausgedacht. Das hat ein Grund. Ja, vielleicht möchten Sie noch etwas erinnern, oder sagen? Oder haben Sie Fragen? Nicht. Ich glaube, dass unsere liebe Gesprächspartner sind schon müde, da können wir zu Ende mit diesem Gerät kommen. Ich möchte, dass es bedeutet nicht, dass Sie später nicht erzählen sollen, wenn Sie etwas erinnern, aber ich möchte jetzt Sie alle herzlich bedanken. Für uns war es interessant, weil bestimmt etwas ist schon in die Bücher geschrieben und manchmal, was Sie heute nicht wissen, früher ist schon in Bücher, als die Bräuche noch existierten, aber uns interessiert, ich kann sagen, “lebendige Leben”, also was Sie wissen, was Sie erinnern und deswegen das, was Sie uns sagten, ist für uns auch sehr wichtig. Und ich kann auch... ich kann nicht auch nicht ganz herzlich unsere Gastgeber bedanken, Herrn Herrmann und Frau Irmgard Schulze, unsere Hauswirte, dass sie so energisch organisierten, Herr Herrmann Schulze hat die Kandidaturen eingeladen und hierher gebracht, ja, Frau Schulze hat einen wunderbaren Tisch vorbereitet. Es ist auch eine Ethnographie, ja? Deswegen wir möchten Sie alle herzlich bedanken. Jetzt mache ich unser Gerät aus.

{Die Aufnahme wird unterbrochen}

M y l' n i k o v : Некоторые дополнения к ранее записанной беседе.

Ja, bitte schön, bitte schön.

I r m g a r d S c h u l z e : Ja, meine Großmutter, die wurde, z.B. was ich... die wurde in so ‘ner großen Diele aufbewahrt. Offen, wie so ne... offen, ne? Und dann führte meine Mutter und mein Bruder, führten uns, wir waren Kinder, meinen Bruder und mich, und wir mussten der Oma die Hand reichen, wir mussten ihr “auf Wiedersehen” sagen. Und das war ist so eine grausame Kindheitserinnerung — die eiskalte Hand. Das war so schrecklich für mich. Und ja, dann wurde sie getragen von den Bauern aus dem Dorf im vor... in diesem Pferdewagen über dieses Pflaster stolper... also wurde... stolperte das in den Nachbarort, da war unsere Kirchengemeinde. Da wurden alle Dorfbewohner, die Kränze wurden selbstverständlich alle selber gemacht, man war ja auch bescheiden eben, ne? Aus... im Sommer aus Blumen des Gartens und im Winter Tannen wurden geschnippt und wir Kinder halfen das noch, das ist so... in Erinnerung, ne? Ja, wie wurde begraben, ne?

M y l' n i k o v : Это говорит Фрай Шульц.

F r i e d r i c h - W i l h e l m S c h u l z e : Es wurde Schwein geschlachtet und so.

I r m g a r d S c h u l z e : Ja, das so genannte Totenbier, ne? Oder wie? Dann wurde die... Wird die Leiche versoffen, ne?

I r m g a r d S c h u l z e : Ein Umtrunk gemacht oder so was.

A n n e l i e s e G i e ß e l m a n n : Ich weiß noch, wie die Flüchtlinge hier waren, da war mein Großvater gestorben und da kam dieser Herr Schutz, der kam dann auch zu uns am anderen Tag und dann sagte der: “Wie ist es, wann gibt’s nu Bier? Wann gibt’s das Totenbier?” Ich sag’: “Gibt es doch kein Bier.” “Natürlich, — sagt er, — fehlt es doch versoffen!” Und das kannten wir hier gar nicht, also, diesen Brauch hat der denn mitgebracht aus Polen oder wo der herkam. So, bei uns war das nicht.

M y l’ n i k o v : Sagen Sie bitte, was haben Sie gehört über solche Legenden, über versunkene Dörfer? Haben Sie davon gehört?

H e l g a S c h u l z : Ja, da haben wir von gehört.

M y l’ n i k o v : Ja.

H e l g a S c h u l z : Meine Mutter war ja früher... Süthen heißt es ja oder, oder...?

M y l’ n i k o v : Süthen?

H e l g a S c h u l z : Ja. Hier bei Kristen. Das ist versunken mal, war eine Hochzeit. Und die hat immer erzählt und ich glaube, meine Mutter hatte auch ein Buch da drüber. Die hat davon erzählt auch, dass weiß ich noch, aber was da jetzt genau passierte auf der Hochzeit und wie das alles versunken ist, das weiß ich nicht.

M y l’ n i k o v : Aber das haben Sie von Ihrer Mutter gehört, welche es im Buch gelesen hat? Oder war es mündlich?

H e l g a S c h u l z : Das weiß ich nicht. Ein Buch gibt es auch drüber.

M y l’ n i k o v : Ja, ja. Es gibt ja, aber es ist wichtig zu wissen, ob es mündlich von einer Generation zur anderen oder bloß man hat gelesen und hat erzählt, das ist verschiedene Sache.

H e l g a S c h u l z : Das kann ich nicht mehr sagen.

M y l’ n i k o v : Also, Sie hörten, aber konkret wissen Sie nicht.

H e l g a S c h u l z : Die waren... haben, bevor meine Großeltern hier den Hof gekauft haben, hatten sie in Meuchefitz hier ja Jahre einen Pachthof und es kann sein, Meuchefitz liegt ja dicht dabei, dass es da erzählt wurde mal von den älteren Leuten.

M y l’ n i k o v : Und über welche Dorf hat man da erzählt? Überhaupt ein Dorf, oder war ein Name?

H e l g a S c h u l z : Über Süthen. Nee! Naulitz. Naulitz, und nicht Süthen!

M y l’ n i k o v : Naulitz. Süthen, da war Parum Schulze. Süthen, ja.

H e l g a S c h u l z : Ja! Ja! Naulitz. Ich weiß nicht, ob das Alt Naulitz ist. Kann sein.

M y l’ n i k o v : Ja, das ist klar.

{Die Aufnahme wird unterbrochen}

H e l g a S c h u l z : ...In der Straße. Da lebte früher ein... Damos, Tamos oder wie der geheißten hat, weiß ich nicht. Und der hat Angewohnheit gehabt, der

hat sich auch schon zu Lebzeiten einen Sarg machen lassen. Und hat ihn in die Stube hingestellt. Und dann ist ein armer Mann oder Frau — weiß ich nicht, was das war — ein Bettler gekommen und er hat den Mittagschlaf gehabt in dem Sarg, und denn ist der da ‘reingekommen und hat ihn da aus dem Sarg hochkommen gesehen und der ist gelaufen davon, dass er die Jacke verloren hat, so hat er sich erschrocken! {lacht} Die Toten stehen auf!

Myl'nikov: Ja, ja. {lacht}.

HerrmannSchulze: Ja, da hätte ich mich auch erschrocken!

Myl'nikov: Ja, ja.

HelgaSchulze: Ja, das wurde auch immer erzählt.

Myl'nikov: Es ist nicht so schrecklich, es ist so mehr komisch, ja?

HelgaSchulze: Ja. Aber das Haus hat noch gestanden bis... und denn ist es abgebrannt... ja... das muss auch in den 1970-er Jahren gewesen sein.

Myl'nikov: In 70-ste?

HelgaSchulze: 1970. In den 70-er Jahren ist es abgebrannt. Muss es Anfang der 1980-er?

IrmgardSchulze: Ja. Anfang 80-er.

{Die Aufnahme wird unterbrochen}

HelgaSchulze: ...Heinrich Hahlbohm, der konnte zum Guten, nicht? Und es gab auch Leute, die konnten anders ‘rum, ne? Ja, so, irgendwas. Die das Vieh und alles sowas verderben konnten. Das gab auch.

Friedrich — WilhelmSchulze: *spricht platt und ganz leise.*

HelgaSchulze: Es war eine bestimmte Frau, die irgendwas konnte oder was. *Erzählt etwas den übrigen Gesprächspartnern auf Platt.*

Bei uns hatte die Sau die Ferkel. Und eine Frau kam immer und hat Kartoffel gekeimt. Und dann ferkelte die Sau. Und hatte denn so weh, ne? Und von der Sekunde an hat sie hochgesprung'n denn hatte sie [...] und so. Und man musste ihr Spritze machen, Beruhigungsspritze. Und denn war Kalb [...] Und alles im Stall[...]

{die Aufnahme wird unterbrochen}

AnnelieseGießelmann: ...alleine Stallerine gohn mit und schnap dei vertillt so un so, dei Leut goan oak so an, es wenn doar enner wat dei sei wat verken denn, ist es schon niederlei Stallerinne.

HelgaSchulze: *spricht platt.*

HerrmannSchulze: Habt Ihr von der Schule von gesprochen?

Myl'nikov: Nein, nein. Das werden wir mit Ihnen.

HelgaSchulze: Nee, das ist die Frau gewesen, die bei uns Kartoffel gekeimt hat, wissen Sie, wenn die Kartoffel so aufgekeimt ist, das ist ja wohl gefährlich fürs Vieh auch und wir haben damals nach unseren Ferkeln gekuckt, und dann kam sie da, und die Sau war beim Ferkeln, und die Frau hat ‘rübergelockt und da ist die Sau so... aufgebracht gewesen, sie hatte keine Zeit mehr — sie

lag schon in den Wehen, ne? Aber dann kam ihr Ferkel, es war total auseinander. Dann hatten wir den Tierarzt suchen müssen, und der hat ihr eine Beruhigungsspritze gegeben und ging denn das weiter, aber am nächsten Tag kam sie wieder und wollte auch in den Stall. Und dann hat meine Oma oder mein Opa, hat sie dann nicht ‘reingelassen. Jo, awer dat west in dei Tid wo ik noch jung wer. Ne?

I r m g a r d S c h u l z e : Ja, was ist denn mit Stehb *{früher war ein Wissender aus der Gegend}*, der hat ja nun nicht weitergegeben?

F r i e d r i c h - W i l h e l m S c h u l z : Dei war genauso hier, Liesbeth, die war schwer krank, kam nicht mehr mal ‘raus aus dem Bett. Ich hab’ ihr gesagt: “Bloß nun musst du nach Stehb fahren”. Ich hab’ ihr 5 Mark gegeben und morgen ist sie nach Stehb gefahren, erst nach Zeetzliner Gastwirtschaft gefahren, aber als ich nach Hause kam, war sie gesund. So.

A l l e : Ja, das stimmt, man glaubt gar nicht heute, ne?

F r i e d r i c h - W i l h e l m S c h u l z : Ist genauso früher *{erzählt etwas platt, alle lachen}*

{Die Aufnahme wird unterbrochen}

A n n e l i e s e G i e ß e l m a n n : Und... Onkel und Tante, die haben damals noch Aberglauben gekannt, wenn eine Färse gekalbt hätte, dann musste erst also ein Eimer von rechts nach links und der Färse durchgegeben werden, damit sie nicht auskalbt beim Melken, nicht? Damit sie ruhig steht. Und dann haben sie so mehrere Male gemacht, hin und her den Eimer, und dann haben sie versucht zu melken. Hat die Tante angefangen und die Färse hat ausgekalbt und Tante vor der Brust, und die ist in die Kuhscheiße geflogen. Und dann mein Bruder, der hat den Eimer genommen, hat den unter die Kuh gesetzt und hat dann die Kuh ausgemolken — die hat sich gar nicht gerührt. Alles mit dem Aberglauben, das musste sein, so haben die Alten früher sehr viele Sachen so, wie sie dann... gebracht haben. Ach ja. Ja, so was glaubt heute schon keiner mehr. Und die Jugend schon gar nicht.

{die Aufnahme wird unterbrochen}

{Ende des Interviews}

Расшифровка записи беседы с Херрманном и Ирмгард Шульце

М у л' n i k o v : После того как приглашенные соседи ушли, хозяин, Херрманн Шульце, пригласил нас к себе в келлер, в погреб подземный, где горит камин; он предложил нам по бокалу красного вина, и мы продолжаем нашу беседу уже в другом составе, так как будем беседовать только с господином Шульце и его женой Ирмгард.

Sehr geehrter Herr Herrmann Schulze, wir sitzen in Ihrem gemütlichen Keller, sehen auf den Kamin, wo so gut brennen die Hölzer, die hölzerne Teile und ich möchte Sie fragen, was kennen Sie über Ihre Vorfahren und bis welche Stufe sind Sie über sie erkundigt?

H e r r m a n n S c h u l z e : Ich habe doch eine Hofgeschichte geschrieben, habe ich Ihnen doch gezeigt, die kann ich mal vorlesen. Da ist bis 1950 alles drin. Das andere muss ich dann nachfragen. Wollen wir's heute noch machen?

М у л' n i k o v : Besser heute erzählen Sie, später können Sie lesen, ich möchte hier Ihre Erzählung hören.

H e r r m a n n S c h u l z e : Nee. Ich kann die mal vorlesen.

М у л' n i k o v : Ja, vorlesen können wir auch, aber ich möchte so ganz lebendig aus Ihrem Mund hören. Also, wen aus Ihren Vorfahren...

I v a n o v a : Prost!

H e r r m a n n S c h u l z e : Mein Großvater hatte hier gekauft, 1900, also wir sind 100 Jahre in Bausen, die Familie. Es war genau wie die Frau erzählte, Knecht und Magt, wie man sagte, kleine Leute, ne? Die hatten früher viel Kinder und die gingen dann zum Bauern, verdienten Brot, und dann haben sie etwas erspart und haben hier diese Hofstelle gekauft. Das heißt wir brauchten gar kein Geld, der Vorgängerbesitzer, der ist nach Lüchow gegangen, ein Junggeselle, und hat ihnen das Ratskeller, er konnte Raten abzahlen, er brauchte gar keine große Summe, über Jahre verteilt, ja? Das war günstig. Denn der Hof war, das Haus war abgebrannt, war kahl und leer.

{die Aufnahme wird unterbrochen}

H e r r m a n n S c h u l z e : ...und der Großvater hat es denn gekauft 1900 — mein Vater wurde... 1891 geboren und dann ist er hier in Bussau zur Schule gegangen. Und denn hat er, wie das hier aufgebaut worden, 1902 kommt der Schweinestall, das heißt dies Gebäude, wo Sie wohnen dann. Aber niedriger war es, ja? Und dann waren die Wirtschaftsgebäude da und dann konnte man schon wirtschaften. Aber dann kam schon der erste Weltkrieg, 1914. Der musste hier im Krieg, der war in Russland, hat ein Tagebuch geführt, das musste ich mal 'raussuchen in Drazen.

М у л' n i k o v : Ist es geblieben?

H e r r m a n n S c h u l z e : Ja, habe ich gefunden. Das ist 'ne andere Sache, ja?

М y л'н i k o v : Wie lange war er in Russland?

H e r r m a n n S c h u l z e : Ja... da war man kurz, er hat schon mit 17 aufgehört, mit Lenin, damals die Sache, ja? Da war ja der schon, das war es so und so im Gange, ja? Und dann kam ja die schlechte Zeit: Krieg verloren, Deutschland hat die Schuld...

М y л'н i k o v : Weimarer Republik, ja?

H e r r m a n n S c h u l z e : ...und die Alliierten — hier habe ich ein Buch von einem französischen Journalisten... und nun die ganz schlechten Jahre, Inflation, kein... keine Arbeit, und dann kamen die Franzosen, 1923 und haben Putsch einen 'raus und dadurch ist Hitler an die Macht gekommen, durch die Not. Der kleine Mann hatte keine Arbeit und er konnte gut reden, klug reden, ja? Große Dinge, und denn hatte er die meisten Stimmen gekriegt. Und nach 1930 ging's los, ja? Dann kam der schwarze Freitag in New York, Zusammenbruch der Börse da, und dadurch kam Hitler eigentlich an die Macht, man glaubte, wir können, wir wählen — und der hat gemacht, was er wollte, ja. Dann nach paar Jahren hat er die Marktwirtschaft eingeführt, man kriegte solide Preise, man war begeistert: Oh, jeder hat Arbeit und Brot, bis dann die Ausrüstung losging und der Krieg denn kam. Das war unser Untergang, ja?

М y л'н i k o v : Ja, schreckliche Zeiten...

H e r r m a n n S c h u l z e : Mit... eigentlich mit Reden, konnte mit den Alliierten mitverhandeln...

М y л'н i k o v : Und wie war es damals in Ihrem Dorf?

H e r r m a n n S c h u l z e : Im Krieg?

М y л'н i k o v : Ja, wie ging das Leben?

H e r r m a n n S c h u l z e : Ja... es war alles Zwangswirtschaft, es war eine Viehzählung da, kam die Polizei und kontrollierte die Stelle, und musste man alle Pferde abgeben, kriegte man die Auflage, die musste man abliefern, Getreide abliefern — so und die Pflege, war alles unter dem Zwang. Wer das nicht leistete, wurde ins Kittchen... ja?

М y л'н i k o v : Und wurden die Bauern auch in Armee genommen?

H e r r m a n n S c h u l z e : Ja, es wurde etwas zurückgestellt, eigentlich, ja? Aber denn, wie die Leute wieder knapper wurden, ja auch eingezogen, ja? Hier war 1-2 Mann angesessen und mehrere, die sie betreut haben. Hier in Bausen, außer dem weißen Haus, da war der Junior, der musste denn auch los und die anderen... ob man hat denn mehrere Höfe betreut. Dann kamen die Kriegsgefangenen, die hier gearbeitet haben.

М y л'н i k o v : Ostarbeiter so genannte.

H e r r m a n n S c h u l z e : Ja... Ostarbeiter auch.

М y л'н i k o v : Aber es war nicht nur vom Osten, auch vom Westen, die Gefangenen?

H e r r m a n n S c h u l z e : Die Gefangenen auch... die haben auch einen Franzosen. Der kam aus Paris, hatte keine Ahnung von der Landwirtschaft. *{lacht}* Der hat aber gute Tage hier verlebt!

M y l ' n i k o v : Bitte schön, ich habe gehört, und auch einige Fotos gesehen, dass in dieser Zeit manchmal hat man Ackerbau sogar mit Kuh...

H e r r m a n n S c h u l z e : Ja, ja, ja, ja, ja.

M y l ' n i k o v : Warum ist es? Waren alle so arm?

H e r r m a n n S c h u l z e : Hier wir hatten so wenig Land, da lohnt ein Pferd nicht. Dann haben wir die Kühe — hier, meine Frau auch — eine Pachtstelle und der Vater ist gefallen und die Mutter mit Kühen diese kleine Fläche, ja? Da ging es ganz langsam die Zeit. Und dann sollten sie noch melken auch, sie konnten sich gar kein Pferd leisten. Und das Pferd frisst ja! Wo die Kuh frisst auch, gibt aber noch Milch und zieht.

M y l ' n i k o v : Und kann noch die Erde bearbeiten.

H e r r m a n n S c h u l z e : Und die kleinen Leute, die Arbeiter, die hatten Ziegen, dann hatten die Milch. War alles so zusammengesetzt für Sorgen.

M y l ' n i k o v : Aber bitte schön, ich habe jetzt in Dörfern Ziegen nicht gesehen.

H e r r m a n n S c h u l z e : Nein. Das ist vorbei.

M y l ' n i k o v : Heute nicht, ja?

H e r r m a n n S c h u l z e : Heute alles reichen Deutschland. Das ist vorbei. Gut, auf das Wohl der Damen noch einmal! *{erhebt das Glas Bordeaux}*

N o v i k : Zum Wohl!

M y l ' n i k o v : Ja, zum Wohl!

H e r r m a n n S c h u l z e : Zum Wohle! *{es klingen die Gläser}*

M y l ' n i k o v : Я с вами чокаюсь мысленно.

H e r r m a n n S c h u l z e : Hier ist ein kleines Rest noch.

M y l ' n i k o v : Nein, nein. Und sagen Sie, wie lange dauerte diese schwierige Zeit, als man Kuh brauchte statt Pferde und...

H e r r m a n n S c h u l z e : Etwa bis 1950. Die ersten Jahre nach dem Krieg waren ganz schlecht auch, ja? War die Zwangswirtschaft auch noch da: alles abliefern, Kontrolle, dann kamen Flüchtlinge, waren alle Zimmer nachgemessen, jedes Loch wurde zugemacht, überall waren Leute, drüben Diele, hier war einfache Einzimmerwohnung, in ganz kleinen Räumen wohnten die Familien.

M y l ' n i k o v : Welche Okkupationsmächte waren hier?

H e r r m a n n S c h u l z e : Hier sind die Amerikaner gekommen. Nachher war das die englische Zone. Die Panzer sind über Clenze gekommen, die Panzer über Clenze. In Clenze sind noch Bomben gefallen, hier sind noch Fliegerbomben werden noch heute abgebrannt, gab's Tote, und dann führen sie auf die Straßen Clenze, manche haben in die Häuser links und rechts geschossen.

M y l ' n i k o v : Woher kamen die Flüchtlinge?

H e r r m a n n S c h u l z e : Die kamen aus dem Osten, aus Ostpreußen. Ostpreußen und Schlesien.

M y l ' n i k o v : Aus Sudeten auch?

H e r r m a n n S c h u l z e : Sudetenland auch, hier aber direkt nicht. Wir haben hier Ostpreußer gehabt und auch Schlesier. Und die wurden dann nach dem Krieg noch ausgewiesen. Das war ja auch abgesprochen mit drei großen, ja? Polen weiter nach Westen geschoben.

M y l ' n i k o v : Und wie war es mit den Bräuchen alles verbunden? Ich meine das kamen neue Leute...

H e r r m a n n S c h u l z e : Kamen neue Leute, ja.

M y l ' n i k o v : Wie war es in...

H e r r m a n n S c h u l z e : Die sind eingepasst.

I r m g a r d S c h u l z e : Nee, das ist ein bisschen anders, das gab auch keine Konflikte, ganz schön!

M y l ' n i k o v : Ja, ja.

I r m g a r d S c h u l z e : Es gab keine großen Konflikte des... die so genannten Flüchtlinge damals, ne? Man sprach von Flüchtlingen. Und da wurden auch Liebesbeziehungen aufgebaut, die haben in den Höfen ´reingeheiratet und weiter denn die Frauen oder Männer und so weiter, und da... So hab´ ich das erlebt und gesehen also... Da war das auch nicht immer so einfach. Das waren ja nur die Flüchtlinge und die hatten dann nix, und die reichen Bauern — ich weiß, dass in unserem Dorf z.B. war auch ein so genannter Flüchtlingssohn, ja? Der hat die reiche Bauerntochter dann haben wollen, hat ja denn geheiratet und das war ihre einzige Tochter, und die — ja, es war ja nur ein Flüchtling, also es war so bisschen... ja, so, ne? Und dann, ja, das war nicht so einfach auch mit den Eltern und Schwiegereltern. Das hat ja lange Jahre gedauert, bis es dann — ja, das mussten ganz tüchtige Menschen sein, um das zu bringen oder dass das irgendwie hat lange Jahre gedauert eigentlich. Bis man so zusammengefunden hat. Man sprach immer noch von Flüchtlingen.

M y l ' n i k o v : Frau Schulze, sagen Sie bitte, und konnten hier und in Umgebungen von Lüneburg konnten hier auch die Flüchtlinge aus Sachsen und Lausitz sein?

I r m g a r d S c h u l z e : Lausitzer konnten nicht sein, ne? Hier im Ort z.B., ja?

M y l ' n i k o v : Aus Lausitz konnten sein?

H e r r m a n n S c h u l z e : Ja, Lausitz, da sind noch die Slawen.

M y l ' n i k o v : Ja, ja. Wir wissen.

H e r r m a n n S c h u l z e : Waren Sie da schon da?

M y l ' n i k o v : Deswegen frage ich.

H e r r m a n n S c h u l z e : Die sind hier auch zu Gast gewesen in Lüchow-Dannenberg. Mit Professor /.../ sind ja auch schon aufgetreten, die sind ja noch besser, mit ihrem Slawisch.

M y l' n i k o v : Nein, ich meine anderes, ich meine, ob hier kamen die Flüchtlinge, welche schon ständig hier wohnten? Später, konnte es sein, dass sie liefen aus Ostzone?

H e r r m a n n S c h u l z e : Ach, die hier schon wohnen?

M y l' n i k o v : ...und haben hier ihr neues Haus gefunden. Konnte es sein oder nicht? Nein? Verstehen Sie meine Frage?

I r m g a r d S c h u l z e : Ja, ja.

M y l' n i k o v : Ich frage es, weil diese Geschichte halb komische Geschichte, dass in Wendisch Evern ein Bauer hat den Hund "Pes" genannt, also, slawisch, vielleicht konnte es ein Flüchtling aus Lausitz sein? Oder es war unmöglich?

H e r r m a n n S c h u l z e : Möglich so.

M y l' n i k o v : Ich kann andere Antwort nicht bekommen, weil wir haben viele Leute da gefragt, niemand weiß das Wort und wir dachten, dass vielleicht konnte es nicht ein Deutscher aus diesem Dorf, sondern ein Flüchtling aus Sorben sein.

H e r r m a n n S c h u l z e : Ja, das kann sein, sage ich. Selbstverständlich, ja. Zum Wohle, ja!

M y l' n i k o v : Zum Wohl.

{*Запись прервана*}

M y l' n i k o v : Woher kamen diese alte Geräte, welche ab 1950-er Jahre nicht nötig waren?

H e r r m a n n S c h u l z e : Ja, ja, ja...

M y l' n i k o v : Hat man sie bloß fortgeworfen? Weil in Jabelheide z.B. viele Sachen waren gesammelt und jetzt liegen in Hagenow, im Museum.

I r m g a r d S c h u l z e : Ja, hier haben wir genügend auch.

H e r r m a n n S c h u l z e : Es ging ja auch in Museen, aber es fehlt jetzt viel an...

I r m g a r d S c h u l z e : Z.B. du hast ja auch in der Scheune viele stehen.

H e r r m a n n S c h u l z e : Ich wollte selber ein Museum machen, alles, wo man mitgearbeitet hat, Pflug und all die Eisengeräte, aber es wurde vor kurzem noch gebraucht, ne?

M y l' n i k o v : Warum nicht, es ist interessant.

H e r r m a n n S c h u l z e : Die Frau schimpft, ja... Es ist zu viel, ja? Dann habe ich Dr. Hartmann, wo wir morgen hingehen, der will 'n Museum in der Scheune machen, dem habe ich schon alles hingebracht.

M y l' n i k o v : Sagen Sie, und hier steht ein ganz altes Auto...

H e r r m a n n S c h u l z e : Ja! Das ist mein Auto.

M y l' n i k o v : Wollen Sie es ausstellen im Museum?

H e r r m a n n S c h u l z e : Ja, ja, ja, ja! Der ist von 1958! Ein VW. Habe ich 20 Jahre gefahren — war nix dran! Mir haben verschiedene gesagt: "Lass ihn stehen, ja? Die sind ja aus der Mode, Urkeimer..."

M y l ' n i k o v : Ja, das ist auch schon Geschichte. Jawohl.

H e r r m a n n S c h u l z e : {lacht} Der ist ja 42 Jahre alt.

M y l ' n i k o v : Und sagen Sie bitte, über Ihre Wirtschaft: wie viel Hektar haben Sie?

H e r r m a n n S c h u l z e : Ich habe nur 10 Hektar. Und denn noch 4-5 Ha Wald. Ich habe zugepachtet, war von vorne 'rein zu wenig. Die Schwester hatte in Priebeck noch einen Hof, auch mit 30 Morgen, ja? Wir haben 40. Und jeder hatte Land zu pachten.

M y l ' n i k o v : Ein Morgen, wie viel ist das?

H e r r m a n n S c h u l z e : Ein Morgen das ist 25 Ar. 2500 Quadratmeter. 4 Morgen — 1 Ha.

M y l ' n i k o v : 4 Morgen ist...

H e r r m a n n S c h u l z e : 4 Morgen ist 1 Hektar.

M y l ' n i k o v : 4 Morgen ist 1 Ha. Und was jetzt, weiter arbeiten Sie mit Bauern oder nicht?

H e r r m a n n S c h u l z e : Ich bin schon 20 Jahre Rentner, ich habe einen Verkehrsunfall gehabt, einen schweren.

M y l ' n i k o v : Und was ist mit Ihrem Land?

H e r r m a n n S c h u l z e : Verpachtet ja an dem Sohn von der Frau. Von der Oma der 75jährigen. Der ganze Boden, ganze Feldmark. Hier waren früher 8 Bauern, haben alle gut gelebt, wie die Sache noch normal, die haben die Löhne noch normal. Jetzt ist ja alles unnormale. Die Landwirtschaft hier im Kreise geht 'runter.

M y l ' n i k o v : Aha, aber was meinen Sie, unnormale?

H e r r m a n n S c h u l z e : Ja-ha! Alles die Löhne, die Handwerkerlöhne, ich habe nur 4 Mark gezahlt für ein Morgen 1960. Zwischen 3 und 4 Mark die Stunde. Und heute zahlt man 80 Mark die Stunde, und die Erzeugnisse sind billiger wie damals.

I r m g a r d S c h u l z e : Das ist wieder diese Massenviehhaltung, diese unnormale...

{sprechen alle beide}

M y l ' n i k o v : Ein Moment, Sie sprechen beide und deswegen wird das unverständlich sein.

H e r r m a n n S c h u l z e : Ja, ja, ja.

M y l ' n i k o v : Ja, bitte schön, Frau Schulze.

I r m g a r d S c h u l z e : Ja, äm... diese, diese... diese Preise sind niedrig, wie da von mein Mann sprach, ne? Also, muss die Masse mehr werden, nicht? Das ist das so genannte Massenviehhaltung, hier bei unserem Nachbar, deswegen stinkt es ja auch furchtbar. Ne? Die Schweine, die werden geboren, und werden nicht einmal gewählt, wann sie zum Schlachter gefahren werden sollen, kommen nie 'raus. Viele Tiere in ganz engem Raum. Und die liegen auf kahlem Boden, kein

Stroh und kein /.../ ne? Und ä... für sich geht es den Bauern, die rechnen können, gar nicht schlecht. Aber es ist alles irgendwie teuer — Chemie und Wasser, hier kommt Wasser nicht raus, ne? Den ganzen Sommer laufen hier diese Wassermaschinen, es ist irgendwie alles unnormale. Früher haben z.B. ja, diese ganzen Haus für Haus, jeder hatte mit seiner Landwirtschaft, hat gelebt davon gut oder bescheiden, und heute, während diese alle Felder bewirtschaftet nur von einem, ne? Der muss jedenfalls ihn haben, weil er viel erzeugen muss, um davon zu leben, und der hat auch fünf Vieh in der Ausfaltung und so weiter. Aber ja... das ist die, die arbeiten nur mit der Spritze, mit der Spritze und Wasserlauf. Die Sache mit der Erde geht das los mit Chemie, mit Spritze, ja?

M y l ' n i k o v : Und Wasser bekommen Sie durch diese arthesianische Brunnen?

I r m g a r d S c h u l z e : Die Sache ist gesichert durch diese künstliche Be-
regnung. Die sind den ganzen Sommer gelaufen, haben beregnet.

I v a n o v a : Wo kommt das Wasser her?

I r m g a r d S c h u l z e : Ja, wenn der Wasserstand sinkt, dann sind die Mühlen
und Wasser wird weniger, ne? Ja, aber es steckt da auch mitten drin, was soll er
machen? Ne? Ah, ja, das ist alles irgendwie nicht so gut, finde ich. Diese Biohöfe
die wirtschaften eben anders. Die sind klein...

H e r r m a n n S c h u l z e : Die haben mehr Zeit, ja? noch etwas Zeit.

I r m g a r d S c h u l z e : Die liegen dann auch immer im... Trend diese üblichen
Bauern, die mit ihren Chemie und die anderen nicht, da ist auch ein kleiner...
ja, wie soll man sagen, ne? Viele Leute auch mit Kostenfragen auch die Ernäh-
rung mit gesunden Lebensmitteln oder mit diesem hier, ne? Wie soll man machen,
das ist ja auch so... es ist gar nicht so einfach. Jede Menge Kartoffeln erzeugt
dieser hier, und dann sind ja diese Fabriken, die Stärkefabriken, und so weiter, ne?
Mehr, mehr, mehr, mehr... Das ist Wahnsinn! Wahnsinn finde ich.

M y l ' n i k o v : Ich habe hier Zuckerrübe gesehen.

I r m g a r d S c h u l z e : Ja.

M y l ' n i k o v : Es gehört Ihnen oder nicht?

I r m g a r d S c h u l z e : Das gehört auch diesem, der hat alles unter sich,
unser Nachbar hier, ne?

M y l ' n i k o v : Ich meine dieses verpachtete Land.

I r m g a r d S c h u l z e : Ja, er hat Eigentum und zugepachtet auch, ne? Er
hat jedenfalls 700 Schweine. Das ist ja auch im Dorf, dann geht das Konflikt auch
los, denn man lebt damit, mit diesem Gestank, sag' ich mal, ne? Und das Haus,
von dieser Frau, das verkauft wird, Seminarhaus, ne? Dieses Haus ist nicht ver-
käuflich, weil der Käufer tritt zurück, es stinkt ja hier. Ja. Und so weiter, ne? Aber
wir leben damit und können auch gut damit leben oder manchmal auch nicht,
nicht so gut, aber es ist so, aber auf dem Lande hier auch nicht alle tun so. Und
diese Eierhühner, die sind ja Sachen, die...

М y l' n i k o v : Ja.

I r m g a r d S c h u l z e : Ja, jedes Haus hat ja was anders... Und man lebt mit den Leuten ganz gut und so... Und die Arbeitnehmer z.B. hier gibt es viel Arbeitslosigkeit oder keine Ausfildung, wo soll man hin? Z.B. dieses Hafer oder auf dem Lande, da muss man sehr hart arbeiten.

М y l' n i k o v : Sagen Sie bitte, und diese Bevölkerung in Ihrem Dorf bildet z.B. in bestimmten Sinn eine solche Dorfgemeinde oder nicht? Sind sie so vereinigt, haben sie solche Dorffeste oder irgendeine andere solche Sachen?

I r m g a r d S c h u l z e : Wir sind 32 Einwohner, und ja, das ist gemischt im Grunde, ne? Also, jedes Haus lebt anders, aber im Grunde kommen wir gut in anderes Haus, ich meine, man lebt eigenes Leben, oder... ja, es ist ein bisschen unterschwellen konnten, ne? Und Dazugekommene, die werden, also, das sind die Hiesigen, die manchmal immer noch... so, manchmal sind es Dorfälteste, ne? Das ist der König. Und der Nachbar, der...

H e r r m a n n S c h u l z e : Auf das Wohl der Damen! Der Schönen Damen!

М y l' n i k o v : Ja. Herrmann I.

H e r r m a n n S c h u l z e : Der schönen Fruwen!

М y l' n i k o v : Wenn Sie König wären, wie würden Sie heißen? Herrmann I? {lacht}

H e r r m a n n S c h u l z e : Ich wäre der Erste! {lacht}

I r m g a r d S c h u l z e : Ja, aber die Zeit der Könige ist vorbei, ist längst vorbei.

H e r r m a n n S c h u l z e : Vorbei! Bleiben Sie sitzen, {an Novik} Sie waren doch fleißig, ja. Fleißig geschrieben, ja. Ist bescheiden, der junge Mann! Ist bescheiden!

М y l' n i k o v : Und gibt es bei Ihnen solche Feste, das interessiert mich, in Ihrem Dorf?

I r m g a r d S c h u l z e : Nein.

М y l' n i k o v : Nein?

I r m g a r d S c h u l z e : Wir machen so, äm... ja, wir besuchen und zu den Geburtstagen am Vormittag. Dann kommt man zueinander, bringt man...

H e r r m a n n S c h u l z e : Jetzt kucken wir die Bilder! Von deinem Geburtstag.

I r m g a r d S c h u l z e : Wirst du machen oder ich?

H e r r m a n n S c h u l z e : Nee, ich muss mal suchen. Haben wir hier auch bis 30 Personen ´rein, Geburtstag.

М y l' n i k o v : Also, solches Familienfest?

H e r r m a n n S c h u l z e : Ja. Da kommen die Nachbarn und noch Verwandte.

М y l' n i k o v : A, ja.

I r m g a r d S c h u l z e : Noch mal auf das Dorf zurückzukommen, auf Dorfbewohner: wir kommen zu den Geburtstagen, wenn wir keinen Geburtstag haben, dann gehen wir zueinander hin, einfach so. Etwas kleines mitbringen und

gratulieren. Man backt dann einen Kuchen und man trifft sich dann miteinander und dann geht man wieder auseinander. Im Grunde hat man seine eigene Familie und nicht so wie früher im Dorfe, diese Zusammenhaltung ist nicht da.

Herrmann Schulze: Ja, ist der Fernseher jetzt da! Früher war nichts, ging man zum Nachbarn, hat man da erzählt, da wurden auch Geschichten erzählt, die Sagen, ja? Dies... ja, auch die Sagen, Gespenstersagen, oder wat die da erzählen von Hahlbohm... solche Sachen, ja? Die hat hier Frau Hilmer aufgeschrieben. Ich habe hier die Schwiegertochter getroffen, habe unseren Besuch angemeldet.

Mylnikov: Von Sie?

Herrmann Schulze: Von dieser Mühle in Bussau. Der Sohn von dieser Frau Hilmer, von der Autorin, ich denk', dass wir dort am Sonntag Vormittag, soll ich das mal arrangieren, wenn die jungen Leute {Ivanova, Novik und Grinfeldt} in Celle sind?

Mylnikov: Ja.

Herrmann Schulze: Wird genehmigt?

Mylnikov: Gut.

Herrmann Schulze: Sie möchten doch nach Celle?

Ivanova: Ja. Es ist genehmigt.

Herrmann Schulze: Ist genehmigt? Dann muss ich mit ihm mal morgen telefonieren, dass ich das hinkriege, es lohnt sich.

Mylnikov: Ja, ja. Ich war schon zweimal in Celle.

Herrmann Schulze: Ja, das genügt.

Mylnikov: Ja.

Herrmann Schulze: Celle ist schön, ne? Fachwerkstadt.

Mylnikov: Ja, eine schöne Stadt. Oh, sehr schön!

Herrmann Schulze: Hängt mit den Engländern zusammen, da ist Verwandtschaft irgendwie, ja? Keine Bombe gefallen! Glück gehabt.

Mylnikov: Ja, aha. Es war doch in 17. Jh. eine Hauptstadt von irgendeinem Herzogtum.

Herrmann Schulze: Ja, ja, ja, ja.

Mylnikov: Und sagen Sie bitte, Sie sind, wie kann ich so sagen, Mensch, der hier wohnt und sieht 'rum herum. Gibt es Unterschied in Fachwerk zwischen z.B. Norddeutschland und dem südlichen Teil? Ich meine die Konstruktion. Welcher Unterschied?

Herrmann Schulze: Ja, es gibt Unterschiede. Es geht ja schon hier oben in Dannenberg schon los, an in dem Dannenberger Elbmarsch, sie haben dieses Walmdach. Ich habe Bücher darüber, zeige ich Ihnen. Ich habe einen Kalender.

{Запись прервана}

Irmgard Schulze: Diese arme Menschheit, diese arme Bevölkerung, die ist herzlich zueinander, mehr miteinander, wie wir Deutsche heute in diesem Wohlstand, es ist ganz schön auseinander hier bei uns.

М у л њ и к о в : Ganz verschieden. Es kann ganz verschieden sein.

И р м г а р д S c h u l z e : Ja. Ich meine diese Dorfbevölkerung, die hängen mehr voneinander ab. Ich denke, es ist so, weil wir in dem Wohlstand, dass man...

{*говорят оба вместе*}

{*Запись прервана*}

{*Конец интервью*}

4 ноября, суббота

Из дневника Новика

Сегодня довольно насыщенный день. Утром мы поехали в находящийся поблизости город Люхов (Lüchow). Там я должен был получить свои заказанные покупки в магазине «Отто» («Otto»). Александр Сергеевич остался дома, мы поехали на машине с Юлией и Машей. Приехав в город, машину решили припарковать рядом с магазином «Минималь» («Minimal»). Этот огромный супермаркет находится несколько в стороне от главной улицы, зато рядом с ним удобно парковать машину. Кто жил в Германии, тот знает, как это сложно сделать обычно, даже в маленьком городке. Оставив машину, мы пошли в центр города. Зашли ради любопытства в крупнейший мебельный магазин. Там просто потерялись. В нем предлагается большое количество мебели и различных предметов интерьера. Мебель различных производителей и всевозможных стилей. То же самое касается и аксессуаров для убранства жилища. Удивительно, что в таком маленьком городе работает такой большой специализированный магазин. Среди предлагавшейся на продажу мебели дубовой очень много, но не она доминирует на выставочных стендах. Хотя в жилых домах мы чаще всего видим мебель из дуба.

Выйдя из мебельного магазина, мы потихоньку дошли до магазина посылочной торговли «Отто». Здесь мне сразу сообщили, что моя посуда уже доставлена. Продавец предложила проверить полученный фарфоровый сервиз. Он был отлично упакован в две картонные коробки. Я сомневался, нужно ли его разворачивать. Но продавец настояла посмотреть, ведь с фарфором в дороге могло случиться что угодно. Юлия и Маша вызвались мне помочь в этой работе. Мы быстро все распаковали, развернули оберточную бумагу и просмотрели каждый предмет в поисках, не разбилось ли чего. Все оказалось в полном порядке. Мы завернули каждую тарелку и чашку в оберточную бумагу, сложили все в коробки и заклеили их скотчем, который нам любезно предложила продавец. Столовые приборы (ножи, вилки, ложки и т.п.) проверять не стали. С ними вряд ли что-то могло произойти. Да и продавец сказала, что с ними все должно быть в порядке. Мы взяли коробки и вынесли их к машине.

После удачной покупки я пригласил наших девушек в кафе. Посуду нужно было, по русскому обычаю, обмыть. Мы заранее обсудили, в какое кафе пойдем. Они предложили зайти в кафе в самом центре города, в котором побывали прежде и которое им чрезвычайно понравилось. Понравилось оно им не только интерьером и сервисом, а главным образом из-за работающего в нем официанта. Перед тем как мы вошли в кафе, из него вышел мальчик-официант экстравагантного вида, ради которого мои милые спутницы и

стремились в это заведение. Они очень расстроились. По-видимому, у этого официанта закончилась смена. А мои спутницы так хотели показать мне этого парня поближе.

Мы вошли в кафе и разместились за удобным столиком. Было решено пить грог. Мои спутницы без меня уже пили его в этом заведении. И им напиток уж слишком понравился. Девушка-официантка приготовила нам грог в высоких стеклянных стаканах с ручкой. Рецепт приготовления был следующий. Вначале наливают стакан кипятка, затем рюмку рома. Сахар каждый добавляет по вкусу. Размешивают грог традиционно круглой стеклянной палочкой. Напиток получается чудесный. Особенно он хорош в холодную погоду.

Но в этом кафе хороши не только напитки. Сам интерьер заведения весьма неординарен. Оно очень стильно оформлено. Его стиль — утрированный милитаризм. Даже туалеты выдержаны в таком духе. Крышки унитазов украшены либо торчащими вверх кнопками, либо колючей проволокой, вмонтированными в прозрачную пластмассу.

Даже посетители этого кафе весьма оригинальны. У них совершенно необычный вид. В это время (после 14.00) закрылись все магазины города (сегодня суббота!). А потому люди разбрелись отдыхать. Многие заходят в кафе расслабиться. В наше кафе зашли завсегда и экстравагантного вида. Мы с удовольствием обмыли мои покупки и отправились дальше.

Сегодня у Александра Сергеевича именины. Он сказал, что мы будем это обязательно отмечать. В качестве подарка мы купили ему брюки. Брюки ему нужны, в экспедиции новая одежда всегда кстати. Притом он говорил как-то, что хочет купить себе пару новых брюк. Так что наша поездка в Люхов была полезна и по причине покупки подарка. С обновками мы вернулись из города. Дома на столе нас ожидала бутылка прекрасного красного греческого вина и отличный виноград. Но Александр Сергеевич сказал, что мы ожидаем приезда Иоахима Швебе. Он позвонил и сказал, что придет. Мы решили не отмечать именины Александра Сергеевича, а подождать приезда коллеги по изучению Вендланда. Господин Швебе приехал и привез в подарок четыре экземпляра собственной книги «Ганноверский Вендланд» («Hannoversche Wendland»). А еще у него с собой были интересные издания, которые он прихватил, чтобы мы могли познакомиться с ними. Его собственная книга была написана и издана около сорока лет назад. В его доме хранится достаточное количество ее экземпляров. Поэтому он и привез ее нам в подарок. Однако в Германии ее можно купить через сеть книжной торговли. Здесь так отлично налажена торговля книгами, что любое издание можно заказать в любой провинциальной глуши. Немецкая система продажи книг, пожалуй, лучшая в мире. Все, что издается в Германии, хранится на книжных складах.

Информация об имеющихся книгах занесена в компьютеры. Вы легко можете узнать о наличии интересующей вас книги в любом книжном магазине страны. Делаете заказ, и через какое-то время вам ее присылают. Остается зайти в назначенный день в ближайший книжный магазин и купить книгу. При этом книги хранятся на складах десятилетиями. Их не распродают по бросовым ценам, лишь бы освободить хранилища издательств, как это делается у нас. Централизованная система хранения всех книг, изданных в Германии, а также централизованная система поиска облегчают путь книги к читателю. Важна при этой системе и ценовая политика. Вам сразу называют цену при заказе. В нее уже включены комиссионные для магазина. Это все касается тех книг, которых нет в наличии в магазине. Потому что сложно представить, что какая-то книга будет пылиться на полках почти полвека. Все книжные новинки, как правило, бывают в наличии. Жаль, что Россия не пришла к идее централизованного хранения всех издаваемых книг в одном или нескольких местах или хотя бы создания централизованной базы данных. У нас в стране редкие книги где-то распродают по рублю за ненадобностью и невостребованностью в то время, как разыскивающие их люди днем с огнем не могут их найти в других городах и магазинах.

Мы очень мило отметили именины Александра Сергеевича вместе с И. Швебе. Поговорили о славянских древностях. Наш информант рассказал много интересного о сохраняющейся до сих пор славянской лексике в языке вендландских крестьян. То, что местные жители до сих пор называют землянику *шуннице* (Schunitze) просто здорово. В белорусском языке эта ягода называется *суница*, *pl. суницы*. Господин Швебе был словоохотлив и рассказывал много и увлеченно. Мы еще раз отметили его сильный саксонский акцент. Он родом из Саксонии, живет в Вендланде столько лет и так и не сумел избавиться от акцента.

Беседа была очень приятной. Жаль, что не могли говорить еще и еще. Нашему гостю нужно было уезжать. Все сегодняшние события скомкались в один день. Но так всегда бывает перед отъездом.

Пока мы пили вино и ели виноград, к нам приехал наш друг Вольфганг Хеннинг. Несколько дней до этого нам удалось до него дозвониться. Он сказал, что был в командировке в США. Поэтому наша связь с ним на какое-то время прервалась. Мы договорились по телефону, что он приедет к нам, переночует, и мы отправимся на его машине в его родной город Целле (Celle). Он много рассказывал нам об этом городе. Накануне мы видели альбом с его фотографиями. Он по-настоящему прекрасен. Вольфганг приехал в 17.00. Нам пришлось разделить на две компании. Вольфганга принимали в моей комнате, которая по совместительству гостиная. А господина Швебе угощали на кухне. Наши гости были как-то несовместимы. Вскоре И. Швебе уехал. А нас пришло пригласить в ресторан соседи. Перед этим нам говорили

о возможном визите в соседний дом. Но о ресторане речи не было. Видимо, хозяйка передумала и решила угостить нас в ресторане. Александр Сергеевич пошел с соседями один, а мы с Юлией и Машей остались с Вольфгангом. Нам было неудобно оставлять гостя.

Вольфганг привез корзину, наполненную доверху первоклассными продуктами и напитками. В корзине красовались лаймы, сыры, лосось, вина, бразильская водка из сахарного тростника. Последний напиток был для нас в диковинку. Он очень крепкий. Это новинка на немецком рынке. Вольфганг получил такую бутылку в Гамбурге в качестве подарка. Он же учил нас пить эту бразильскую огненную жидкость. Она очень хороша с сахаром и соком лайма. Вечер с такими изысканными напитками и закусками, в компании со старым другом был просто чудесным.

Вольфганг остался у нас ночевать. Я постелил ему на диване у себя в комнате.

Из дневника Ивановой

В первой половине дня мы едем в Люхов, покупаем еду и еще много чего. Саша заказывает себе огромного размера столовый сервиз по каталогу. Это дешево. А затем мы идем обмывать столь удачный заказ в наше с Машкой кафе «МАХХ», снова сидим в уютной желтоватой обстановке, пьем кофе и грог. Потом едем домой.

В 15.40 пришел доктор Швебе, принес каждому из нас свою книгу с автографом и посвящением. У Александра Сергеевича сегодня именины — в этот день 70 лет назад его крестили в церкви. По этому случаю мы испили греческого вина, закусив его виноградом, и подарили имениннику вожделенные тренировочные брюки. Он был страшно тронут.

В пять вечера приехал Вольфганг с полной корзиной всякой снеди. Профессор не знает, как воспринимать Вольфганга, может, он шпион? И поэтому предпочел уйти по приглашению Шульце в гости, где соберется некое благородное общество. Ну а мы остались со «шпионом» и устроили великолепный ужин на четверых, а затем совершили увлекательнейшую прогулку в ночи в Буссау под разные страшные ночные звуки Вендланда.

Из дневника Мыльникова

Мои именины. После вчерашнего винопития полночи не спал, лечил желудок. И ясно, что ехать в Люхов не смогу. Они уехали. Звонил Швебе, он еще нашел что-то для нас, просил позвонить, как только они вернуться, чтобы встретиться. А Ковалевский молчит, хотя я ему еще раз звонил и записал сообщение на автоответчик (его не было). Хороши бы мы были, понадейся

на него (о нем все время говорил Бекманн). Все время, а сегодня в особенности, думаю о Тае.

Из рассказов местных можно заключить, что техническое перевооружение сельского хозяйства здесь произошло в 1950-е годы (чуть раньше, чем в Ябельхайде). Старые орудия труда выбрасывали либо отдавали в музей и т.п. Вместе с тем менялась и народная культура, на которую решающее унифицирующее воздействие оказывали СМИ, особенно телевидение. Если раньше люди общались, собираясь у кого-нибудь, рассказывали легенды, сказки, пели народные песни, то теперь смотрят телевизор, старое забывается, у молодого поколения появились дискотеки.

Утром звонил Швебе, он подготовил для нас еще что-то из литературы, просил позвонить, как только ребята будут из Люхова. Повторяюсь, так как уже начало третьего, а их еще нет. Пошел по деревне, тихо, изредка лают собаки, солнце, но похолодало.

Швебе приехал чуть раньше Хеннинга. Он привез одну книгу в подарок, каждому по экземпляру своей монографии (у меня теперь два!) и 6 книг для чтения с возвратом. В середине разговора появился Хеннинг, которым мои ребята и занялись. В некоторых случаях они мешают, т.к. здешние интересуются мной, а не ими, и дают это понять со всей очевидностью. Правда, Юля умеет прикинуться своей в доску, и эта маскировка сходит с рук. Приезд Хеннинга был как нельзя кстати, т.к. хозяин пригласил нас всех (в т.ч. Машу) к соседу. Я не получил приглашения от хозяина и об этом не знал. Но приезд Хеннинга спутал все планы, и мои остались при нем. А за мной в 18.00 пришли Шульце и сосед. И присутствие у него на вечере ребят было бы неуместно. Дело в том, что кто-то отмечал день рождения и меня позвали как Ehrengast (почетный гость. — Ю.И.-Б.). Сперва посидели у них перед камином, а спустя некоторое время (попив кофе с домашними пирожными) на машинах поехали в сельский ресторан деревни Jameln. Это прекрасное помещение, переоборудованное из Diele в фахверковом доме. Мне заказали грилеванное мясо ягненка, салаты выбрали сами по вкусу за особым столом, стоимость была включена в общую цену. Порции большие, и я их съесть не мог, хотя ягненок был вкусный. После такой еды моя язва не заявила о себе.

Рядом со мной сидели доктор-химик, учительница (учит немецкому наших бывших соотечественников), напротив — Шульце, жена химика и еще один химик или физик. Я увидел настоящую немецкую национальную интеллигенцию, и это была прекрасная картина (гуманитариев среди них не было). Очень интересные люди, кое-кто бывал у нас, хотя русского языка толком не знают. Соседка-учительница подтвердила запрет на еврейскую тему («Об этом громко говорить не надо»), хотя и оговорилась, что в большинстве случаев это спокойные люди (это нельзя отрицать). И еще кое-что

в этом духе. Затем снова вернулись в Баузен, где пили пиво и вино (я — минералку). Они интересовались нашими пенсиями, уровнем жизни и т.п. Я рассказал правду, но кое-что они и так знают. Я предостерег от веры СМИ и нашим, и немецким. Когда вернулся около 12 ночи, беседа с Хенningом подходила к концу, еще поболтали, девки ушли спать. Они все бледно бы выглядели в гостях, где я был. Впечатление от этого вечера большое.

Ребята подарили мне на именины штаны для дома (я надел), а я поставил виноград и греческое вино в бутылке с настоящей пробкой.

На вечере были Dr. Helmut Hartmann и его жена Frau Heidi Hartmann; их сын, адвокат **Holger Hartmann, Frau Dr. Med. Töpert и ее муж Dr. Michael Töpert** из Берлина, наши хозяйка Herrmann и Irmgard Schulze. Оказывается, они внесли за нас четверых 200 ДМ, а был я один. Хельмут Хартманн принес коробку с 10 бразильскими сигарами (за 88 ДМ) с запиской «Friedenspfeife» («трубка мира». — *Ю.И.-Б.*). Я рассказывал им о фондах МАЭ.

Фотодневник

F-15. В-24 Баузен (под Кленце). В квартире экспедиции. Праздничный обед в честь приезда гостя — Вольфганга Хенningа. Слева направо: участница экспедиции Ю. Иванова, Вольфганг Хенning, участник экспедиции А. Новик.

F-15. В-25 Баузен (Кленце). В квартире экспедиции. Праздничный обед в честь приезда гостя — Вольфганга Хенningа. Слева направо: участник экспедиции А. Новик, Вольфганг Хенning, участница экспедиции М. Гринфельдт.

5 ноября, воскресенье

Из дневника Мыльников

С утра погода ясная, температура +2 градуса. Ребята уехали с Хеннингом в Целле, перед этим я их свел в дом вчерашнего вечера, где они снимали интерьеры и коптильную камеру. Дом не перестраивался, кнехты спали в коморке, а слуги — в проходной комнате сидя (как в Голландии). Затем они уехали, а я уехал с Шульце к сыну умершей летом Ханнелоры Хильмер. Ее сын, Volker Hilmer, его жена Nikole, у них двое детей — девочке Johanna 3 года и сыну — 2.

Дом покойной Хильмер — перестроенная водяная мельница. Основные комнаты оставлены как декор. Когда смотрел на ручей, вспомнил Шуберта «Прекрасная мельница». Эту песню пел отец, а с тех пор прошло лет 60. Вспомнил и напел, а хозяева тут же вытащили кассету с записью и поставили. Русский текст замечательно ложится на музыку.

Я записал беседу с ним — о происхождении семьи (с XIII в.), видно, это была вендская семья, и, следовательно, удалось впервые нащупать [вендские корни]. Обещал прислать генеалогию, но сказал, что его поколение воспитано интернационалистами, а генеалогическое древо напоминает Ahnenpaß (!) («Паспорт предков» — документ нацистской эпохи, содержащий информацию о всех предках владельца и призванный подтвердить или проверить его «арийское происхождение». — Ю.И.-Б.). Затем мне показали корректуру последней книги Ханнелоре Хильмер «Die schöne Müllerin: Leben und Lehn in der Bussauer Mühle». Жена Хильмера сама прочитала в микрофон главу о свадебном обряде — это нам полезно, пока книга выйдет в свет.

Оттуда зашли в дом Эриха Кульке — он в той же деревне. Виделся с его сыном и женой (у той «русские корни» — ее бабушка жила в Москве — черт побери, как все спутано и связано! Прекрасно!). Побывал на могилах Кульке и Хильмер — грустно. Стало холодно, приехали домой, залег спать: тихо.

Я несколько раз задавался вопросом: почему и раньше, и теперь в Вендланде более сравнивают обычаи с русскими, а не с польскими, что было бы на первый взгляд логичнее. Ведь эльбские и заэльбские славяне в языковом отношении входили в лехитскую группу? В беседе со Швебе я, кстати, нашел ответ (он продолжит мою идею этнонимов с корнем *slav-): и Вендланд, и Россия, при всей их несопоставимости, лежали на крайних точках славянского мира — западной и восточной. Здесь контраст с инославянским миром был видимым и резким. А остальные восточные (белорусы, украинцы) и западные (поляки, словаки, чехи и лужичане) славяне (о балканских не говорю: это противопоставление север — юг) находились в середине оси, там было свое. При серьезной реконструкции, может быть, удалось бы нащупать и эле-

менты праславянские, но это сложно. Эти мысли следовало бы использовать для третьего тома «Картины»: «На полюсах славянского мира».

Звонил Карл Ковалевский, встреча по нашему плану назначена на 7 ноября.

Никак не могу отучиться от курения, курю все время Light.

Из дневника Ивановой

В соседнем доме в Баузене был вчера тот званный вечер, куда был приглашен профессор. Сегодня его хозяин Фолькер Хильмер показывает нам довольно своеобразные интерьеры дома. Для Германии такое оформление помещений не характерно, оно напомнило мне скорее дома художников, всяких богемных людей или просто жилище творческих личностей. У Ирины Сергеевны, моего единственного учителя всего немецкого, обе квартиры были именно такими, и именно похожая атмосфера царит в этом немецком доме. Дому всего лишь около 100 лет, планировку намеренно сохранили традиционной — *диле*, жилая часть, обращенная во двор, низкие малогабаритные *Kübbungen*, где раньше располагались стойла, коптильная камера на чердаке. У Хильмера целая коллекция старых деревянных кроватей, стульев, шкафов; в *диле* стоит оригинальный ткацкий станок XIX в. Маленькие тесные стойла превращены ныне в детские комнатки, и каждая оформлена в своем цвете — есть голубая, есть красная. Хильмер говорит, что его мать, Ханнелоре Хильмер, была художницей, она покупала по дешевке на аукционах старую мебель и сама разрисовывала ее на свой вкус, составляя целые комплексы. Нам показывают кухонный буфет в стиле модерн, в который встроено внутреннее окно кухни. Нас ведут вверх, где словно специально для гостей сохранили коптильную камеру: ее стены все еще покрывает толстый слой сажи. На втором этаже расположены другие комнаты, занятые сейчас молодежью, — кроватями служат тюфяки вдоль стен, разноцветные матрасы, и стиль этих помещений уже смахивает на стиль восточных караван-сараяв.

В то же утро мы выехали с Вольфгангом в Целле, чтобы посмотреть знаменитые северно-немецкие фахверки XVI–XVII вв., посетить замок, поесть степного барашка в очень стильном ресторанчике в доме XVII в. Здесь мы провели весь день. Когда стемнело и мы замерзли, выпили грога в теплом кафе и поехали домой.

Из дневника Новика

Рано утром после завтрака мы отправились в г. Целле (Celle). Дорога туда ведет обыкновенная, местного значения, не автобан. Она узкая, но вполне

приличная, с гладким асфальтом. Ехали быстро, нарушая правила дорожного движения. Мы превышали скорость, обгоняли другие автомобили. В одном месте нас сфотографировал радар. По обочинам дорог в Германии установлены специальные устройства, которые фиксируют машины, превышающие скорость и делающие другие нарушения. Вольфганг, находившийся за рулем, увидел вспышку робота-полицейского и выругался: «Scheiße» («дерьмо»). Это его любимое ругательство. Да и другие немцы его очень часто используют. Полиция, основываясь на фотофиксации нарушений дорожного движения, отправляет по почте штраф владельцам автомобилей. Немцы говорят в таком случае, что они получают «дорогие» фотографии. Так как в Германии все компьютеризировано, и все жители занесены в базу данных, то полицейские штрафы с фотографиями места нарушения приходят очень быстро на домашний адрес некорректного водителя.

По дороге мы видели роскошный «роллс-ройс» выпуска 1920–1930-х годов. Он был длинный и совершенно архаичный. Почти такой автомобиль был у В.И. Ленина. На капоте спереди у машины красовался фирменный знак. Лимузин сверкал черным лаком и никелированными деталями. За рулем ехал гордый хозяин. Его машина двигалась очень медленно, так как явно уступала в ходовых характеристиках современным моделям. Однако современные автомобили обгоняли «роллс-ройс» с явным почтением, не только преклоняясь перед возрастом этого «дедушки» автомобилестроения, но и понимая его аукционную стоимость. Роскошный старинный лимузин на ходу всяко стоит под миллион долларов! Водитель за рулем сидел так гордо, словно сам выглядел на миллион долларов. Все участники движения с завистью заглядывались на чудо техники.

День для путешествия выдался просто чудесный. Ярко светило солнце и было тепло. Приехав в Целле, мы припарковались в центре города напротив ратуши. Обратили внимание на то, что сюда подъехали машины и других путешественников из других мест Германии и из-за рубежа. Видели новый автомобиль пикап с датскими номерами. Из него вышла большая семья с великовозрастным сыном. Датчане сразу как-то отличаются от немцев. Когда датчане выезжают в путешествие, они выглядят по-особому аристократично. На членах этой датской семьи были несколько старомодные костюмы, потешные галстуки-бабочки, манерная обувь и т.д. Немецкая семья в подобном случае наверняка нарядилась бы в джинсы и удобные свитера, а за спину повесила выдавшие виды рюкзаки. Бабочки уж точно никто бы не надел.

Мы пошли гулять по городу. Такого красивого, чистого немецкого города я до сих пор еще не видел. Возможно, это самый красивый город Северной Германии. В южной части страны, как сказал Вольфганг Хеннинг, такие города есть. Главное в его красоте — единообразии и сохранении стиля. Город практически совсем не был разрушен в ходе Второй мировой войны. Дома

и улицы сохранились в первозданном виде. Их не пришлось перестраивать и перепланировывать. Центр сохраняет прежнее обличье, а все новостройки вынесены за пределы исторического ядра города. Сохранность домов и улиц, поддержание фасадов зданий и тщательный уход за всем городским хозяйством просто впечатляют!

Целле — побратим российского города Тюмени. Здесь имеется специальный памятник, рассказывающий об этом. Вообще в городе много памятников. Целые улицы и кварталы старинных фахверковых домов составляют основу его вида. Целле прежде был столицей герцогства Ганноверского, а потому здесь жили состоятельные люди, которые не жалели средств на строительство и благоустройство своего города. Как любая столица, Целле помпезен и роскошен. На любой улице чисто и красиво. Горожане также удивительно доброжелательны и аккуратны. Даже городские собаки словно чувствуют, что живут в прежней столице состоятельного герцогства. Владельцы собак прогуливают своих питомцев с целлофановыми пакетами и совочками в руках. Более того, даже малую нужду собаки справляют не прямо на тротуаре, а на специальных канализационных люках, устроенных на пешеходных дорожках. Подобного мне не приходилось видеть нигде.

В Целле большое количество первоклассных магазинов. Хорошо, что сегодня воскресенье и все магазины закрыты. У нас нет соблазна отправиться их осматривать. Мы полностью посвящаем себя осмотру достопримечательностей. Весь город как огромный музей под открытым небом. Мы посмотрели главную городскую кирху, а затем отправились в замок. Замок великолепен. Вокруг разбит роскошный парк. Экскурсии в замке начнутся лишь с 15.00. Для нас это уже поздно. Мы решили не оставаться ждать экскурсии. Зато воспользовались возможностью осмотреть выставочный зал, вход в который был свободным. В этом помещении замка выставлены некоторые археологические экспонаты, картины, фотографии и проч. По этой экспозиции уже можно было составить впечатление обо всем замке. В прежней резиденции герцогов Ганноверских сегодня проводился аукцион антиквариата. Вход на торги стоил 5 DM. Мы решили туда не ходить. По моему, нет смысла смотреть за деньги то, чем можно бесплатно любоваться в любом антикварном магазине.

В Целле мы много фотографировали. К сожалению, вся пленка, которую мы сняли в этом городе, в дальнейшем испортится в проявочной машине. И мы останемся без фотографий этого города.

Погоуляв по улочкам Целле, мы направились обедать. Вольфганг предложил нам посетить его любимый ресторан в центре города. Когда мы захотели сфотографироваться перед входом в него, какие-то молодые люди стали настойчиво предлагать свою компанию для фотосъемки. Они были очень

милы, просто дурачились. Нравы здесь свободные, а люди раскрепощенные, не зашоренные, как в глухой провинции.

Помещение ресторана оформлено в стиле английского паба. Однако кухня здесь удивительная. Мы решили заказать фирменное блюдо — то, которое предлагал повар. Сегодня это было мясо овцы особой породы. Мясо было приготовлено первоклассно. К нему была добавлена коричневая, невзрачная на вид подлива. Однако специфический вкус подливы удивительно оттенял вкус мяса. К этому блюду в отдельных мисках подали горячую зеленую фасоль и картофель, а также грибы. Такой вкусной еды я еще никогда не ел в ресторанах. Шеф-повар просто молодец! Мы пили вино, наслаждались едой и беседой. В итоге в ресторане мы провели около двух часов. Заплатил за обед Вольфганг. Он нас приглашал, он же и платил. Однако я заметил, что в то время, когда Юлия и Маша вышли, он, словно таясь, взял счет и спрятал в карман. По-видимому, ему возвратят деньги на его службе. Если вас угощают за свой счет, то никаких чеков не берут.

Затем снова отправились гулять по городу. Здесь есть удивительные музыкальные часы с плывущими фигурками людей. Они плавно катятся по кругу. Рядом с часами видели русских, у которых был с собой велосипед — значит, живут здесь. Русских в Германии можно встретить в любом населенном пункте, а уж о крупных городах и говорить нечего.

Мы решили выпить кофе. Долго искали какое-нибудь подходящее кафе. Нашли очень пристойное заведение. Оно оформлено в суперсовременном стиле. Это даже не *хайтек*, а какой-то индустриальный стиль. Интерьер кафе напоминает цех современного завода. Под потолком проходят трубы из нержавеющей стали, стены выкрашены в яркие цвета. Я заказал себе кофе эспрессо. Мне принесли маленькую чашку с глотком кофе. Кофе был удивительнейший, крепкий, вкусный и душистый. Прямо как в Албании! Обычно в Германии сложно найти место, где готовят хороший эспрессо. Кафе достаточно дорогое, но это не отпугивает посетителей. За качественные напитки и стильный интерьер надо платить. Здесь это понимают.

Потом мы отправились еще осматривать город. Центр Целле, застроенный старыми кварталами, окружен современными зданиями, очень стильными и интересными по архитектуре. Мы решили не ходить в новые районы, а ограничиться старым городом.

Гуляя по улицам, мы увидели рекламу японских рыбок *кои* (Koi). Это крупные рыбы бело-красного окраса. Они пятнистые. Вольфганг сказал, что они стоят приблизительно 90 тысяч марок за одну рыбку. А на другой день я видел передачу об этих рыбах по немецкому телевидению. Показывали бассейн и плавающих в нем рыб *кои*, которые вальяжно перебирали плавниками. Рыбы плавали вместе с девушкой, они подплывали к ее лицу и нежно целовали в губы. В передаче обсуждали цены на этих рыб. Сказали,

что подобные рыбы для аквариумов обходятся в сумму до 2,9 миллионов немецких марок. Потом было интервью с человеком, который разводит этих рыб у себя дома. Он сказал, что это очень дорогое удовольствие. Есть отдельные экземпляры рыб, которые стоят по 500–600 тысяч марок. Жена этого человека помогает этим рыбам осеменяться в домашнем аквариуме. Столь высокая цена на японских рыбок обусловлена тем, что они очень медленно и трудно размножаются. Зато в Германии сейчас пик моды на такое чудо природы. Я думаю, что та девушка за подобные деньги могла бы целоваться и не с рыбой.

Перед отъездом мы погуляли по торговой улице. Все магазины были, конечно, закрыты. Зато можно было оценить уровень оформления витрин. В дорогом магазине часов я видел российские хронометры «Полет». Нужно сказать, что цены на них были весьма значительны. А выбор наших отечественных часов был большой. Видимо, на них есть спрос. Витрины рассматривали не только мы. Было много любопытных местных горожан. Под руку прогуливались бабушки, показывающие в витринах друг другу разные дорогие чудеса.

Уезжали из Целле мы с большим сожалением. Город чудесный. А вся поездка была очень приятной. Из всего виденного в Германии это самый чистый и ухоженный, органичный и самобытный город. Единственное, в нем не кипит жизнь, как это происходит в Гамбурге. Но далеко не всем людям интересно вариться в котле бушующей и гремящей жизни. Мне все же ближе Гамбург, где жизнь бьет ключом.

Фотодневник

Ф-15. В-26 Баузен (под Кленце). Интерьеры крестьянского дома, принадлежавшего покойной Ханнелоре Хильмер, местному этнографу-любителю, автору книги «Die schöne Müllerin. Leben und Lehn in der Bussauer Mühle». Спальные комнаты оборудованы на месте бывшего хлева. Спальня в синих тонах.

Ф-15. В-27 Баузен (под Кленце). Интерьеры крестьянского дома. Спальные комнаты оборудованы на месте бывшего хлева. Спальня в вишневых тонах.

Ф-15. В-28 Баузен (под Кленце) Интерьеры крестьянского дома. Старый ткацкий стан в помещении двора-диле.

Ф-15. В-29-30 Баузен (под Кленце). Интерьеры крестьянского дома. Коптильная камера на чердаке дома. Коптильня встроена в печную трубу. Стены почернели от дыма.

Ф-15. В-31 Баузен (под Кленце). Интерьеры крестьянского дома. Дверь в коптильную камеру.

F-15. В-32 Баузен (под Кленце). Интерьеры крестьянского дома. Спальня для молодежи в одном помещении второго этажа.

F-15. В-33 Баузен (под Кленце). Интерьеры крестьянского дома. Спальные места за боковыми балками фахверка в помещениях второго этажа. Напольные матрасы (типа балканского *миндера*) не характерны для немецкой культуры. Обстановка дома, обилие гостей и оригинальное оформление интерьеров выдают в нынешнем владельце, Фолькере Хильмере, принадлежность к миру искусства. Его мать Ханнелоре Хильмер была также художницей; она охотно занималась тем, что скупала по низким ценам на базарах старую крестьянскую мебель и затем оригинально раскрашивала ее на свой вкус.

F-15. В-34 Баузен (под Кленце). Интерьеры крестьянского дома. Буфет и дверь в зеленых тонах.

F-15. В-35 Баузен (под Кленце). Сарай во дворе дома Фолькера Хильмера.

F-15. В-36 Баузен (под Кленце). Дом Хильмеров — традиционный крестьянский дом-двор нижненемецкого (люнебургского) типа. Дом был санирован, но не подвергся существенным изменениям и перепланировке: фасад был сохранен в традиционном виде.

F-15. В-37 Баузен (под Кленце). Крестьянский дом, в котором проводились семинары и кружки, называемый ныне «Семинархаус». Дом был санирован в 1990-х годах. На фасаде заметны следы модернизации — окна, вставленные в проемы балок второго этажа, которые, однако, не портят внешний вид здания.

6 ноября, понедельник

Из дневника Мыльников

Как и в прошлые дни, погода хорошая, но по-осеннему холодно. Два дня, как стал надевать шерстяные носки, т.к. полуботинки у меня холодные.

Юриес с утра был занят, поэтому мы изменили планы и поехали в Ульцен, где погасили свой счет в Deutsche Bank. Меня спросили о причинах, я сказал, как есть: в России к этому относятся отрицательно. У меня было 40 DM, я зашел в кондитерскую на Главной улице, после церкви от центра по правой стороне, взял кофе и пирожное, стоило 3,5 DM. Я протянул ладонь с мелочью и попросил взять не монету 50 Pf, а мелочь помельче. «Also, Groschen», — сказала продавщица (молодая, любезная, но некрасивая). То есть грош (это славянское местное? Или как в Австрии? Или продавщица из переселенцев?). Такое выражение есть в немецком словаре для обозначения 10 Pf и мельче. Юля встречала такое обозначение. Я, пожалуй, впервые. Во всяком случае, это надо отметить.

Фотодневник

F-16. В-1 Ульцен. Памятник героям басни.

F-16. В-2 Ульцен. Фахверки старого города. Пешеходная зона.

F-16. В-3 Ульцен. Дом пастора при городской церкви.

7 ноября, вторник

Из дневника Новика

Сегодня в России праздник. Мы об этом еще помним. А в США сегодня президентские выборы. Все утренние новости в Германии начинаются с освещения этих событий. Кто же победит: Гор или Буш-младший? Я вспоминаю свою подругу Наталью Сидоровну Мороз, за которой в свое время Альберт Гор успел поухаживать. Какая она дура, что упустила свой шанс. Загорал бы я сейчас на лужайке перед Белым домом. Эти шутки в ходу у нашей экспедиции. Скоро мы узнаем, кто станет президентом Соединенных Штатов. По телевидению показывали акцию полиции в г. Шверине: разгром армянской банды, занимавшейся нелегальной проституцией. В Шверине был организован притон, в котором работали девицы из России, Болгарии, Румынии и др. стран. Маленький фахверковый дом в городе окружили многочисленные машины криминальной полиции (Kripo). Огромное количество полицейских в шлемах и бронежилетах штурмовало беззащитное с виду здание борделя. Столько сил было пущено на штурм, как в настоящей военной операции. Телевидение смаковало подробности. Давали интервью начальники криминальной полиции, в чье ведение входит борьба с подобными преступлениями. Армянские группировки любят здесь заниматься этими делами.

Сегодня утром в 10.30 у нас назначена встреча с Карлом Ковалевским (Karl Kowalewski) в городском архиве г. Люхова. Мы приехали в город на час раньше. Боялись опоздать. Люхов стал для нас почти родным городом. Архив (Stadtarchiv) находится в здании, в котором располагается и пожарная охрана. Мы стали свидетелями пожарной тревоги. Неожиданно с разных сторон понаехали легковые автомобили к зданию пожарной охраны. Из машин выскакивали люди и бегом направлялись к большим пожарным машинам. На ходу они закрывали свои автомобили на замки. На бегу прибывшие хватали каски, пожарную одежду и рассаживались по большим пожарным машинам, выехавшим во двор. Машины, собрав расчет, стремительно срывались с места. Мы выяснили, что была объявлена тревога. Здесь, в маленьком городе, нет большого штата пожарных на постоянной основе. Лишь небольшое число несет службу ежедневно. Все остальные пожарные находятся на добровольной службе. Когда возникает необходимость, их срочно оповещают, и они обязаны как можно скорее явиться в расположение пожарной части. Добровольные пожарные, по-видимому, получают прибавку к жалованью. А основное время работают в других местах. Когда же возникает необходимость, они выезжают на помощь. Для небольшого города это прекрасная возможность экономить городской бюджет. Надо сказать, мы

решили, что прибывающие по тревоге люди не были особо быстры в своих движениях. Хорошая тренировка им бы не помешала.

Посмотрев на учения, мы отправились в магазин. У нас было еще достаточно времени. Мы купили хлеба. И ровно в назначенное время были в архиве. Карл Ковалевский принял нас в своем кабинете. Здание, в котором расположен архив, а также пожарная команда, совершенно новое. Оно выстроено из красного кирпича. Стены кабинета господина Ковалевского также кирпичные. Пол облицован красной плиткой под кирпич. Стена кабинета идет полукругом, по всему ее периметру встроены окна. Окна закрыты жалюзи. Лишь сверху над ними остаются свободными фрамуги. То, что они не закрыты жалюзи, не мешает работать в кабинете — все равно через них ничего нельзя увидеть с улицы.

Мебель в кабинете разнотипная. Письменный стол, не самый новый, а скорее даже старый, из светлого лакированного дерева. У стены стоит коричневый старинный книжный шкаф. Здесь же находится металлический стеллаж с книгами и папками с документами, малый круглый столик, вокруг него — разнотипные кресла. На столике лежит тканая бежевая салфетка. Это в России было бы необычно для офисного помещения. Есть компьютерный стол с креслом на колесиках. Стоит современная аппаратура, высокий напольный вентилятор.

Господин Ковалевский предложил нам сесть. Беседа шла на разные темы. Хозяин кабинета показал нам свою обширную библиотеку на славянских языках. Книги занимали много полок. Безусловный шедевр библиотеки — словарь вендского языка, собранный Олешем. Этот академический труд — огромный вклад ученого в мировую науку. Жаль, что мы у себя дома не располагаем этим изданием. Мы листали книги, находили интересные нас статьи. Господин Ковалевски любезно сделал нам ксероксы всех статей, которые привлекли наше внимание. Он так же любезно отказался от любой платы. Предок Ковалевского был родом из России. Его фамилия была Ковалев (Kowalev) (?). Приблизительно в XVIII в. он каким-то образом попал в Пруссию. Вроде бы был кавалеристом. Это по семейным преданиям. Затем все его потомки в Германии носили фамилию Ковалев. И лишь дедушка нашего информанта изменил свою фамилию на Ковалевски (Kowalewski). Она звучит как польская фамилия, но более привычна немецкому уху. А бабушка информанта была из фризгов. Так что в жилах Карла течет весьма смешанная кровь. Во время экспедиции мы часто сталкивались с подобными случаями, когда у информантов среди предков были представители самых разных народов. Интересно, на что рассчитывал Гитлер, желая вывести чистейшую арийскую расу?

Карл Ковалевски самостоятельно учил русский язык, может на нем читать, но совсем не говорит. Испытывает большой интерес к славянской проблематике. Видно, на этот интерес накладывает отпечаток происхождение.

К. Ковалевски подарил нам книгу, другую обещал ксерокопировать. Человек он очень приятный. Увлечен работой, любит славянские сюжеты. Во Вторую мировую войну воевал на Восточном фронте. Не скрывает этого от нас. Дошел с фронтом до Великих Лук. Пошел воевать еще совсем мальчишкой. Здесь, в Германии, мы часто встречаемся с фронтовиками. У них у всех очень хорошее отношение к русским. Впервые в своей жизни я с этим столкнулся в Косово в 1990 г. Тогда на базаре в г. Пече мне на шею бросился старик черногорец, который воевал в немецкой армии на Восточном фронте. Он так был рад видеть меня, что просто прыгал от счастья. А я не мог тогда понять, почему ему приятно говорить с представителем страны, в которой он когда-то проливал кровь. Но тогда это выражение чувств можно было объяснить тем, что со мной разговаривал черногорец. На фронт он пошел не по своей воле, а его призвали фашисты. В Германии же русских любят немцы-фронтовики. Может быть, это осознанная вина перед нашей страной. Может, воспоминания о молодости, когда они все были здоровые и удалые. А может, все вместе. Все-таки почти для каждого война стала самым важным событием в жизни. Но симпатию со стороны бывших фронтовиков мы встречаем в Германии постоянно.

Карл Ковалевски — увлеченный энтузиаст. И он умеет собрать вокруг себя увлекающихся людей. К примеру, устроил на работу в архив г. Данненберга Ундину Штивих, собирающую по крупицам остатки славянского фольклора. Господин Ковалевски в ближайшем будущем собирается организовать конференцию, на которую пообещал пригласить и нас. Конференция будет посвящена истории этого региона Германии.

Да, именно на таких людях зачастую держатся многие дела.

Одет господин Ковалевски в бежевый пиджак из шерстяного драпа, черные брюки, темно-синий бадлон. На нем черные туфли и черные носки.

Около 12.00 на встречу с нами пришел бургомистр города Люхова. Бургомистра зовут Карл-Хайнц Шульц (Karl-Heinz Schultz). Он узнал о нашей экспедиции и решил с нами познакомиться. В качестве подарка принес красиво изданную книгу о городе Люхове. Этот иллюстрированный альбом станет частью нашего экспедиционного архива. Бургомистр имеет очень благообразный вид и хорошо поставленный голос. На нем костюм серого цвета в тонкую полоску, серая сорочка, темный цветастый галстук. Поверх костюма строгая черная куртка. На руке у него часы с браслетом из белого металла. Обут в хорошие черные туфли.

Господин Шульц родился в деревне, его родители вели хозяйство. Он закончил сельскохозяйственную школу и тоже стал заниматься сельским хозяйством. Но у него в собственности было мало земли и всего 18 коров. Этого было недостаточно для жизни. Он к тому времени женился. Денег

не хватало, и он решил уйти на службу в полицию. Дослужился до хороших полицейских чинов и ушел в бургомистры с полицейской должности. Земельную собственность сохраняет. Сельское хозяйство для него теперь лишь хобби. Господин Шульц рассказал нам кое-что о местных обычаях. Затем бургомистр объявил нам, что от лица города имеет честь пригласить нас в ресторан на обед. К сказанному добавил, что наш визит в Люхов — большая честь для города. Мы с удовольствием приняли приглашение. Еще бы! Столько лести. Кто сможет устоять?

Всей компанией на двух машинах мы отправились в ресторан. Наша машина застряла в бесконечной пробке, вызванной глупостью водителя какого-то «Мерседеса». Тем не менее все благополучно добрались до ресторана. Обед был устроен в главной гостинице города «Ратскеллер» («Ratskeller»). Это фешенебельный фахверковый отель. Зал ресторана на первом этаже отделан в стиле модерн — все в дереве. Кругом висят керамические люстры. Стильно и респектабельно. Мы сели за большой круглый стол. Нам предложили выбрать кушанья. Я заказал себе мясо оленя. В качестве предложения дня от ресторана был суп.

Блюда быстро подали. Оленина была нарезана крупными кусками. Повар нашпиговал ее кусочками свиного сала. Это делается для того, чтобы смягчить жесткое мясо дичи. Я, наверное, впервые в жизни ел мясо благородного оленя. Мясо косуль и проч. я уже пробовал. Оленина была вкусной. Бежеватый цвет мяса выглядел весьма аппетитно. В качестве гарнира предлагались грибы в соусе: шампиньоны и опенки. Был подан также вкуснейший круглый картофель фри. А еще официант принес горячую красную свеклу в специальном горшке. Обед был прекрасным.

И еда, и фешенебельная обстановка произвели самое благоприятное впечатление. Я обратил внимание только на один недостаток — это исцарапанные столовые приборы. Они были очень красивые, но от частого мытья в посудомоечной машине их поверхности были сплошь покрыты мельчайшими царапинами. В пятизвездочных отелях столовые приборы специально полируют, чтобы они сверкали. Здесь этого не делают. Однако посудомоечные машины в любом случае портят и посуду, и приборы. Это известно. Ни одна немецкая домохозяйка не засунет в машину дорогой сервиз и столовое серебро. В машине обычно моют только повседневную посуду. Техника портит поверхность приборов и стирает позолоту с фарфора. Машины не научились еще все делать так же хорошо, как это могут люди.

В конце обеда бургомистр расплатился и взял чек в карман — ему эти затраты будут возмещены.

После обеда мы вернулись в офис господина Ковалевского. Но наш разговор теперь не был долгим. Нам предстояла еще одна встреча. Мы пое-

хали в д. Любельн (Lubeln). Там у нас была назначена встреча с госпожой Липе (Liere). Но она странным образом не приехала. Такого в Германии практически не случается. Для нас эта встреча была чрезвычайно важна, так как госпожа Липе обещала подарить нам для Кунсткамеры традиционный вендландский чепец. Но она совсем неожиданно не приехала. Позже мы узнали, что ей запретил дарить нам черный чепец господин Юриес (Juries). Фрау Липе прежде возглавляла совет круглых деревень. Поэтому она в свое время подарила Александру Сергеевичу один женский чепец красного цвета — праздничный вариант. Он теперь хранится в фондах нашего музея. А теперь она обещала подарить традиционный черный чепец (повседневный). В настоящее время госпожа Липе перестала быть председателем совета круглых деревень. Она входит лишь в актив этого совета. А нынешний председатель господин Юриес сказал ей, что не в ее компетенции дарить чепцы и другие предметы традиционной культуры из фондов совета. Очень жаль. Нам нужно было настоять на встрече с ней раньше, до возвращения Юриеса из отпуска. А так он вернулся, все узнал и успел запретить. Не могу сказать, что он поступает полностью неправильно. Я, как музейщик, сам бы никому ничего не подарил. Всю эту историю мы узнали позже. А сегодня мы лишь напрасно прождали госпожу Липе и уехали в свою деревню.

Приехав вечером домой, я стал готовиться к последующим встречам. Организация должна быть четкая. Первым делом я испек шарлотку — пирог с яблоками и корицей. У меня это блюдо хорошо получается. Всем немецким друзьям очень нравится. Многие записывают у меня рецепт. Важно, что этот пирог соответствует немецкому вкусу. Бывает, что какое-то блюдо любят в одной стране, но оно кажется совершенно несъедобным жителям другой страны. Яблочный пирог в моем исполнении немцам нравится точно. Шарлотка пригодится завтра для визита в г. Данненберг.

А затем мы сообща стали готовить печеные яблоки для визита господина Юриеса в наш дом. Гость приехал к нам в 20.30. Это очень позднее время назначили ему мы. Приближается дата нашего отъезда. Успеть нужно много, а времени катастрофически не хватает. Поэтому приходится придерживаться очень плотного расписания. Отдыхать некогда. Господин Юриес приехал с подарками. Привез нам книги. Обещал также выслать много книг почтой. Мы угощали гостя печеными яблоками и вином, которым нас угостил хозяин. Беседа прошла очень увлекательно. Мы говорили до 23.00. Это очень поздно по немецким меркам. Тем более что ему надо было ехать домой в другое село.

Вино, которое мы пили, сделал наш хозяин господин Шульце из плодов и ягод. Он балуется производством вина для собственного потребления.

Свое вино он предлагал нам весьма настойчиво. Мы не отказывались, но никогда и не злоупотребляли. Его вино порядком отдает уксусом. Но в винах в целом он разбирается. Просто не очень хорошо получилась эта партия вина. Я уже писал, что у господина Шульце приличная коллекция вин. Но он с удовольствием пропускает и стаканчик вина своего домашнего производства. К сожалению, у нас уже совсем нет времени на приятные беседы по душам и обильные застолья. Нам надо завершать встречи и сбор материала перед приближающимся отъездом.

Из дневника Мыльникова

С утра пасмурно. Сегодня в прежние времена праздновали бы 83 года Великой Октябрьской Социалистической революции. А мы поедem в Люхов для встречи с Ковалевским, Липе и, может быть, Юриесом.

В 10.30 встреча с Ковалевским в городском архиве Люхова.

Беседа началась в кабинете Ковалевского в городском архиве г. Люхова. Он говорил о своей родословной — его дед был русским, из Восточной Пруссии переехал в Данию, где родился и сам Ковалевский. Он ратует за культурный обмен, был в числе организаторов приезда капеллы под руководством Чернушенко (они пели в церкви). Подчеркнул, что важным источником для выявления вендских корней являются городские регистрационные книги, привел пример записи XVI–XVII вв., где при записи в мещанство люди клялись, что не являются вендами. Один лист он копировал для нас. Равно как и несколько статей из книг, данных нам для прочтения Швебе. Затем пришел поприветствовать нас и бургомистр Люхова Karl-Heinz Schultz (он же полицейский). Рассказ Ковалевского был дополнен им. Никто из них не помнит праздника первого снега. Зато сказали о древнем обычае не стирать белье от Рождества до Нового года, о влиянии славян: березки, костры на Пасху, Троица. Деревенские праздники урожая здесь не очень распространены. Ковалевский подарил нам две книги по этнографии Вендланда. После беседы с Ковалевским и пришедшим бургомистром пошли в Ratskeller (я жил там в 1995 г.) на обед. Это был официальный обед, т.к. бургомистр получил заверенный чек.

У Люхова два пригорода, один из них называется **Kaureutzen**, т.е. «курица». 37 лет назад говорили, что это от вендского слова «курица» (информация Ковалевского). Он же обещал прислать список вендских слов, которые до сих пор употребляют в обыденной речи. Он сказал, что березу здесь чтят и обещал прислать литературу по этому вопросу. Может быть, это влияние славян, т.к. у немцев священным деревом был дуб. Люхов был средневековым укрепленным поселением. Кирпичная башня и крепостной вал видны до сих пор. Сейчас в башне местный музей.

Ковалевский просил в следующий раз (если он будет) предупредить его заранее, он отберет несколько десятков стариков, которым есть что рассказать. Жаль, что мы не знали об этом, да и с Ковалевским удалось связаться только на этих днях. Он также подтвердил, что местные обычаи они сопоставляют с русскими, но почему — не знает. Затем три моих конкретных вопроса, на которые ответит письменно (в т.ч. вендские слова, которые здесь вошли в обиходную речь). Ясно, что ресурс информации значителен и до сих пор всерьез не востребован. В конце пребывания я договорился по телефону с Липе, что она в 15 часов будет в Любельне, куда мы поехали за еще одной книгой по славянской топонимике Вендланда. В это время звонил и Юриес, коего я никак не мог до этого застать. Пробыв 35 минут, мы вернулись в Баузен (Липе так и не появилась).

Вечером приехал Юриес, привез всем по книжке по славянской топонимике, с обещанием передать сборник «Wendland» и т.п. Угощали его печеными яблоками и фруктовым вином от хозяина. Спрашивал, что еще он может сделать для нас. Я его не видел 5 лет и удивился, обнаружив его немецкое происхождение (раньше я этого не замечал).

Фотодневник

F-16. В-4 Люхов. Встреча в Городском архиве с коллегами и единомышленниками. Слева направо: бургомистр г. Люхов Карл-Хайнц Шультц, проф. А.С. Мыльников, д-р Карл Ковалевский, А.А. Новик, Ю.В. Иванова и М. Гринфельдт в кабинете Карла Ковалевского.

8 ноября, среда

Из дневника Мыльников

С утра солнечно. Только что по радио: победил с небольшим перевесом Буш (17 голосов). Я это предвидел, т.к. в США не могут проголосовать за представителя пятого пункта (Гор, Олбрайт и т.п.). Я считаю результат положительным, т.к. с Бушем будет больше определенности в отношениях с Россией (более жестко, что и для нас лучше, нежели «демократические» друзья. Так что, поздравляю! Sehr, sehr gut!).

Утром созвонился с Липе, которая в присутствии Дистлера обещала подарить из фондов музея чепец замужней женщины. С удивлением узнал от нее: именно вчера вечером Юриес запретил ей это сделать, сказав, что это не ее компетенция (!), а с Дистлером ей не связаться (он в Баварии). Удивляет не запрет, а то, что он вертел хвостом и не мог мне этого сам сказать. Так что наблюдение верное — надо принять во внимание.

Далее мы поехали в Данненберг, где Ундина Штивих показала местный музей, мы привезли шарлотку (испеченную Сашей) и пили кофе в кабинете. Она настоящая Ундина, ей, говорят, 56 лет, но не дашь. Мы целовались при прощании и поехали в деревню Breese im Bruche, т.е. «Береза на болоте». Здесь церковь — ренессансное сооружение XVI в., уже после Реформации, т.е. построено в духе Лютера. Мужчины сидели справа, женщины — с левой стороны наверху. Пасторша подарила буклет. Вдруг появилась Ундина и пригласила нас на репетицию фольклорного ансамбля, которым она руководит.

Ундина — магнит, причем с двух сторон. А мои думают, что это она из-за шарлотки. Что меня вообще удивляет в моих ребятах — они все время смеются, причем взахлеб.

Репетиция ансамбля в Люхове в молодежном центре «Jugend-zentrum». В основном хореография (руководит Ундина, она не только учит, но и сама порхает, как мотылек; стройная фигура и скуластое лицо), но есть и вокал. Я сделал фрагментарную запись на отдельную кассету, так же в конце интервью с Ундиной. После репетиции большая часть участников отправилась в Кнейре (пивная, ресторанчик. — Ю.И.-Б.), куда пригласили и нас. Познакомились с мужем Ундины. Он, видно, ее моложе, происходит из немецких колонистов под Одессой начиная с деда. Русский они не знают, т.к. в семье говорили по-немецки, а его отца за крамольные речи то ли отправили, то ли хотели отправить в Караганду. Он человек интересный, и мы троим обсудили музыкальные темы. Я повторил то же, о чем говорил Ундине два дня назад: постараюсь организовать их приезд в Санкт-Петербург. Один участник сказал, что желательно приглашение по линии славистики, тогда они полу-

чат грант ЕС. Также пообещал прислать несколько нот русской народной музыки для танца. Вечер был приятный, дружеский, да и погода стояла хорошая — тихая и теплая (+9). Пока мы в темноте Люхова искали этот центр, Юлия спросила одного из редких прохожих, как туда добраться. Тот спросил ее: «Sind Sie Russen?» (несмотря на все ее старания работать под немку!).

Вечером позвонил Шарф, сказал, что мою «Картину» (Т. 2) получил и что в США скандал: никак не могут подсчитать голоса, и неясно, победил ли Буш? Думаю, что сторонники Гора не успокоятся, пока не дотянут до 0,55...%. А они люди серьезные.

Когда мы пришли на репетицию, закончился танец под мелодию, похожую на «Там, где Крюков-канал...» (это середина XIX в.). **Музыканты** сказали мне, что это из альбома Richard Eilenberg «Die Mühle im Schwarzwald». Может ли быть использована эта мелодия для ернической студенческой песни? Вполне. (В Киле музыкант играл «Амурские волны» и не знал, что это такое.)

Из дневника Новика

Сегодня мы приехали в г. Данненберг (Dannenberg). Это чудесный городок, в котором мы уже не раз бывали. У нас есть договоренность с госпожой Штивих о посещении местного музея. Мы приехали к 10.00. утра. Ундина Штивих (Undine Stiwich) нас уже ожидала. Я специально к визиту испек шарлотку. Пирог у меня вышел не совсем удачный. Обычно получается лучше. Тем не менее фрау Штивих была тронута вниманием к ней и чрезвычайно рада.

Она проводила нас в музей. Он располагается в высокой башне, возвышающейся над городом. Первое выставочное помещение музея на первом нижнем этаже посвящено археологии. Здесь выставлено много интересных вещей, к примеру золотые монеты, имевшие хождение в прошлом в этом регионе Германии. На экспозиции представлены копии золотых монет, оригиналы хранятся в Земельном музее (Landesmuseum) в г. Ганновере. Такая практика распространена здесь. В провинциальных музеях выставляются копии подлинников, найденных в районе, а сами оригиналы ответственно хранятся в центральных музеях во избежание утрат. При этом местные музейщики не ратуют за свои права, а считают, что так лучше для артефактов. Мы сталкивались с подобной ситуацией и в Ябельхайде (Jabelheide).

Археологическая экспозиция в музее Данненберга весьма любопытная. Ее очень грамотно представили. Из зала археологии мы по витой лестнице отправились наверх. Там находятся несколько выставочных залов. Меня привлек манекен в необычном костюме. Это девушка в одежде учащейся

сельскохозяйственной школы (Landwirtschaftschule) конца XIX в. Такой костюм был практически униформой. Однако девушки могли несколько видоизменять свой наряд по собственному вкусу. На манекене одежда выглядит удивительно современно. Все детали из белого льна и хлопка. У наряда короткие рукава-фонарики. Спереди фартук, украшенный мережками — они называются по-немецки *Ajourstickerei* (?). Каждая ученица имела свои узоры на фартуке. Таким образом девушки стремились выделиться собственным рукоделием. А в остальном костюме был почти униформой. Важный элемент этого костюма — детали из набивного (печатного) синего ситца. На синем фоне таких деталей имеются многочисленные белые узоры. Подобный печатный ситец создавали путем тиснения узора на ткани с помощью деревянных досок. В витрине рядом с манекеном выставлены подобные печатные доски с разными узорами, с помощью которых набивали орнамент на ткань. Подобная техника была широко распространена в этом регионе Германии в XIX — начале XX в. Потом она была вытеснена современными тканями и новыми технологиями. Схожая ситуация была и в России. Достаточно вспомнить ткани и платки, которые создавали в Павловом Посаде. Хронологически это одно и то же время. Манекен с одеждой учащейся — подлинный шедевр всего музея Данненберга.

На верхних этажах музея представлена широкая этнографическая экспозиция. Много внимания уделено наводнениям на реке Эльбе. Все города, расположенные по ее берегам, страдают от разливов. Сведения о сильнейших наводнениях отражены на выставочных стендах. Экспозиция сделана очень профессионально. В залах, скажем, выставлены мешки с песком и прочие атрибуты борьбы с наводнениями.

Самый верх башни, под крышей, превращен в смотровую площадку. Отсюда виден весь город и округа. Смотреть нужно в маленькие окна по периметру башни. Одно из окошек открывается автоматически. Мы сделали фотографии.

Необычное помещение в башне — покои короля. Помимо камина и проч., есть туалет, отделенный дверью от остального помещения. Там находится стульчак, на котором восседала коронованная особа. Королевские покои находятся на одном из верхних этажей. Поэтому под стульчаком открывается сплошная пропасть на много метров вниз. На земле прежде стояло ведро, которое выносила прислуга. Такого туалета нам еще не приходилось видеть. С улицы в проеме стены можно было видеть последний путь царственных фекалий. Зато в королевских покоях сохранялись чистота и гигиена. Удивительная экспозиция! Немцы все же очень любят обсуждать и смаковать данную тему. Мы часто с этим сталкиваемся.

Музей Данненберга мы осматривали долго. Ундина Штивих очень много и увлеченно рассказывала.

После осмотра музея мы отправились в офис госпожи Штивих. Там мы пили кофе с моей шарлоткой. Хозяйка кабинета очень хвалила угощение. Сказала, что такой подарок очень дорог. Немцы умеют быть благодарными за любую мелочь.

После посещения рабочего места фрау Штивих мы отправились на короткую прогулку по городу. Данненберг все же очень милый городок. Здесь много магазинов. Много продовольственных супермаркетов. Но все магазины имеют перерывы на обед. Это очень неудобно для нас. Нужно как-то подстраивать свои передвижения.

Из Данненберга мы поехали в деревню **Брезе-им-Брухе (Breese im Bruche)**. Явный славянский топоним — от слова «береза». Деревня очень интересная. Здесь сохранилось множество старых домов. Люди в большинстве заняты крестьянским трудом. Во всяком случае, на улице можно увидеть гусей, уток и проч. птицу. В других деревнях Германии это скорее редкость. Здесь не ходят по сельским улочкам ватаги гогочущих водоплавающих.

В деревне есть церковь — часовня поместья (Gutskapelle). Постройка просто замечательная. Она была возведена в XVI в. В ней сейчас ведутся реставрационные работы. Мы были внутри. Там очень много молодых женщин на лесах восстанавливают настенную живопись. Для церкви Германии это редкость. Мы поговорили с реставраторами. Нам показали этот храм, провели подробную экскурсию. В конце осмотра нам всем четверым подали по брошюре об этой церкви и набору открыток.

Наш визит сюда состоялся благодаря Ундине Штивих. Она сама подъехала на машине к нам в Брезе-им-Брухе, хотя мы этого и не ожидали. Благодаря ее представлению с нами очень любезно обошлись.

Ундина сказала, что сегодня она проводит занятия своего кружка в доме культуры в г. Люхове, и пригласила нас на эти занятия.

Мы с благодарностью приняли ее приглашение.

Дом культуры в Люхове занимает прекрасное новое здание из красного кирпича несколько в стороне от центральной улицы. В доме культуры работает масса секций. Здание имеет просторный холл, в котором стоит множество аквариумов с рыбками и водными черепахами. Множество помещений и кабинетов позволяет одновременно проводить разнообразные занятия по интересам. В кружок к Ундине ходят и молодые, и пожилые. Есть люди, которые приходят семьями. Занятия проводятся два раза в неделю по вечерам. Ундина обучает танцам. Танцы самые разные — и традиционные, и современные. Но в основном это местные народные танцы. Ундина Штивих — молодец! Она отлично танцует, поет, играет на различных музыкальных инструментах. Все ее ученики также хорошо танцуют. У нее очень теплые отношения с занимающимися в кружке. Все они как одна семья. Целуются при встрече и расставании. Это в Германии можно увидеть очень редко.

Когда мы приехали в дом культуры и пришли к ней на занятия в просторный зал, она бросилась к нам и очень тепло расцеловалась с Александром Сергеевичем. Юлия, не привыкшая к проявлениям нежности на немецкой публике, даже покраснела.

Занятия кружка проходят в большом зале с блестящими полами. Все приходят и включаются в танец. Некоторые люди пришли на занятия, но отказываются танцевать. Говорят, что они сегодня не в форме, нет вдохновения. Ундина их не принуждает. Танцуют парами и в хороводе. Меняются партнерами. Есть совсем молоденькие девушки и юноши. Они еще школьники. Есть люди среднего поколения. Многие из них пришли с семьями. Есть пожилые, явно пенсионеры. Все общаются друг с другом запросто, легко создают танцевальные пары. Когда пришли мы, госпожа Штивих нас представила своим ученикам. Никто нас особенно не стеснялся. Все непринужденно общались.

После завершения танцевальных номеров мы отправились в кабинет Ундины, где для нас спела несколько грустных песен молодая красивая девушка. Пела она божественно. Если будет заниматься дальше, может достичь высот в вокальном исполнении. Однако она не хочет профессиональных занятий пением. Поет для себя. После исполнения песен закурила с нами. Мы посоветовали ей не курить, не портить голос.

После завершения занятий и знакомства с посещающими кружок людьми мы отправились в ресторан. Как выяснилось, все приезжают на занятия на собственных автомобилях, хотя городок небольшой и вполне можно ходить пешком. Некоторые, правда, приезжают в дом культуры Люхова из соседних деревень. Когда мы вышли из дома культуры, любители народного танца расселись по своим «Мерседесам» и поехали дружно в ресторан, предварительно обсудив, куда поедут сегодня. Обычно они ужинают в одном месте, но сегодня это заведение закрыто. Мы поехали в другой ресторан — нам в принципе все равно.

Это современное заведение обшепита из красного кирпича. Здесь много людей. Официанты, молодые парни, быстро принесли меню. Мы с Александром Сергеевичем не ели, только выпили пива. Много говорили и обсуждали славянские древности в Вендланде. Вечер был очень дружеский. С нами вместе был муж Ундины Штивих. Нам удалось обсудить много тем. Заплатить нам не дали. Угощал муж госпожи Штивих. Но чек он взял с собой, что говорит о том, что ему это могут оплатить.

Такое проведение досуга нам очень понравилось. Люди в провинциальном городке, где не так уж много развлечений, собираются и проводят досуг по интересам. Это лучше пустого времяпровождения перед экраном телевизора. Немаловажно, что для молодых людей посещение кружка дает возможность познакомиться, это расширяет круги поиска брачного партнера.

В провинции это серьезная проблема для современной Германии. Танцы, коллективное посещение ресторана сплачивают людей, дают возможность самореализоваться. Не все имеют равные экономические возможности. Молодые люди могут выпить просто пива в ресторане и посидеть со своими друзьями. Люди старшего возраста могут позволить себе в конце вечера танцев заказать и хороший ужин. Никто не пытается пустить пыль в глаза другим. Это очень приятно. Для госпожи Штивих работа в кружке дает дополнительный заработок, что немаловажно. При этом она занимается любимым делом.

Наш день сегодня был очень интересным и насыщенным. Из ресторана мы разезжались по домам очень поздно. На улице стояла жуткая темень. Осень вступает в свои права.

Фотодневник

F-16. В-5 Данненберг (Dannenberg). Городской краеведческий музей. Костюм крестьянки.

F-16. В-6 Данненберг. Вид из башни Городского музея на р. Эльбе.

F-16. В-7 Деревня Бреезе им Брухе. Старая церковь конца XVI в.

F-16. В-8 Бреезе им Брухе. Фрагмент стены церкви с памятной плитой с изображением гербов Отто Великого и его супруги Элизабет фон Холле.

F-16. В-9 Бреезе им Брухе. Кладбище у стен церкви.

F-16. В-10 Бреезе им Брухе. Северная стена церкви.

F-16. В-11 Люхов. Культурный центр творчества. Репетиция ансамбля «De Öwerpetters». На переднем плане участников ансамбля инструктирует руководитель Ундине Штивих.

F-16. В-12 Люхов. В Культурном центре творчества. Репетиция ансамбля «De Öwerpetters». На гармонии играет Ундине Штивих.

9 ноября, четверг

Из дневника Новика

Сегодня у нас у всех предотъездное настроение. Необходимо завершить последние дела здесь, в Вендланде. Нас пригласили сегодня к 10.30 к Иоахиму Швеве (Joachim Schwebe). Это человек, защитивший диссертацию по этнографии Вендланда и занявшийся крестьянским трудом. Господин Швеве привез нам в субботу для знакомства книги по интересующей нас теме. Мы сумели ксерокопировать необходимые нам страницы, и теперь нам надо вернуть эти книги. Вначале мы договорились о встрече в 16.00. Но вчера перезвонили и сказали, что нам удобнее встретиться с утра. Хочется поскорее завершить все дела по работе. Господин Швеве, конечно же, вошел в наше положение и любезно согласился встретиться раньше.

Мы подъехали к его дому, в котором бывали прежде. Загнали машину в его хозяйственный двор. Жилой дом окружает зеленый газон и кусты. Ворота со львами и литой калиткой. Вендланд всегда славился мастерами — литейщиками чугуна. В хозяйственном дворе стоит большой сарай. Двор очень сильно зарос травой. По ней бегают небольшие рябые куры. Какая-то необычная порода. Такие же необычные у Швеве и овцы. Хозяин ими гордится. Разведение овец для него — хобби. В хозяйском доме живет кошка. В прошлый наш визит господин Швеве поинтересовался, есть ли у нас домашние животные. У нас их, к сожалению, нет. И это огорчило хозяина.

Дом у семьи Швеве огромный, старый. Подобных по размерам домов в округе больше нет. К старинному фахверковому дому сделана пристройка — в три этажа из красного кирпича. Со двора мы могли видеть надраенные окна с красивыми тюлевыми занавесками.

Подходя к хозяйской двери, мы обнаружили, что звонка нет. Мы постучали во входную дверь. Очень быстро дверь нам открыл хозяин с сигарой в руках. Он любезно пригласил нас в дом. Спросил, где нам будет удобнее разговаривать — в холле или в гостиной. Вначале мы хотели расположиться в холле. Здесь стоит столик с двумя креслами. Но из-за того, что в помещении мало мест для сидения, мы отправились в гостиную. Это небольшая, практически квадратная комната с двумя окнами и тремя дверями. Гостиная очень стильно отделана.

Весь пол устлан ковровым покрытием — цветастым, цветов осени. Посередине комнаты стоит круглый стол, покрытый холщовой скатертью оливкового цвета с пришитым по периметру кружевом. Скатерть сшита из полотна, но выглядит на первый взгляд как шерстяная. Поверх скатерти лежит круглая салфетка из бархата коричневого цвета. Салфетка по краям обшита золотым позументом. На ней стоит медная с патиной салатница, в которой лежит салфетка цветов осени. А на салфетке стоит толстая свеча оливкового

цвета, оплетенная снизу конопляным жгутом. Все подобрано очень продуманно. Видно, что хозяйке дома импонируют сдержанные осенние цвета.

Над столом висит огромный стильный абажур. На потолке вокруг крюка для люстры красивая лепка. Вокруг стола стоят четыре стула, обитых желтым бархатом.

Стены гостиной выкрашены в желтый колер. В углу сохраняется большая печь, облицованная красивым печным кафелем зеленого цвета. На печной полке стоит керамическая тарелка, две такие же кружки, металлический сливочник.

В комнате стоит диван, два кресла, кушетка. Мягкая мебель обита зеленым рубчатым бархатом. Стиль мягкой мебели с выгнутыми ножками и подлокотниками можно отнести к первым десятилетиям XX в. (рис. 17). На диване лежат три подушки цветов осени. На подлокотниках дивана лежат еще две полосатые подушки коричнево-белой расцветки. Над диваном на стене висит подсвечник с оливковой свечой. Также здесь висит светильник и часы в медной оправе. Рядом с диваном стоят два комода из светло-желтого дерева. На одном из них стоит большой современный телевизор.

На стенах в комнате висят картины прямоугольной формы в бронзовых рамах. На них под стеклом изображения цветов. На окнах висят короткие портьеры оливкового цвета.

Господин Швебе предложил нам сигары, но мы отказались. Вернее, Александр Сергеевич отказался, а я сказал «Спасибо», имея в виду, что покурю. Мое «спасибо» было расценено хозяином как отказ. Впредь отвечать по-немецки надо более определенно, чтобы собеседнику было ясно, хочу я или нет. Господин Швебе курит сигары, что в Германии недешевое удовольствие. Из всех наших знакомых сигары курит, насколько я помню, только он. Затем к столу принесли спиртное: две бутылки ликеров 30 % и 40 % крепости. Для напитков подали красивые ликерные рюмки на металлическом подносе. После беседы за рюмкой ликера хозяин предложил нам осмотреть дом.



Рис. 17. Диван. Рисунок А. Харитоновой по наброскам А.А. Новика

Нам было известно, что его дом — самый большой в округе. А потому он требовал с нашей стороны особого внимания. К старинному дому в технике фахверк, выкрашенному в желто-бежевый цвет, сделана трехэтажная пристройка из красного кирпича современного вида. Эта дисгармония во внешнем виде бросается в глаза. Но видна она лишь со двора. Когда вы на улице, этого не видно, вернее, вы не воспринимаете это как единое целое. Кажется, что это отдельные сооружения.

В новой пристройке к старому дому Швебе расположены три гостевых комплекса. На первом этаже находятся помещения с воротами — это гаражи. А на втором и третьем этажах располагаются сами гостиничные номера. Вендланд — раскрученный для туристов район Германии. Сюда приезжают отдохнуть летом многие немцы. О Вендланде постоянно рассказывают по телевидению, пишут в журналах. Люди хотят посмотреть на район, населенный прежде славянами, сохранивший предания о своем прошлом и некоторые особенности традиционной культуры вендского населения. Поэтому поток туристов из разных регионов Германии сюда значителен. Местные крестьяне, чтобы извлечь выгоду из спроса на относительно недорогое жилье, настроили много домашних гостиниц для приезжих. Господин Швебе — не исключение. Только к вопросу домашнего отеля он подошел с размахом. Отстроил большой гостиничный корпус. Он несколько отстал от соседей. У многих из них такие гостиницы построены давно. А он свою постройку для приезжих возвел совсем недавно. Помещения еще пахнут свежей краской и хранят следы ремонта. Вся мебель и оборудование в помещениях для гостей новые. Жилье, которое хозяин предлагает приезжим туристам, рассчитано на компанию или семью из 3–4 человек. В номерах первоклассно оборудованные ваннные комнаты и кухни. Все очень чисто. Гостиничные номера обставлены красивой мебелью. Все подобрано со вкусом. Жить в таких номерах, конечно же, удовольствие. На дворе уже прохладно, и это чувствуется. Здесь, в доме господина Швебе, я оценил, насколько выгодно иметь регулируемое отопление — можно не отапливать весь огромный жилой комплекс, пока нет жильцов. По мере необходимости можно включить бойлер и отапливать те помещения, в которых живут люди. А если никто не живет, то можно не тратить на обогрев пустующего помещения.

Осматривая мини-гостиницу, я подумал, что человек, занимающийся всю жизнь обычным крестьянским трудом, смог заработать деньги на такое количество добротных вещей — холодильников, бойлеров, плит для приготовления пищи и проч., чем оборудованы номера для постояльцев. Я уже не говорю о самом доме. Солидную добавку к своей пенсии семья Швебе обеспечила.

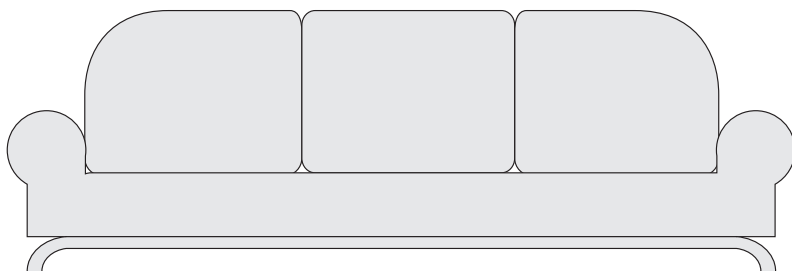
После осмотра гостевых комнат мы вернулись в гостиную. Хозяин предложил нам остановиться у него в следующий раз и жить совершенно бес-

платно. Мы его сердечно поблагодарили, но про себя подумали, что для жилья лучше снимать что-то у незнакомых людей, но быть независимыми. Во мнении, что со всех сторон лучше будет жить за деньги, но не мешать и не быть обязанными кому-то, мы сошлись единодушно.

Мы поблагодарили хозяев и отправились домой, не затрагивая святое для каждого немца обеденное время — с 12.00 до 13.00. Приличия нужно соблюдать всегда и в меру пользоваться гостеприимством даже самых добродетельных людей.

Вернувшись к себе домой, мы быстро пообедали и отправились втроем (я, Юлия и Маша) в Гамбург. Мы давно собирались съездить туда, тем более Маша ни разу не была в этом городе. Наша научная программа была завершена, и теперь мы могли осуществить свою мечту. По нашим подсчетам, дорога в Гамбург не должна была занять много времени. Но Мария Гринфельд, в чьи обязанности входило водить машину, боялась ехать по автобану. У нее совсем недавно появились права, и недостаточно водительского опыта. Мы выбрали дорогу в объезд автобана. Пришлось ехать проселочными дорогами. Получилось так, что мы очень долго плутали. Въезд на автобан, на поездку по которому мы все же решились, был перекрыт. Нам следовало ехать в объезд. Мы заехали в несколько населенных пунктов, долго крутились в одних и тех же местах. Деревни здесь, в районе Люнебурга и Гамбурга, очень богатые, ухоженные. Кругом добротные дома, отличные дороги и тротуары. Многие дорожки вымощены плитками. В деревнях много детских площадок и прочих атрибутов налаженной жизни.

В итоге нам пришлось остановиться и спросить дорогу. После объяснений нам удалось выехать на автобан. Движение по нему было насыщенным, но не очень быстрым. Вскоре мы въехали в Гамбург. Получилось так, что вместо двух часов мы ехали три с половиной, с 13.00 до 16.30. Гамбург днем, при ярком свете оказался не столь красивым в своих пригородах, как показалось нам при первом его посещении. В предместьях города стоят кварталы высотных новостроек, совершенно таких же, как в России. Обычные многоквартирные дома с балкончиками. Мало чего живописного. Окраины Гамбурга опоясывают фабрики и заводы. Кое-где они вклиниваются в жилые кварталы. Здесь сконцентрирована значительная экономическая мощь Германии.

Мы совершенно наобум поехали к центру города. Как ни странно, дорога нас вывела к кирхе святого Михаила (**Michaeliskirche**) — **самому центру** Гамбурга. Наш путь к этому месту пролегал через каменные джунгли, сплошные массивы асфальта, бетона и стекла. Фабрики, магазины, бесконечные потоки машин. В итоге мы оказались недалеко от Михаэлис-кирхе. Решили припарковаться. Для этого надо было заехать между машинами у

обочины. Маша резко повернула руль и лихо въехала между двумя автомобилями. Наша машина стояла как-то поперек. Маша пыталась выехать, но автомобиль не выравнивался, а выкатывался наискось на проезжую часть. Юля вышла из машины, чтобы попытаться как-то направить действия водителя. Но машина лишь прижималась к другим автомобилям. «Ниссан Примеру» с его габаритами было сложно припарковать. Маша попросила Юлю загнать машину самой и решила пересесть с водительского места на переднее по соседству. Для этого она вышла из машины, но не поставила предварительно на тормоз. Автомобиль покатился вниз навстречу несущейся фуру. Я в машине оставался один на заднем сиденье и видел перекошенные от ужаса лица наших девушек. Юля даже попыталась удержать машину руками за капот. Я в ужасе успел быстро освободиться от ремня безопасности и двумя руками рвануть рычаг ручного тормоза. Сильнейший стресс мы сняли безумным количеством мата. Затем съехали с этого неудобного места и в десяти шагах от него нашли удобную стоянку.

Припарковав машину, мы пошли прямо в кирху. Был вечер. В кирхе святого Михаила, безусловном символе Гамбурга, играл орган, что нам в этот вечерний час показалось удивительным. Звучанию органа подыгрывали музыканты, расположившиеся на балконе. А затем там же запела женщина. Ее пение было божественным. Высочайшее песенное искусство сняло стресс в считанные минуты. Более красивой кирхи, чем эта, в Германии я не видел. А вечером барочная красота, обилие лепки и позолоты делают Михаэлискирхе восхитительной.

Мы слушали музыку. А в это время в церкви шла еще репетиция. В центре был сооружен деревянный настил. На нем проходила репетиция какой-то театральной постановки. Это было нечто вроде пантомимы. В кирху приходили все новые прихожане. Какой-то негр, бывший с девушкой, на выходе со мной поздоровался и подмигнул. Хорошие нравы для церкви! Затем к Михаэлискирхе привезли автобус туристов-пенсионеров. Пожилые люди могут себе позволить путешествовать. В Одессе я как-то слышал анекдот: «Западные люди, выходя на пенсию, едут по миру. А наши люди идут по миру».

Из кирхи, совершенно освободившись от последствий стресса, мы отправились в торговый центр. Гамбург в сгущавшихся сумерках стал казаться удивительно красивым, прекрасным городом-сказкой, полным жизни и соблазнов. Потемневшее небо, мириады огней, умопомрачительные витрины казались миражом. Мы зашли в пассаж огромных размеров, крупнейший в городе. Затем решили пойти выпить кофе в одном из кафе с застекленной витриной. Подобных заведений в деловом и торговом центре очень много. Вся стена нашего кафе, выходящая на улицу, была остеклена и ярко освещена. В витрине было выставлено преогромное множество всевозможных

десертов. Люди, проходившие мимо этой ослепительной и соблазнительной витрины, зачастую потом возвращались и покупали себе какой-нибудь из десертов. Пройти мимо такого соблазна было невозможно. Яркий пример того, как правильно оформленная витрина влияет на сознание покупателей. Люди, даже не желавшие сидеть в кафе и спешившие по своим делам, увидев такое великолепие, решали остановиться и получить удовольствие от мастерства кулинаров. Мы вошли в кафе в предвкушении прекрасного отдыха. Заказали кофе и сели за высокий круглый столик в высокие круглые кресла. Оформление интерьера было под стать великолепным десертам на прилавках. Кофе был изумительным. К нему подали сливки, сахар и галету, завернутую в бумагу. Посидев за чашкой кофе, мы решили заказать десерт. Цены были достаточно высокими, но устоять от соблазна мы не могли. Купили упаковку творожного десерта на троих. Это был нежнейший творог, взбитые сливки, свежие фрукты и ягоды: клубника, малина, ананас, яблоки и проч. Десерт был не только красивым, но и очень вкусным.

После кафе мы договорились час гулять по магазинам самостоятельно и встретиться в условленном месте. Магазинов в этом районе такое множество, что их все не обойдешь и всего хорошего не купишь. Я успел купить только оранжевую футболку с длинными рукавами. Оранжевый цвет — самый актуальный и модный в этом сезоне.

Далее мы отправились на Репербан. Наш маршрут начинался со стороны театра мюзиклов, где идут «Кошки» («Cats»). **Как раз начиналось представление**, и ко входу стремились толпы зрителей. Публика была прилично одета. Мужчины в костюмах, дамы в нарядных платьях. Разодетые парочки выходили из автомобилей, припаркованных у обочины. По всему зданию театра висела огромная вывеска на ткани, сообщавшая, что «Cats» идут последние 11 недель. Очень жаль. Я всю жизнь хотел побывать на этом шоу в театре, специально построенном именно для этого представления. Мюзикл Вэббера шел непрерывно здесь много лет. Я слышал множество хвалебных отзывов. Цена на билеты была приблизительно 100 марок. Но дело было совсем не в деньгах. Нам надо было уезжать. И от меня это уже не зависело.

Мы отправились гулять по Репербану. Все секс-шопы и магазины работали. Мы купили в одном из магазинов открытки с голыми девицами на подарки соотечественникам и стали заходить в самые различные магазинчики. Индустрия развлечений здесь очень развита. Стало темно, и улицу заполнили проститутки. Их здесь такое множество, что они вплотную друг к другу занимают весь тротуар. Девушки одеты и накрашены очень скромно. Можно подумать, что это студентки либо домохозяйки, выскочившие на минутку в магазин. У некоторых девиц в руках были даже полиэтиленовые пакеты с какими-то вещами. Совсем как домохозяйки с покупками. Ко

мне никто из жриц любви не приставал, так как видели, что я был с двумя девушками. Зато мужчины, работавшие у заведений зазывалами, настойчиво предлагали различные шоу и кабины. Таких зазывал здесь много. Перед каждым кабаре и кинотеатром стоит мужчина, чаще всего в возрасте, и пытается заманить в свое заведение клиентов. Среди них много негров, турок. На Репербане пошел дождь. Но настроение у работающих и гуляющих веселое.

Мы зашли в один gay-shop. Он находится на перекрестке улицы Святого Павла (**St. Pauli**) с **Репербаном**. Там огромное количество всякой продукции. Мы уткнулись в книгу Тома из Финляндии (Tom from Finland), которая стоила 70 марок. Продавец подошел к нам и стал ругаться: надо покупать, а затем смотреть. Мы покинули магазин. Затем я вернулся и купил вполне пристойных открыток, потому что в других магазинах их не было. Продавец опять было начал ругаться, пока я их выбирал. Но когда увидел, что я их покупаю, сразу же смягчился. Это первый случай, когда я сталкиваюсь с хамством в немецких магазинах.

Мы решили не ужинать в Гамбурге, как планировали раньше. Было уже поздно, а нам предстояла длинная дорога. Мы сходили погулять в порт, прошли всю главную набережную. Эта часть Гамбурга очень красива. Затем вернулись к машине и уехали из города. Нам повезло, и мы мало плутали, быстро выехали на нужный автобан. Ехать здесь ночью очень сложно. Автобан расходится на много дорог. Полосы растекаются и сливаются. Нужно внимательно следить за указателями и тогда, когда нужно, успеть повернуть в необходимом месте. Мы чуть было не налетели на оградительный бордюр, разделявший дороги. Резко повернули и еле вписались в полосу. Хорошо, что не было машины с боку. Все на нервах мы добрались до Люнебурга и далее поехали по простой дороге, где нам уже ничего не мешало ориентироваться на местности. Приехав домой, мы первым делом выпили *карпиньи* из бразильской водки из сахарного тростника с тем же названием, сахарной пудры и лайма. Поели спагетти с кетчупом. Оживленно обсуждали нашу поездку в Гамбург. Проведенным днем были очень довольны.

Из дневника Мыльникова

С утра хмуро, но, может быть, погода разойдется, как в предшествующие дни. К 10.30 будем у Швебе.

Он принял нас радушно, разговор шел в гостиной (кофе не было, предложил по рюмке дорогого вина, коего я не допил). Он говорил, что старики умирают, а молодежь не знает прошлого. «Сейчас я свою книгу не смог бы написать», — сказал он. Я немного с ним поспорил, так как молодые люди тоже становятся стариками, их начинает интересовать прошлое (как связь

с родителями, например сын Ханнелоры Хильмер). Потому с моей точки зрения информационный ресурс остается значительным. Так, переоборудование Diele свидетельствует о модификации дома с учетом современного быта, но при сохранении его внешнего традиционного облика (если, конечно, дом не сносят и не строят на его месте нового — таких примеров тоже много, но первых — больше. В том же Вендланде). Он со мной особо не спорил, так что каждый из нас остался при своем. Швебе подарил страничку из газеты «Elbe-Jeetzel-Zeitung» о пасторе Henning (XVIII в.). Из старых слов он назвал Pomös, это слово старики знают (я этого не встречал). По его мнению, это место для хозяйственных дел под крышей. У Янсона — это возвышение у стены, противоположной входу в дом. Так что и трактовки разные.

Ребята решили после обеда съездить в Гамбург, который им очень понравился. Я не стал возражать (но за бензин будем платить вместе!).

Маша звонила к Хардту. Он сказал, что от Wittenberge нас повезет студентка, но утром 11 ноября ее уже не будет — платить за гостиницу он не хочет (экономно!), хотя она живет в Берлине (?). Я сказал, что в этом смысле Хардт похож на Юрисса, на это Маша заметила, что они и внешне схожи. Не знаю, поняла ли она, что я имел в виду? Но комментировать я не стал.

Швебе обещает нас в следующий раз поселить у него в большом доме (он достался ему через отца жены). Показал три или четыре варианта номеров с кухней, душем и туалетом. И за все это обещал не взимать платы. Сейчас все помещения пустуют.

[Далее на странице дневника следуют заметки А.С. Мыльникова к третьему тому «Картины славянского мира»]

Чтобы определить содержание термина «Европа», следует рассмотреть его в системе географических и этнокультурных координат. Для того времени главной была ось «Восток-Запад», ось «Север-Юг» тоже играла роль, но подчиненную.

Так, в польской мысли Московия — часть Европы, но отделена по линии польско-литовской и русской границы, в то же время Новгород и Псков принадлежат к этой (западной) части. В Московии Европу понимали как то, что лежит вне территории Библии. Московия — истинно христианская часть, остальное — еретики (до XVII в., но уже слабее). **Интересна взаимозависимость осей «Запад-Восток» и «Север-Юг».** Когда агрессия шла с юга (Турция), то место России в Европе рассматривалось с точки зрения вне-России, хотя положение самой России оставалось константным. Ее активность (колониционная и военная) шла на Восток, а на Запад — в случае его актив-

ности (польская интервенция XVII в., шведская в начале XVIII в. — Полтава не в Швеции — и т.д. до XX в.). Россия двигалась на запад, перенимая многое из его достижений.

Р. Олеш делал в Праге доклад о полабистике на вымершем древенополабском языке.

Фотодневник

F-16. В-13-14 *Рундлинг* Диарен. Доктор Йоахим Швебе с супругой Ирмелой и любимицей-кошкой у своего дома после беседы.

F-16. В-15 *Рундлинг* Диарен. Дом доктора Швебе. Построен в начале XX в.

10 ноября, понедельник

Из дневника Мыльников

С утра пасмурно, ночью был дождь. Собрали все вещи. Я уплатил за квартиру 170 DM и за общие расходы (бензин, ксерокс и т.п.) 100 DM (всего 270 DM).

Уровень бытовой культуры в деревнях высокий. Во всех домах, где мы были, по несколько комнат городского типа, дома в 2 и 3 (реже) этажа, туалет, ванна, душ, электроплита, отопление и т.п. У каждого дома артезианская скважина, поэтому за воду деньги с нас не брали. Нечистоты идут в накопитель, который спецслужба чистит два раза в год. Так и в Ябельхайде, и в Вендланде. Крестьяне смотрят телевизор, получают газеты, на кухне и в кладовых техническое оборудование — плиты, холодильники, стиральные машины, машины для мытья посуды. Типично украшать стены и стеллажи цветами, ветвями кустов, плодами микротыкв (особый сорт). Многие держат кошек, собак — реже, лошадей и пони — для удовольствия. Конечно, деревня есть деревня, и стойла напоминают наши, много мух, от которых защищают либо тонкие сетки на окнах, либо мухобойки. Почти во всех домах телефоны, у многих трубки. Отопление за счет электричества или печей (дрова, уголь). Ставят на распределительном щите часовую стрелку времени, регулируют температуру (ночью сперва столько же, а к утру слабее, днем также). В целом деревни имеют вид небольших городков, у всех автомашины, поэтому по большей части ездят за едой и тряпками в ближайшие города. У кого нет авто — велосипед. Два раза в неделю приезжает фургон с товарами. Автобусного сообщения практически нет (только для школьников — обычно три раза в день). Магазины только в отдельных деревнях (в Ябельхайде я их видел чаще, чем в Вендланде): обычный сельский продмаг. В нескольких деревнях есть рестораны — это в основном для туристов. Таков культурный ландшафт в постславянских землях ФРГ сегодня.

Я старался выявить закономерности в конструкции. Не очень получается, но в Вендланде преобладают геометрические (квадратные) формы. Они играют роль несущих конструкций фахверка — раньше их заполняли смесью глины и соломы, позднее — кирпичом. В новых постройках чаще всего этого нет — дома полностью из кирпича, реже — из бетона. Иногда для красоты (или может, по традиции?) делают фальшивый фахверк путем раскраски либо вкрапления натурального булыжника. В деревянных вариантах иногда делают для декора косые линии (из дерева, чаще это дуб). Они не несут нагрузки, форма лучевая. Как в Ябельхайде — не помню, тогда на это не обращал внимания. Но Юля и Саша сделали много снимков, которые при анализе помогут.

Из дневника Новика

Сегодня очень тяжелый день. Необходимо уезжать из Вендланда в Берлин, ведь уже завтра у нас самолет в Петербург. Основная забота — суметь разместить все наши вещи в машине. У нас их огромное количество. За время экспедиции нам удалось собрать много вещей для музея, а также мы просто обросли покупками и скарбом. После поездки в Гамбург некогда даже отоспаться. Я рано встал, чтобы собрать последние вещи и упаковать все окончательно.

Все вещи нам после долгих экспериментов удалось вместить в машину. Однако пришлось держать на руках огромное соломенное чучело и мелкие сумки. Наш автомобиль «Nissan Primera» разбух от чемоданов. На полпути нас должна была встретить немецкая студентка и сменить Машу Гринфельд за рулем. Мы благополучно доехали до условленного городка. Распрощались с Машей. Встретившая нас немка удивилась количеству наших вещей. Тем не менее она смело села за руль нашего автомобиля. Однако эта милая и приятно улыбающаяся студентка, часто заливающаяся смехом, не знала дороги. И мы ехали до Берлина не два, а три с половиной часа. Подъехав к Берлину, мы решили не соваться в сам город в наступивший уже час пик, а объехать его по пути в аэропорт окружной дорогой. Кольцевая трасса была бесконечной. И дорога у нас вышла утомительнейшая. В итоге нам удалось в объезд добраться до аэропорта. Здесь мы сдали вещи в камеру хранения. Одно место стоило 5 марок. Поэтому мы сдали только самые габаритные вещи. Остальное оставили в машине. Из аэропорта поехали в гостиницу на Фридрихштрассе. Это самый центр Берлина. Фридрихштрассе пересекает Унтер ден Линден (**Unter den Linden**). **Гостиницу мы заказали заранее для Александра Сергеевича.** Сами же решили эту последнюю ночь в Германии погулять по городу. Мы приняли решение не заказывать гостиницу за 80 марок за ночь еще месяц назад. Лучше потратить эти деньги на ночную жизнь и посмотреть, как отдыхает столица, чем банально просидеть в номере последние часы пребывания в Германии. Решение было правильным. Мы потом ни разу не пожалели.

В гараже гостиницы оставили нашу машину с многочисленными сумками. Нам с Юлей предстояла ночь в Берлине. В город мы попали уже в 19.00. Смотреть можно было уже только ночной Берлин. Без гостиницы после утомительной дороги нам было вначале немного тяжело. Но в Германии в любом заведении можно сходить в туалет и умыться. Александр Сергеевич должен был срочно уйти, поэтому нам некогда было даже перекусить у него в номере. А потому первым делом мы решили отправиться в какое-нибудь заведение поесть.

Мы вышли на Унтер ден Линден. Нашли картофельный ресторан с весьма стильным интерьером. Заказали два горячих блюда и один салат на двоих. Вместе с пивом все стоило 27,50 DM. Ресторан был полон людей. А официанты были не очень расторопны. Нам не совсем понравилось обслуживание. Официант это почувствовал и принес нам сдачу, не только не оставив себе чаевых, но даже несколько большую, чем полагалось. Зато еда в ресторане была очень вкусной. И подавали все в стильной посуде. Жареный картофель принесли в чугунной сковороде. Мы вышли из ресторана совершенно довольные жизнью.

Далее мы отправились гулять по Александер-Платц (Alexander-Platz). Главная достопримечательность, а также безусловная доминанта этой площади — высоченная телебашня (ее высота 360 метров). Шпиль башни с огромным шаром наверху взлетал в ночное небо Берлина. Башня подсвечена синими огнями, а оттого ее силуэт кажется совершенно фантастическим. На башне есть смотровая площадка с рестораном. Посетителей пускают туда с 10.00 до 24.00. Входной билет стоит 15 марок. Однако сегодня у башни особое расписание. Это значит, какая-то организация заказала для себя помещение для проведения мероприятия. Никого наверх не пускают. Было ужасно — стоять рядом с телебашней, иметь в запасе времени всю ночь и не увидеть ночного Берлина с высоты птичьего полета.

Мы с Юлей обошли всю ближайшую округу. Зашли в книжный магазин на вокзале. Провели там много времени. Далее отправились искать какой-нибудь ночной клуб. Рядом с Александер-Платц оказался целый квартал, сплошь заполненный ресторанами, кафе, диско и прочими увеселительными заведениями (Oranienburger Straße — Ю.И.-Б.). В пятницу вечером этот квартал гудел от людей и толп молодежи. В Берлине много всего перестраивается. В этом квартале много мусора, хлама, грязи и проч. Толпы людей снуют по улицам до самого утра. Ночные заведения закрываются в 4.30–5.00 утра. Мы зашли в очень стильное кафе, где пили *милхкафе* (Milchkaffee) за 4 DM за чашку. *Милхкафе* — молочный кофе. Его варят с большим количеством молока. Нам подали его пенящимся в огромных красивых чашках. Все столики по соседству были заняты поздними посетителями. За соседним столиком я слышал разговор двух мужчин о районах Германии, населенных прежде славянами. Вначале даже показалось, что это мне чудится. А потом я прислушался и действительно разобрал из их разговора, что они обсуждают архив Воссидло в Ростке и прочие научные проблемы. Удивительно! Уж не шпионят ли они за нами?

Потом мы зашли на дискотеку. Вход стоит 3 марки. Танцуй всю ночь! Очень демократично и недорого. Берлинской молодежи можно позавидовать. С этой дискотеки мы отправились поискать какой-нибудь другой клуб. Ходили по улицам, бродили по каким-то труппным дворам, где жизнь

бурлит какими-то непонятными проявлениями. На одной из улиц видели большое количество проституток, занявших всю обочину дороги. Местные жрицы любви существенно отличаются от гамбургских. Берлинские девицы вычурно одеты, у них вызывающий макияж. Поверх колготок натянуты яркие трусы. Такого в Гамбурге мы не видели. Зато количество тружениц панели здесь явно меньше, чем в Гамбурге.

Мы пришли в одну из дискотек, находившуюся рядом с Унтер ден Линден. Пускали в нее уже бесплатно — скоро она закрывается. Там мы провели время почти до утра. Я обратил внимание на то, что девушки за барной стойкой еле успевали справляться с заказами клиентов. Их работе не позавидуешь. В наших клубах не так часто заказывают спиртное. При немецких зарплатах цена кружки пива в ночном клубе совсем небольшая. В России же такая покупка — для большинства граждан существенная трата.

После дискотеки мы отправились гулять по предутреннему Берлину — Бранденбургские ворота, Рейхстаг и т.д. Очень красивый центр города. Но весь Берлин похож на эклектичного монстра, в котором красота и безобразия слились воедино. Берлин чем-то очень похож на Москву. Мы гуляли до последнего, пока нам уже не нужно было возвращаться к гостинице на Фридрихштрассе. Из-за бесконечных строительных лесов мы даже заблудились и чуть было не запаниковали. Но все же вышли к нашему отелю.

Довольно заранее мы на машине выехали в аэропорт. Вылетали из Шёнефельда (Schönefeld). Шёнефельд (в переводе на русский «красивое поле») должен стать главными воздушными воротами немецкой столицы. А потому его достраивают и ремонтируют. У нас были проблемы с огромным количеством багажа. Сотрудники аэропорта предложили нам задержаться в Берлине и оформить скидку на багаж, раз мы уж везем не столько свои вещи, сколько предметы, раздобытые в экспедиции для музея. Но мы хитро предложили доплатить за перегруз, но лишь какую-то сумму, а не все, что полагалось. Немецкий служащий радостно согласился и допустил нас к полету. Я помимо прочего протащил коробки со своим комбинированным сервизом прямо в самолет. Они как-то совсем не были досмотрены персоналом аэропорта. Регистрируясь, я оставил их за колонной, а потом перенес в зал вылетов. Строгий немецкий порядок иногда дает сбой.

Когда мы вылетали, в Берлине еще цвели розы и ярко светило солнце. А Петербург встретил нас одним градусом мороза. Из иллюминатора мы увидели, что везде лежит снег. Экспедиция по славянским землям Германии завершилась.

ЛИТЕРАТУРА, ИСПОЛЬЗОВАННАЯ ВО ВСТУПЛЕНИИ

1. *Выготский Л.С.* Собрание сочинений. М., 1982. Т. 2. Проблемы общей психологии.

2. *Лазарева Т.Г.* Да здравствует земля славян! // Вечерний Петербург. 1996. 17 мая.

3. *Мыльников А.С.* Полабские славяне в научной мысли Германии конца XVII — первой половины XVIII в.: К вопросу о генезисе банка информации // *Letopis. Jahresschrift des Instituts für sorbische Volksforschung*, 1990. R. «В». № 37.

4. *Мыльников А.С.* Картина славянского мира: Взгляд из Восточной Европы. Этногенетические легенды, догадки, протогипотезы XVI — начала XVIII века. СПб., 1996.

5. *Мыльников А.С.* Картина славянского мира: Взгляд из Восточной Европы. Представления об этнической номинации и этничности XVI — начала XVIII века. СПб., 1999.

6. *Мыльников А.С.* Народы Центральной Европы: формирование национального самосознания. XVIII–XIX вв. СПб., 1997.

7. Развитие этнического самосознания славянских народов в эпоху раннего Средневековья / Отв. ред. В.Д. Королук, Г.Г. Литаврин. М., 1982.

8. Развитие этнического самосознания славянских народов в эпоху зрелого феодализма / Авт.: О.А. Акимова и др. М., 1989.

9. Словарь иностранных слов. 18-е изд. М., 1989.

10. *Супрун А.Е.* Полабский язык. Минск, 1987.

11. Этническое самосознание славян в XV столетии / Отв. ред. Г.Г. Литаврин, Б.Н. Флоря. М., 1995.

12. *Asmus R.* Spuren wendischer Siedlung und wendischen Kultes in den Flurnamen der Feldmark Teterow und ihrer nächsten Umgebung. Ein Beitrag zur Kultur- und Zeitgeschichte des letzten wendischen Volkstums im östlichen Mecklenburg // *Mecklenburg*. 1929. 1.

13. *Beyer Ch.* Wo ist die Parum-Schultze-Chronik? // *Elbe Jeetzel Zeitung*, 1995. 14. November.

14. *Eberhard W.* Vorwort // *Struktur und Wandel im Früh- und Hochmittelalter. Eine Bestandsaufnahme aktueller Forschungen zur Germania Slavica*. Hrsg. von Chr. Lübke. Stuttgart, 1998. S. 7.

15. Engel F. Deutsche und Slawische Einflüsse in der Dobbertiner Kulturlandschaft & Siedlungsgeographie und Wirtschaftliche Entwicklung eines mecklenburgischen Sandgebietes. Kiel, 1934.

16. Engel F. Beiträge zur Siedlungsgeschichte und Historischen Landeskunde von Mecklenburg, Pommern, Niedersachsen. Köln; Wien, 1970.

17. Fritze W. Germania Slavica. Zielsetzung und Arbeitsprogramm einer interdisziplinären Arbeitsgruppe // Germania Slavica. Hrsg. von W.H. Fritze. Berlin, 1980. Bd.1. S. 11–40.

18. Gause F. Deutsch-Slavische Schicksalgemeinschaft: Abriß einer Geschichte Ostdeutschlands und seiner Nachbarländer. 3. Aufl. Würzburg, 1967.

19. Hamann M. Mecklenburgische Geschichte... Auf dem Grund von Hans Witte neu bearbeitet. Köln; Graz, 1968.

20. Hardt M. Das „slawische Dorf“ und seine kolonisationszeitliche Umformung nach schriftlichen und historisch-geographischen Quellen // Siedlungsforschung. Archäologie. Geschichte. Geographie. 1999. Bd. 17.

21. Herrmann J. Die Nordwestslawen und ihr Anteil an der Geschichte deutschen Volkes. Berlin, 1973. S. 29.

22. Herrmann J. Germanen und Slawen in Mitteleuropa: Zur Neugestaltung der ethnischen Verhältnisse zu Beginn des Mittelalters. Berlin, 1984.

23. Kupfer Chr. Bericht über eine Sammelreise im Südwesten Mecklenburgs (Jabelheide) // Jahrbücher des Museums für Völkerkunde zu Leipzig. Berlin, 1956. Bd. 15.

24. Langenscheidts Großwörterbuch Deutsch als Fremdsprache. Hrsg. von D. Götz, G. Haensch, H. Wellmann. Berlin etc., 1997.

25. Lauffer O. Niederdeutsche Volkskunde. Leipzig, 1917.

26. Lisch G.C.F. Die Burg Dobin und die Döpe bei Hohenß Bicheln. Jahrbücher: 1840. Bd. 5.

27. Lübke Chr. Einführung: Germania-Slavica-Forschung im Geisteswissenschaftlichen Zentrum Geschichte und Kultur Ostmitteleuropas e. V.: Die Germania Slavica als Bestandteil Ostmitteleuropas // Struktur und Wandel im Früh- und Hochmittelalter. Eine Bestandsaufnahme aktueller Forschungen zur Germania Slavica. Hrsg. von Chr. Lübke. Stuttgart, 1998.

28. Mecklenburgische Volkskunde. Hrsg. von U. Bentzien, S. Neumann. Rostock, 1988.

29. Müssäus zu Hansdorf. Über die niedern Stände auf dem flachen Lande in Mecklenburg-Schwerin // Jahrbücher, 1837. Bd. 2.

30. Olesch R. Zum Drawenopolabischen im Hannoverschen Wendland // Wendland und Altmark in historischer und sprachwissenschaftlicher Sicht. Lüneburg, 1992.

31. Schwebe J. Volksglaube und Volksbrauch im Hannoverschen Wendland. Köln Gratz, 1960.

32. Slawen und Deutsche im südlichen Ostseeraum vom 11. bis 16. Jahrhundert. Neumünster, 1995.
33. Struktur und Wandel im Früh- und Hochmittelalter. Eine Bestandsaufnahme aktueller Forschungen zur Germania Slavica. Hrsg. von Chr. Lübke. Stuttgart, 1998.
34. *Tetzner F.* Die Slawen in Deutschland. Beiträge zur Volkskunde. Braunschweig, 1902; Die Slawen in Deutschland. Ein Handbuch. Neubearbeitung. Hrsg. von J. Herrmann. Berlin, 1985.
35. *Tille A.* Nachwort // Deutsche Geschichtsblätter. 1904. Bd. 5. № 1.
36. Wendland und Altmark in historischer und sprachwissenschaftlichen Sicht. Beiträge. Lüneburg, 1992.
37. *Witte H.* Wendische Bevölkerungsreste im westlichen Mecklenburg // Deutsche Geschichtsblätter. Monatsschrift zur Förderung der landesgeschichtlichen Forschung. 1904. Bd. 5.
38. *Witte H.* Mecklenburgische Geschichte. Wismar, 1909. Bd. 1.
39. *Witte H.* Slawische Reste in Mecklenburg und an der Niederelbe // Der Ostdeutsche Volksboden. Hrsg. von W. Volz. Breslau, 1926.
40. *Witte H.* Von Mecklenburgische Geschichte und Volksart. Rostock, 1931–1932.
41. *Wossidlo R.* Erntebräuche in Mecklenburg. Naumburg, 1928.
42. Zur slawischen Besiedlung zwischen Elbe und Oder. Beiträge für Wissenschaft und Kultur. Neumünster, 1994. Bd. 1.

ИМЕННОЙ УКАЗАТЕЛЬ

- Альбрехт Дитмар I — 22
Альбрехт Ингрид I — 535–536,
542, 549
Альбрехт Эва-Мария I — 534
Альбрехт Эрнст II — 240
Асмус Р. I — 29
- Бадков Вильгельм I — 359
Балльхорн Август II — 106
Балльхорн Эрн II — 106
Баумгартен Карл I — 53, 162
Бекманн I — 263, 346, 363, 367,
369–370, 442, 445, 497, 542, 581,
597
Бекманн Фридрих I — 426, 428;
II — 179–180, 183
Бекманн Хайко I — 53, 59, 163,
241, 278, 357, 376, 380, 526, 533,
535, 548
Бентцин Ульрих I — 30
Бернхардт Кристель I — 161–162,
166–167, 172, 191, 293, 295
Бесте Херрманн I — 345
Бетге Вильгельм II — 195
Бётефюр Ханс-Йоахим I — 132–
134, 290–291, 296–298, 343
Бётхер Марга I — 100, 113, 131,
351, 353–358
Бётхер Ханс-Ульрих I — 100–103,
351, 356, 358
Блекен Клаус II — 269
Брандт Отто I — 44
Буш Джордж II — 355
- Вагнер Рихард II — 140
Ванья Конрад I — 248
Варнк Хайни I — 534, 539–540,
546–548, 567, 575; II — 108
Вебер Клаус I — 48–51, 359
Вендт Ральф I — 241, 248–249, 266,
275–276, 289
Вестфаль Ханс II — 114, 116, 122,
142, 168
Видов Вильма I — 464–465, 469–
470
Видов Денни I — 469
Видов Карин I — 363, 370–371,
376, 466, 574, 576; II — 46, 113, 116,
139–142, 168
Видов Ханс-Вернер I — 466–467
Видов Хильдегард II — 113, 115–
116, 122, 139–142, 168
Винке Шарлотте I — 435–436, 440–
443, 445–447, 564
Витте Ханс I — 29–30
Войховски Фрида I — 41
Воссидло Рихард I — 30, 371, 526;
II — 116–117, 379
Вульф Эрвин I — 436–438, 443–
444, 446
Выготский Л.С. I — 32, 34; II —
381
- Гавлик Хенри I — 295, 526–533
Гайстер Артур I — 167
Гайстер Герхард I — 167
Генис Александр II — 289
Геринг II — 139

- Герхард Вильхельм II — 113
Герхард Дитрих I — 23
Гизеке Ахим II — 42
Гизеке Иоганна II — 42
Гильфердинг Александр I — 23
Гильхофф Йоханнес I — 361–362, 371, 376, 398; II — 142
Гисельманн Аннелизе II — 307, 309–310
Гитлер Адольф I — 84; II — 218, 356
Гримм Вильгельм и Якоб I — 414, 527
Гор Альберт II — 354, 362
Грасмайер Карл II — 107
Грасмайер Мета II — 107
Гримм Вильгельм и Якоб II — 113
Гринфельд Мария I — 35, 82; II — 39, 107, 139, 193, 244, 246, 267, 300, 309, 361, 371, 378
Гроссманн Альфред I — 85–86, 89–91, 97
Гроссманн Гертруд I — 85–86, 89–91, 97
Грюнеберг Георг I — 162–166, 168
Гюнтер Герхард I — 494, 497, 499–500, 502–503; II — 5–6, 47, 109
Гюнтер Элли I — 494, 497, 499–500, 502–503, 541; II — 5–6, 8, 47, 108–109
- Дёшер Фритц I — 55–61, 63, 82, 369–370, 373, 375–376
Дистлер Норберт II — 189, 191–195, 197, 199–200, 205, 220–221, 240, 242, 244, 246, 269, 362
Дёшер Ханс-Хайнрих I — 59, 82
Достоевский Федор I — 49, 299
Драхайм (?) I — 361, 363
Древес Эльсбет II — 111–113, 141–143
- Древес Кристель II — 47, 108–113, 120, 141–143
Дюкер Йорг II — 284
- Зеланд Вальтер I — 162, 193, 195, 233, 292,
Зеланд Ильзе-Мария I — 291, 293–294, 298, 303, 343
Зеланд Вольфганг I — 167, 291, 293–294, 298, 300, 303, 343
Зуербир Херберт I — 104–106, 108, 110–112, 131
Зуербир Эдда I — 104–106, 109, 111–112, 131
- Иванова Юлия I — 1, 4, 19, 24, 36, 41, 46, 49, 53, 59, 65, 68, 85, 100, 104, 133–134, 160, 178, 194, 238, 248, 261, 266, 278, 284, 290, 343, 345, 352, 358–359, 367, 369, 376–377, 379, 389, 409–410, 424, 435, 465, 469, 494, 526, 534, 574, 579, 597; II — 1, 5, 44, 108, 111, 180, 190, 196, 207, 219, 236, 238, 266, 270, 279, 282, 307, 309, 344, 346, 348, 361
Иохансен Карл Ингвер I — 22–23
- Карл Великий II — 208
Карбов Райнхард I — 359, 497–498, 502, 513
Кашуба Вольфганг I — 62
Кёпке II — 110
Кёпке Андреас I — 62
Кестнер Вальтер I — 23
Кламанн Вили I — 38–39, 43–44, 46
Кламанн Ингрид I — 38
Клоок Берта Элизабет I — 466
Клуг Эккехард I — 22
Кнаапе Анна I — 196, 199
Кнаапе Урсула I — 195–197, 199, 219, 233

- Ковалевский Карл I — 23; II — 278, 344, 348, 355–358, 360–361
 Кооп Анна I — 167
 Кооп Фрида I — 167
 Кранц Альберт I — 27
 Кульке Эрих I — 55; II — 347
 Кунас пастор I — 250, 262
 Купфер Криста I — 541
 Куркова Бэлла I — 22
 Кэмпф Дитер II — 105, 108, 122–123б 139б 168
- Лампе Фридрих I — 277; II — 194–201
 Лауффер Отто I — 30
 Ленин Владимир Ильич II — 349
 Липе Урсула II — 197–201, 210б 359–362
 Лиш Кристиан Фридрих I — 29
 Ломницки Ренате I — 540; II — 7
 Любке Кристиан I — 20, 24, 35, 37, 84
 Лют Анетте Лют Манфред I — 161, 178, 190, 294–295, 319, 343
 Лют Элла I — 294–295, 319, 343
- Мальхов Розе-Мария I — 408–410, 469
 Манн Томас I — 500
 Мёллер I — 191–194
 Мёллер Карл II — 106
 Мёллер Эмма II — 106
 Меннерих Хайко II — 269
 Менте Хорст II — 197, 199–201
 Минке Эдит II — 104–106, 108, 142, 168
 Миров Вернер I — 578–579, 582, 588, 597
 Миров Лиза I — 578–582, 588, 597
 Мороз Наталья II — 355
 Моритц пастор I — 104, 112, 193, 197, 233, 360, 497–500, 502
- Мыльников Александр I — 1–4, 8–10, 18–19, 21–25, 33, 35–37, 45, 50, 52, 55, 57, 61, 84–85, 98, 104, 132, 161, 177, 191, 239, 248–249, 263, 267, 275, 281, 283, 289, 344, 350–351, 358, 365, 367, 379–380, 383, 408, 410, 420, 422, 437, 439, 468, 497498, 502, 526, 531, 533–534, 573, 604; II — 1, 3, 37, 103, 120, 142, 179, 189, 193, 199–200, 210, 215, 236, 242, 246, 266, 269, 273, 278–279, 281, 289, 299, 309, 344, 346, 353, 360–362, 374–375, 377, 381
 Мюссей, пастор из Хансдорфа I — 29
- Никлот I — 240, 249, 276, 345, 368
 Нимайер Манфред I — 24
 Новик Александр I — 1–2, 16–19, 35–36, 38, 48, 54–55, 63, 87, 101, 105, 134, 162, 180, 192, 197, 234, 239, 240, 250, 267, 279, 285, 296, 343, 347, 350, 354, 358, 363, 366–368, 372, 376–377, 380–381, 416, 423, 441, 462, 489, 497, 499, 528, 533, 541, 577, 604; II — 1, 4, 38, 104, 123, 142, 179, 189, 193–194, 200, 216, 241, 244, 246, 271, 279, 285, 299, 341, 346, 348, 355, 361, 363, 368, 378
- Олбрайт Мадлен II — 362
 Олеш Райнхард II — 256, 376
 Оттон I II — 278
- Петтер Вальтрауд II — 40–41, 45–46, 69
 Петтер Йозеф II — 40–41, 45–46, 69
 Пильц Хайке I — 266, 268, 271, 274, 276

Поммерайнке Фрида II — 106
Прош Эльзе I — 104, 111

Раймер Бианка I — 424
Раймер Генрих I — 425
Раймер Кристиан I — 286, 423–425,
428; II — 38, 40, 44, 51
Раймер Эльзе II — 44, 51
Раймерсдаль ван Ханнелора I — 53,
380
Редай фон Маркус II — 271–272,
278
Рор Берндт II — 3
Рубцова Мария I — 32
Руххёфт Фред I — 290, 296, 346

Свен Юрн-Якоб I — 371
Стеллер Георг Вильгельм I — 24

Тальг Марта I — 435; II — 6, 49,
119

Тарнов Рудольф II — 6
Тиле Арним I — 30
Тиде Манфред Берндт II — 5
Толстой Лев I — 49, 299
Трампе Детлеф I — 238
Трампе Ирене I — 238, 278
Туриус Маршалк I — 27
Туттас Кристоф I — 41,
Туттас Мари I — 468
Туттас Фолькер I — 33, 468

Ульбрехт I — 349

Феландт Вилли I — 379, 381,
384–385
Феландт Марта I — 379–382,
384–385
Фестнер Вера I — 361–363
Фрам Эльзе II — 40
Френц Эльзе II — 40

Фритце Вольфганг I — 20
Фритц Карл II — 197

Хайдебрехт Марианне II — 112
Хакманн Йорг I — 22
Хальбом Хайнрих II — 238–240,
242, 246–247, 283
Хаман Манфред I — 30
Хардт II — 215–216, 375
Хартманн Хельмут II — 346
Хеннинг Ами I — 537–538, 548, 551
Хеннинг Гюнтер I — 538, 545, 548
Хеннинг Вольфганг I — 177–180,
185–189, 191–192, 194, 278–279,
281, 283, 286, 348, 367, 372, 376;
II — 281, 343, 345–347, 349
Хеннинг Минна I — 537–538, 541,
544–545, 548, 551; II — 46, 109, 142
Хеннинг Пауль I — 538, 545, 548
Хильмер Фолькер II — 348, 353
Хильмер Ханнелоре II — 347–348,
352–353, 375
Хольтер Кэте II — 7, 42–43, 51, 85
Хольтер Марко II — 43
Хоффманн Хассо I — 408–409

Цернак Клаус I — 20, 22, 24
Циглер Фридрих II — 213, 215–216,
218–220, 223

Шабов Карл-Мартин I — 574–575,
583

Шабов Кристель I — 574–576, 583
Швебе Ирмела II — 241–243, 246
Швебе Йоахим II — 241–244, 246,
264, 284, 342–345, 347, 360, 368–370,
374–376

Шлихтегроль-Пентц фон Хуго I —
411–412, 414–420, 422, 426, 428–429
Шмидт Беатрикс I — 85,
Шмидт Херта I — 176

Шмитт Кристоф I — 53, 410
Шорнвебер I — 262
Шрётер Ханс-Йоахим I — 438
Штеб (знахарь) II — 283
Штивих Ундине II — 281–283, 285–
292, 357, 362–367, 281–283, 285–292,
357, 362–365
Штрак Элизабет I — 236
Штрутц Оскар I — 63, 69
Шульт Минна I — 65, 70
Шульт Фридерика I — 65
Шультц Карл-Хайнц II — 357
Шультц Эльфриде II — 307, 309–
310
Шульц Фридрих-Вильгельм II —
307, 309–310
Шульц Хельга II — 307–310
Шульце Ирмгард II — 299, 305, 307,
309–310, 321, 327, 331
Шульце Херрманн I — 33; II — 192,
280, 282, 286, 301, 304–310, 331

Эберхард Винфрид I — 20, 25
Экштайн Мари II — 111
Экштайн Эрна II — 111
Элерс Ина I — 62–63, 65–66, 68–71,
82
Элерс Эрих I — 65, 68–69, 71
Элерс Карл II — 279
Эллер Кристине I — 346–348, 350
Юрриес Вольфганг I — 23
Янке Фридрих I — 408–409

УКАЗАТЕЛЬ ГЕОГРАФИЧЕСКИХ НАЗВАНИЙ

- Австралия I — 416
Австрия II — 354
Альпы II — 113
Альт Кренцлин (Кренцлин) I — 54, 178–179, 190, 193, 233, 498
Альт Шверин I — 286–287, 296
Альт Ябель I — 38–46, 54, 70, 85, 87, 89, 97, 284, 415, 426, 435, 437, 441, 445, 494, 497, 502, 537, 540, 547–548, 576, 581; II — 5–6, 49, 112, 118–119, 181
Англия I — 253, 424; II — 131, 238, 299
Архангельск I — 235
- Бавария I — 188; II — 117, 194, 220, 269, 362
Баден-Вюрттемерг I — 538, 548
Балтийское море I — 349
Баузен под Кленце I — 33; II — 192, 279–280, 309, 346, 352–353
Белоруссия I — 48, 134–135, 424, 501; II — 120, 131
Бенц I — 411; II — 6
Берлин I — 24, 39, 163, 182, 246, 273, 361, 365, 379, 383; II — 195, 210–211, 272, 346, 375, 378–380
Бёзель II — 221–222
Бокуп II — 117
Болгария II — 355
Бранденбург I — 29, 160162, 165–166, 251, 256, 464, 535
Бреэзе им Брухе II — 367
- Брезегард под Эльденой (Брезегард) I — 54, 365, 376, 466, 498, 576, 582
Бройнстиан II — 240, 246
Брунов I — 360
Буссау II — 191, 207, 279–280, 344
- Варлов I — 352–355, 357–358, 362, 498
Вёббелин I — 360
Великие Луки I — 468; II — 357
Венгрия I — 185, 573; II — 269, 271
Вендиш Венинген II — 111
Вендиш Эверн II — 266, 268, 270–272, 275, 277
Венеция II — 39
Верле I — 360
Висмар I — 289, 344, 346, 348–350, 422
Вольтерсдорф II — 221–222
Воосмер I — 435, 534, 539–541, 546, 548, 575; II — 5–7, 34, 107–111, 117–118, 182
Восточная Азия I — 253
Восточная Германия I — 20, 107, 133, 166, 255, 261, 408, 418–419, 526, 532, 538, 546
Восточная Пруссия I — 36–37, 85, 101, 532; II — 307, 360
Восто́чно-Центра́льная Европа I — 20
Восто́чный Гольштейн I — 22, 31, Вюрцбург II — 211

- Гадебуш I — 53
- Гамбург I — 60–61, 63, 69, 177, 179, 187, 236, 279, 367, 372, 377–378, 409, 420–421, 438; II — 211, 215, 281, 344, 352, 371–372, 374–375, 378, 380
- Гаммелин I — 359
- Ганновер I — 35 362, 364, 422, 502; II — 111, 216, 219–220
- Ганноверский Вендланд (Вендланд) I — 4, 8–9, 14, 18, 20, 22–23, 166; II — 189, 190, 194, 219, 342
- Гартов II — 195
- Гарц I — 278, 356, 358; II — 113, 216
- ГДР (Германская Демократическая Республика) I — 2, 36–37, 40, 44, 50, 53, 55–56, 59–60, 84–86, 98–99, 106–110, 135, 161, 196, 255, 260, 263, 275, 283, 302, 344–345, 348–350, 353, 359, 367, 408, 414–415, 419–420, 422–423, 427–428, 435–436, 440–441, 497, 499, 501, 532, 534, 538, 541, 546, 548, 573; II — 40, 103, 120–121, 123, 138, 140
- Германия I — 1–12, 14–15, 19, 21–27, 30–31, 33, 35, 42–43, 45–46, 51, 56, 58–60, 62–63, 66, 68, 70, 84–85, 87–90, 100–101, 105–108, 110–111, 132–133, 135, 162–164, 166–167, 177, 180, 183, 185–189, 192–193, 195–198, 234–236, 240–242, 244, 246–248, 250, 252–256, 260–262, 264–268, 271, 273–275, 278–281, 283, 285, 287–289, 291–292, 297, 300, 302, 344, 346–347, 349–350, 353–354, 359, 362–365, 367–368, 373–374, 377, 382–383, 408, 416–421, 423, 425, 428, 437, 463–464, 498, 501, 526, 529, 532, 538, 541, 546, 548, 604; II — 4, 38, 40–41, 43, 46, 104–105, 112–113, 139–140, 180, 189, 192, 195–196, 199, 219–220, 236, 238, 242, 244, 269, 271, 275, 278, 286–289, 300–303, 305–306, 341–343, 348–349, 351–352, 355–357, 359, 363–365, 367, 369, 370–372, 378–381
- Глайзин I — 360–366, 370–371, 373, 375–376, 379, 380–381, 384, 398, 394; II — 115, 139–140, 142
- Гольштейн I — 42, 464; II — 120
- Горлебен II — 283
- Грайфсвальд I — 24, 502, 535, 540, 574; II — 119, 215
- Гранштедт II — 279, 307
- Гребс I — 51, 100101, 131, 351, 353, 355, 357–358
- Гризе Гегенд I — 46, 133, 293–294, 362, 371, 412, 420, 436, 526, 535–536; II — 115
- Гросс Крамс I — 54
- Гросс Раден I — 2, 266–269, 271–277, 283, 296
- Гудов I — 426
- Гюлицц II — 209, 214, 241
- Гюстров I — 500
- Гюстриц II — 209, 213–214
- Дания I — 191, 193, 195; II — 360
- Данненберг I — 28; II — 236, 281–283, 285–288, 290–291, 359, 362–365, 367
- Дёмитц I — 13, 85, 111, 250–251, 257, 259–262, 264–265, 278, 360; II — 118
- Диарен II — 241, 246, 276
- Доберан I — 408
- Дойч Эверн II — 266, 268
- Дорф Мекленбург (деревня Мекленбург) I — 345–346, 349–350

- Дравен I — 28; II — 207
 Дрезден II — 37
 Дуйсбург II — 40
- Европа I — 2, 4, 177, 235–236,
 253–254; II — 39, 189, 192, 199, 283,
 375, 381
 Египет I — 412
 Етце I — 28
- Заале (Сала) I — 19–20
 Западная Германия I — 166, 255,
 419–420, 548; II — 139, 245
 Западный Мекленбург I — 30
 Зеедорф I — 535
 Зитов I — 283, 286
- Ильменау I — 28
 Йессенитц I — 411–412
- Казахстан I — 527, 531
 Калининград II — 212, 281
 Калининградская область I — 37,
 84, 133
 Калисс (Альт Калисс) I — 133, 290,
 296, 343
 Караганда II — 362
 Карелия II — 215
 Карельский перешеек I — 425
 Кармитц II — 283, 291
- Кваст I — 412, 494; II — 181
 Келлерберг I — 41
 Кёльн I — 162, 295; II — 209,
 212–213
 Клинк I — 283, 287–288
 Кленце II — 190, 192, 278–280, 300,
 308–309, 346, 352–353
 Кляйн Крамс I — 190, 295
 Кляйн Шмёлен I — 290
- Конов I — 48–49, 51, 98, 100, 359,
 497, 535; II — 40–41, 45–46, 51
 Косово II — 357
 Кренцлинер Хютте I — 178, 190,
 295, 346
 Крым I — 408
 Куммер I — 54, 498
 Кусторф I — 54, 360
- Лаузиц (Лужица) I — 19
 Лаупин I — 33, 36–37, 46–47,
 54–55, 62, 85–86, 88, 97, 101, 105,
 131, 134, 166, 248, 264, 278, 284,
 288–289, 291, 293, 302, 343, 351,
 353, 360, 365, 367, 380, 383, 384,
 408–410, 416, 462, 465–469, 548,
 573, 578–579, 581–582; II — 107–
 108, 115, 181, 189, 191, 244
 Лейссов I — 104–105, 112, 131,
 167, 176, 180, 189, 193, 202, 233,
 291–293, 298, 343, 360, 371, 497,
 500; II — 43, 48, 51, 115, 139
 Лейпциг I — 20, 35–36, 68, 99, 344,
 526, 532
 Лемгов II — 220, 222
 Ленинград I — 54
 Ленинградская область I — 108,
 532
 Ленцен I — 160, 162, 360, 534–535
 Литва I — 250, 263; II — 120
 Лихтенберг II — 200, 210
 Лоозен I — 2, 54, 161–162, 166,
 176–182, 187–188, 190–197, 202,
 233, 264, 278–279, 281, 283–286,
 289–290, 292–295, 300, 343, 369,
 372, 376, 526; II — 48
 Люббендорф I — 410, 417, 421, 527;
 II — 180
 Люббов II — 221–222
 Любек I — 60, 360; II — 139

- Любелън I — 23; II — 194, 196–197, 199–200, 210, 214, 282, 359, 361
Люблов I — 360
Любов I — 349
Любтеен I — 426; II — 112, 180
Людвигслост I — 36, 52–53, 85, 176, 234, 237–239, 278, 285, 293, 354, 360, 380, 410, 416, 436, 442, 445, 467, 500, 531, 578–579; II — 4, 7, 114, 181
Люнебург II — 122, 189, 191, 194, 196, 199–200, 238, 266–269, 272, 277, 281, 371, 374
Люнебургская пустошь I — 31, 235, 438; II — 242
Люхов I — 23, 28, 532; II — 219–220, 236–237, 241–242, 344–345, 355, 357–358, 360–363, 365–367
- Магдебург I — 37
Мальхов I — 84–85, 284, 287, 296, 416
Маммоисель II — 208, 213, 215–216, 220, 222
Марийская I — АССР 532
Мейсен I — 253
Мекленбург I — 2, 8–9, 12, 14, 18, 24–25, 27–30, 35, 42, 44, 57, 63, 98–99, 105–106, 111, 160–162, 165–166, 179–180, 183–184, 189–191, 194, 198, 235–238, 240–241, 253, 256–257, 260–261, 266–267, 281, 295, 302, 344, 346–348, 353, 356, 361–363, 370–371, 384, 412, 415, 418, 420, 441, 444, 462, 464, 528–530, 534, 538, 541–543, 573, 575, 577; II — 5, 37, 44–47, 111, 138, 190, 245, 272, 275
Мекленбург-Передняя Померания I — 48, 84, 101, 134, 240, 248–249, 251, 274, 345, 368
Мекленбург-Шверин I — 29
Мекленбургские озера I — 284
Менкендорф I — 98, 100; II — 115, 138
Месопотамия I — 412
Минск I — 25, 408; II — 381
Мойхефитц II — 209–210, 241, 246
Москва I — 22, 57
Мюнхен I — 64
Мюритц озеро (Мюритцзее) I — 268, 284, 286–287, 296
- Нешторф I — 360
Ниендорф I — 465
Нидерлаузиц (Нижняя Лужица) II — 242
Нижняя Саксония I — 20, 35, 42, 187, 251, 256, 260–261, 263, 265; II — 190–191, 211, 240
Ной Гребс II — 7
Ной Калис I — 133
Ной Кренцлин I — 498
Ной Ябель I — 42–44, 435, 437, 441, 445–446, 534–535, 537, 541–542, 544, 548; II — 41, 46, 116, 118–120
Нюрнберг I — 35; II — 192–193
- Одер I — 21
Одесса II — 362, 372
- Пагакес I — 412
Париж I — 184
Пархим I — 500
Петергоф I — 422
Печ II — 357
Пинск I — 408
Пихер I — 353, 359–360, 362, 365–366, 497–498, 500–502, 527, 529; II — 138
Польша I — 252–253, 302, 379, 382

- Померания I — 20, 24, 48, 101, 240, 248–249, 256, 274, 345, 347, 362, 368, 412, 498, 502
 Присек II — 207, 212
 Пробст Йезар I — 416, 426, 428; II — 180–181
 Пруссия II — 307, 356, 360
 Пюнген II — 207–208, 213
- Радегаст I — 28
 Рамм I — 54, 294, 411–413; II — 181
 Редфин I — 360
 Рейн I — 162; II — 40
 Рейнланд (Рейнская область) II — 45–46
 Ржев I — 408
 Россия I — 22–23, 48, 84, 67–88, 90, 103, 108, 111, 134, 160, 164, 182, 185–186, 247, 250, 267, 279–280, 297, 372, 383, 408, 424, 445, 527, 529; II — 212, 343, 347, 376
 Росток I — 52–54, 220, 347, 384, 410, 420, 422, 463, 466; II — 139, 379
 Румыния I — 424; II — 355
 Рюген I — 22, 100, 277
- Саксония I — 20, 253, 289, 438, 441, 444; II — 48, 277, 284, 343
 Санкт-Петербург (Петербург) I — 10, 23, 33, 35, 49, 62, 85, 112, 262, 283, 286, 289, 299, 365, 424, 465, 578, 604; II — 7, 212, 362, 378, 380–381
 Северная Германия I — 1–2, 8, 11, 14–15, 19, 21–23, 26–27, 30–31, 34, 43, 45–46, 133, 189, 193, 246, 253, 271, 538, 604; II — 1, 113, 138, 199, 208, 213, 307, 349
 Сибирь I — 24, 162
 Сидней I — 416
- Силезия I — 532, 534, 538; II — 37
 Скандинавия I — 266
 Словакия I — 236
 Смоленск I — 408
 СССР I — 84, 408, 423, 546; II — 189
 Судеты II — 37, 45–46
 США (Америка) I — 193, 253, 371, 373–374, 398, 424–426; II — 243, 281, 343, 355, 362–363
- Тевсвоос I — 41–42, 44, 70, 284–286, 288, 422–425, 428, 436, 465, 537, 540, 548; II — 3, 7, 38, 42–44, 48–51, 107, 112, 118
 Тельдау 360
 Тетеров I — 29
 Требс I — 416
 Трипкау I — 261, 263, 265
 Тюрингия I — 85, 502; II — 7
 Тюшау II — 238–239, 244, 246
- Украина I — 48, 103, 279, 501
 Ульцен I — 28; II — 299–301, 307, 354
- Филанк I — 42, 44, 54, 69, 261, 263, 414, 436–438, 443–444, 446, 494, 497, 499–500, 502; II — 3, 5–6, 32, 43, 47, 50, 109–112, 118–120, 123, 141–142
 Финляндия I — 425
 Фольцендорп II — 221–222
 Фольцраде I — 411–412, 415, 426, 428, 433
 Франкония II — 192–194
 Франкфурт-на-Майне II — 306
 Франция I — 90, 240, 287, 424
 ФРГ I — 50, 59, 61, 106, 110, 260, 263, 418, 422, 531, 546; II — 266, 299, 377

Хагенов I — 34, 360, 369, 526–528, 531, 533; II — 141

Хайдхоф I — 360

Хале I — 24

Хемниц (Карл-Маркс-Штадт) I — 441

Хиддензее I — 100

Хитцакер II — 281

Хоэнвоос I — 55, 59, 64, 69–70, 82–83, 369, 371–372, 374–376, 548; II — 7, 181

Цееце II — 208, 213

Целле I — 187, 237; II — 281, 343, 347–352

Чехословакия I — 160; II — 37, 40

Шверин I — 30, 39, 53–54, 85, 101, 137, 240–241, 247–249, 266–268, 286–287, 296, 344, 346, 362, 367–368, 464; II — 121, 300, 355

Швипке II — 307

Шёнефельд I — 19; II — 380

Шлезвиг I — 420; II — 120

Шлезвиг-Гольштейн I — 22, 412; II — 51, 191

Шлонсберге II — 117–118, 181–182

Шпрее I — 246, 273

Шрайан II — 209, 211, 213

Штарнбергер Зее I — 266

Штеглин I — 527

Штрокирхен I — 360

Эльба (Лаба) I — 4, 19–21, 35, 50, 133, 235, 250–251, 260–263, 271, 377–378, 414; II — 189–190, 364

Эльде I — 574

Эльдена I — 43, 45, 360, 365, 376, 574–578, 581–582; II — 3–5, 104, 123, 136

Эрфурт II — 7

Югославия I — 185

Южная Германия I — 45, 538; II — 242

Ютладия I — 42

Ябель I — 43

Ябель (рундлинг) II — 241, 246

Ябельхайде I — 4, 8, 20, 31, 33, 36–37, 41, 43–44, 49–50, 53–54, 59–60, 85, 89, 100, 133, 160–161, 180, 184, 186, 194, 198, 202, 234, 260, 262–264, 267, 294, 358, 410–412, 414–416, 425–426, 433, 435–436, 443, 465–466, 500, 526–527, 530, 532–533, 537–541, 573; II — 5, 33, 45, 111, 113, 115, 117, 179–181, 189–191, 239, 241, 278, 299, 345, 363, 377

ПРИЛОЖЕНИЯ

ОПИСЬ ИЛЛЮСТРАТИВНОЙ КОЛЛЕКЦИИ № И-2197

Место хранения: отдел европеистики МАЭ (Кунсткамера) РАН.

Состав коллекции: негативы, отпечатки.

Народ: немцы.

Местность: Германия. Мекленбург, Ганноверский Вендланд.

Тематика: города, типы и формы деревень, культовые, жилые и хозяйственные постройки, детали интерьера, сельская жизнь, праздничная обрядность, портреты информантов, пейзажи, жизнь участников экспедиции.

Время собирания: 2000 г. Первая Российско-германская этнографическая экспедиция.

Время поступления: 2000 г.

Собиратель: н.с. отдела европеистики Ю.В. Иванова-Бучатская.

Фототехника: NIKON F-60, объектив Sigma 72 mm, zoom 28-200 mm.

Фотоматериалы: фотопленка Fujii 135/200.

Описание составлена: к.и.н. Ю.В. Ивановой-Бучатской на 31 листе.

Описание

ЧАСТЬ 1. МЕКЛЕНБУРГ (ЯБЕЛЬХАЙДЕ).

№ И-2197-1 (F-1. В-1) Лейпциг. Старая ратуша.

№ И-2197-2 (F-1. В-2) Лейпциг. Пешеходная зона и кафе за старой ратушей.

№ И-2197-3 (F-1. В-3) Лейпциг. Современная застройка в старом городе.

№ И-2197-4 (F-1. В-4) Лейпциг. Могила Й.-С. Баха в соборе св. Томаса.

№ И-2197-5 (F-1. В-5) Лейпциг. Алтарь собора св. Томаса.

№ И-2197-6 (F-1. В-6) Лейпциг. Пешеходные зоны старого города.

№ И-2197-7 (F-1. В-7) Лейпциг. Пешеходные зоны старого города.

№ И-2197-8 (F-1. В-8) Лейпциг. Участники экспедиции А.С. Мыльников, А.А. Новик и М. Гринфельдт в здании вокзала.

№ И-2197-9 (F-1. В-9) Лаупин. Участники экспедиции А.С. Мыльников, А.А. Новик и Ю.В. Иванова в квартире экспедиции.

№ И-2197-10 (F-1. В-10) Вендский крепостной вал. Информация для туристов.

№ И-2197-11 (F-1. В-11) Альт Ябель. Dat lütt Museum. Керамический сосуд.

№ И-2197-12 (F-1. В-12) Альт Ябель. Скрещенные головы петухов на коньке крыши в преданиях местного населения, по рассказам пастора Туттаса, считаются одним из рудиментов славянской культуры в регионе.

№ И-2197-13 (F-1. В-13) Деревня Альт Ябель. Музей «Dat lütt Museum», организованный на средства общины Альт Ябель в здании бывшего хозяйственного помещения двора пастора. В экспозиции представлены материалы по истории деревни, земли; крестьянская одежда, предметы утвари и мебели, иллюстрирующие народную жизнь, рецепты местной кухни, предметы, характеризующие жизнь общины во времена ГДР.

№ И-2197-14 (F-1. В-14) Альт Ябель. Нижненемецкий дом-двор на участке пастора Туттаса. Сейчас используется как дом для собраний членов общины.

№ И-2197-15 (F-1. В-15) Альт Ябель. Евангелическая церковь деревни и прихода Альт Ябель (Альт Ябель, Ной Ябель, Филанк, Тевсвоос). Построена в XIX в.

№ И-2197-16 (F-1. В-16) Альт Ябель. Руины католической церкви св. Михаила.

№ И-2197-17 (F-1. В-17) Альт Ябель. Руины церкви св. **Михаила**. По легенде, это половина славянского жертвенного камня, вмурованного в стену церкви при ее постройке на месте славянского капища.

№ И-2197-18 (F-1. В-18) Альт Ябель. Нижненемецкий дом-двор и «охотничий забор».

№ И-2197-19 (F-1. В-19) Альт Ябель. Фигуры, украшающие сад летом и осенью, зимой на их место ставят гномов и рождественского деда **Weihnachtsmann**, а в Пасху — пасхального зайца **Osterhase**. **Никакого смысла** фигуры не имеют, их наличие зависит от желания и фантазии хозяина двора.

№ И-2197-20 (F-1. В-20) Альт Ябель. Оригинальный дом с головами петухов (см. № И-2197-12). Владелец дома — гамбуржец. Дом пока не заселен, хозяин предпочел сохранить оригинальное оформление конька крыши. Дом обычно показывают гостям как пример сохранения славянских рудиментов в местности наряду с вендским крепостным валом около пасторского двора.

№ И-2197-21 (F-1. В-21) Альт Ябель. Улица имени строительства новой жизни (Straße des Aufbaus) — напоминание об эпохе ГДР.

№ И-2197-22 (F-1. В-22) Альт Ябель. Улица имени строительства новой жизни. Символ региона Ябельхайде — яблоня.

№ И-2197-23 (F-1. В-23) Альт Ябель. Семья Кламманн.

№ И-2197-24 (F-1. В-24) Альт Ябель. Фрау Кламманн держит в руках полотенце-рушник из домотканого полотна, принадлежавший матери мужа, Вилли Кламманна.

№ И-2197-25 (F-1. В-25) Альт Ябель. Дом Кламманнов.

№ И-2197-26 (F-1. В-26) Лаупин. Старый дом. Ludwigsluster Str. 13. На стороне, обращенной к центру деревни, располагались жилые помещения, что не характерно для крестьянского дома-двора. Более приподнятый вальм крыши (Halbwalmdach), появившийся в строительстве с XVI в., позволял проявить фантазию строителя в оформлении фасада фахверкового дома. Здесь мы видим резные подпорки порога (Kehlung der Knaggen) и простое оформление стоек (Fußbänder).

№ И-2197-27 (F-1. В-27) Лаупин. Отреставрированный жилой крестьянский дом-двор.

№ И-2197-28 (F-1. В-28) Лаупин. Крестьянский дом *гупфа* XI. Ludwigsluster Str. 5. На поперечной балке ворот надпись: WER GOTT VERTRAUWET DER HAT WOL GEBAUWET IM HIMEL UND AVE ERDEN HANS LÜTH UND CATRINA WINKEN DEN 6 MAIUS ANNO 1687 (Кто уважает Бога, тот построил хороший дом. На земле яко же на небеси. Ханс Лют и Катарина Винкен 6 мая в году 1687).

№ И-2197-29 (F-1. В-29) Лаупин. Крестьянский дом *гупфа* XI. Ludwigsluster Str. 5.

№ И-2197-30 (F-1. В-30) Конов. Лютеранская церковь Конова стоит на площади, которая называется Церковной (Kirchenplatz) и является центром круглой деревни-*рундлинга*. Пастор Клаус Вебер (Klaus Weber).

№ И-2197-31 (F-1. В-31) Конов. Ул. Göhrener Weg. Грунтовая дорога в селе.

№ И-2197-32 (F-1. В-32) Гребс. Деревянный сарай.

№ И-2197-33 (F-1. В-33) Хознвоос. Гончарня Фритца Дёшера. Частный музей предметов быта. Старый буфет.

№ И-2197-34 (F-1. В-34) Хознвоос. Гончарня Фритца Дёшера. Частный музей предметов быта. Старая мебель и утварь из крестьянских домов.

№ И-2197-35 (F-1. В-35) Хознвоос. Гончарня Фритца Дёшера. Частный музей предметов быта. Старый буфет.

№ И-2197-36 (F-1. В-36) Хознвоос. Гончарня Фритца Дёшера. Частный музей предметов быта. Детские крестильные платья. Они были одинаковы для девочек и мальчиков и передавались из поколения в поколение.

№ И-2197-37 (F-1. В-37) Хознвоос. Частный музей предметов быта. Сосуд для масла, деревянное пожарное ведро. Такое ведро каждый крестьянин должен был иметь на дворе.

№ И-2197=38-39 (F-2. В-1-2) Хознвоос. Магазин керамики, где можно приобрести керамические изделия гончарни Ф. Дёшера.

№ И-2197-40 (F-2. В-3) Хознвоос. Гончарня Дёшера. Декоративное оформление двора.

№ И-2197=41-42 (F-2. В-4-5) Хознвоос. Дом гончара Фритца Дёшера. На балке надпись: 1938 Anna Döscher, geborene Schulz. Gott möge schützen

dieses Haus und die darin gehen ein und aus. Дом был построен в технике фахверк отцом Фритца в 1938 г. Слова на фронтоне имели в эти годы особенный смысл, и, по мнению Фритца, отец должен был обладать мужеством, чтобы в эти сложные годы вырезать на доме такую надпись.

№ И-2197-43 (F-2. В-6) Хоэнвоос. Фритц Дёшер, потомственный гончар.

№ И-2197-44 (F-2. В-7) Хоэнвоос. Гончарня Дёшера. Хлебная печь. Вверху на деревянном навесе печи вырезано готическим шрифтом: «Altes Brot ist nicht hart — gar kein Brot, das ist hart.» (Старый хлеб — это не беда, когда нет никакого хлеба — вот это беда). Печь сложена заново из старого камня. Здесь пекут хлеб: за один заход в печь помещается до 80 килограммовых буханок ржаного «кислого» хлеба. Печь используется активно: два раза в месяц в дворе Дёшера проводят субботние ярмарки, и тогда можно попробовать горячего хлеба, испеченного в этой печи.

№ И-2197-45 (F-2. В-8) Хоэнвоос. Хлебная печь.

№ И-2197-46 (F-2. В-9) Хоэнвоос. Фритц Дёшер с младшим сыном Хансом-Хайнрихом.

№ И-2197-47 (F-2. В-10) Хоэнвоос. Гончарня Ф. Дёшера. Фрау Дёшер за доработкой горшков.

№ И-2197-48 (F-2. В-11) Хоэнвоос. Роспись керамических изделий в гончарне Дёшера.

№ И-2197-49 (F-2. В-12) Хоэнвоос. Дом семьи Элерс, информантов экспедиции. Старый нижненемецкий дом-двор мекленбургского типа с сохраненной внутренней планировкой. На фасаде такого дома — Dielentor — ворота главного помещения старого крестьянского дома — *диле* (сени) и две малые двери — вход в хлева, крыша соломенная, конек оформлен традиционно для Мекленбурга — это скрещенные конские головы (Mularen, Perdekörpe).

№ И-2197-50 (F-2. В-13) Хоэнвоос. Сарай Элерсов. Крыша хозяйственного помещения также частично показывает раннее соломенное покрытие и остатки конских голов.

№ И-2197-51 (F-2. В-14) Хоэнвоос. Чердак дома Элерсов. Старый сундук до сих пор хранится в доме.

№ И-2197-52 (F-2. В-15) Хоэнвоос. Дом Элерсов. Старинный туалетный столик на чердаке. С хозяйкой дома беседует Мария Гринфельдт.

№ И-2197-53 (F-2. В-16) Хоэнвоос. Дом Элерсов. Бывший хлев для лошадей.

№ И-2197-54 (F-2. В-17) Хоэнвоос. Дом Элерсов. Старые сени — *диле*, «Теппе», как называет их сама хозяйка.

№ И-2197-55 (F-2. В-18) Хоэнвоос. Дом Элерсов. Старая мукомольная машина.

№ И-2197-56 (F-2. В-19) Хоэнвоос. Дом Элерсов. Бывшее помещение коровьего хлева и остатки соломы, хранившейся под крышей в *диле*.

№ И-2197-57 (F-2. В-20) Хоэнвоос. В доме Элерсов до сих пор хранится большое количество старой одежды, в том числе этот ценный предмет — свадебный костюм матери Ины Элерс (Кёпке, род. в 1842 г.) — сер. XIX в., ок. 1862. Верхняя часть свадебного костюма является оригинальной, сохранившейся в былом виде. Ручная работа. Автор неизвестен. До начала XX в. невеста надевала черное платье или костюм и белый шлейф. Позже в моду вошли белые платья современного образца. Вид спереди.

№ И-2197-58 (F-2. В-21) Хоэнвоос. Свадебный костюм Кёпке. Верхняя часть свадебного костюма XIX в. Вид сзади.

№ И-2197-59 (F-2. В-22) Хоэнвоос. Свадебный костюм Кёпке. Юбка. Эта часть комплекса не сохранилась и была сделана позже из ткани фабричного производства.

№ И-2197=60-61 (F-2. В-23-24) Хоэнвоос. Чета Элерсов перед входом в дом.

№ И-2197-62 (F-2. В-25) Хоэнвоос. Дом семьи внучки четы Элерс и часть земельного участка, прилегающего к дому (1/2 га).

№ И-2197-63 (F-2. В-26) Хоэнвоос. Старый дом нижненемецкого (мекленбургского) типа начала XVIII в. (1711). Фасад. Наиболее характерный тип постройки для этой местности — межбалочные пространства (*Gefächer*) заполнены рудным камнем, который называется у местных **Klump (Raseneisenstein)**. Раньше из него выплавляли железо, но такой способ выплавки металла был непродуктивен и поэтому вскоре дешевый камень, который достаточно легко добыть (он залегает неглубоко в земле), стали использовать для строительства. На фасаде традиционно въезд в *диле*; крыша крыта соломой, и конек украшен скрещенными головами коней.

№ И-2197-64 (F-2. В-27) Дом из Хоэнвоос. Задняя сторона. На эту сторону, обращенную внутрь двора, выходили окна жилой части дома (*Wohnungen*).

№ И-2197-65 (F-2. В-28) Дом из Хоэнвоос. Вид справа.

№ И-2197-66 (F-2. В-29) Хоэнвоос. Деревенская площадь. Хоэнвоос по плану является круглой деревней (**Rundling**), в центре которой обычно находится некая доминанта. В данном случае — это луг с высаженными дубами и памятник жертвам обеих мировых войн. Это характерный тип мекленбургского рундлинга: площадь не образует замкнутого пространства, от нее отходят лучами четыре улицы — выезды из деревни.

№ И-2197-67 (F-2. В-30) Хоэнвоос. Конструкция фахверк старого разобранного дома. Если внимательнее рассмотреть положение старых фахверковых домов-дворов, то можно убедиться, что они составляли центр или крестьянскую часть деревни в прошлом: все они выходят фасадами на площадь.

№ И-2197-68 (F-2. В-31) Альт Ябель. Семья Альфреда Гроссмана и профессор Мыльников перед входом в дом.

№ И-2197-69 (F-2. В-32) Альт Ябель. Альфред и Гертруд Гроссманн.

№ И-2197-70 (F-2. В-33) Альт Ябель. Альфред и Гертруд Гроссманн.

№ И-2197=71-72 (F-2. В-34-35) Лаупин. Крестьянский дом по Ludwigs-luster Str., 13 (*зупа* IV) (1651 г.). Традиционно в крестьянском доме-дворе на фасаде были ворота, и именно этой хозяйственной частью дом был обычно обращен на центр круглой деревни. В этом же доме ворота располагаются на задней стороне и выходят в сторону поля.

№ И-2197-73. (F-2. В-36) Лаупин. Старый крестьянский дом *зупа* IV. Бывший хлев.

№ И-2197-74 (F-2. В-37) Лаупин. Подпорочные конструкции фахверка (Knaggen).

№ И-2197-75 (F-3. В-1) Гребс. Дом Бётхеров. Шкаф в прихожей дома, где выставлены находки в раскопках около деревни Гребс. Хозяин дома участвовал неоднократно в раскопках славянских городищ в регионе.

№ И-2197-76 (F-3. В-2) Гребс. Марга Бётхер в народном платье перед входной дверью.

№ И-2197-77 (F-3. В-3) Гребс. Ханс-Ульрих Бётхер в саду. В руках — цеп, один из старых сельхозорудий, имеющих в доме.

№ И-2197=78-79 (F-3. В-4-5) Гребс. Пасека Ханса-Ульриха.

№ И-2197-80 (F-3. В-6) Гребс. Участник экспедиции А. Новик примеряет сетку пчеловода.

№ И-2197-81 (F-3. В-7) Лейссов. Херберт и Эдда Зуербир в эркере своего дома. Дом Зуербилов находится в части деревни, называемой *Büdnerdorf*, бывшая *Büdnegei* с поперечным въездом в сени (*Querdiele*). Эркер с зимним садом построен на месте бывшего въезда в *диле*. Это один из примеров современного переоборудования старых крестьянских домов.

№ И-2197-82 (F-3. В-8) Лейссов. Дом Зуербилов. Фрагмент оформления интерьера кухни. На стенном стеллаже — старинная фарфоровая кухонная посуда из наследства. Букеты и композиции выполнены самой хозяйкой.

№ И-2197-83 (F-3. В-9) Лейссов. Дом Зуербилов. Старинная фарфоровая кухонная посуда из наследства и венок из сухих трав и цветов — хобби Эдды Зуербир.

№ И-2197-84 (F-3. В-10) Лейссов. Евангелическая церковь прихода Лейссов. Вид внутреннего убранства.

№ И-2197-85 (F-3. В-11) Лейссов. Евангелическая церковь. Св. Иоанн.

№ И-2197-86 (F-3. В-12) Церковь Лейссова. Вид снаружи.

№ И-2197-87 (F-3. В-13) Лаупин. Фрагмент кладки фахверка на доме № 13 (см. № И-2197-71–72). Хорошо виден старый способ заполнения межбалочных пространств: плетение из прутьев заполняют глиняной смесью.

№ И-2197-88 (F-3. В-14) Лейссов. Сарай на улице Мира, 17 (Friedenstraße, 17). Желтый крест на въездных воротах — знак протеста против строительства могильника радиоактивных отходов в Горлебене (Вендланд). Основная масса таких знаков протеста находится в Вендланде.

№ И-2197-89 (F-3. В-15) Лейссов. Ludwigsluster Straße. Хлебная печь в одном из частных дворов. **Vackofen.** Раньше хлебные печи были в каждом дворе, в них пекли хлеб и пироги, запекали мясо. Разводить такой большой огонь в доме с соломенной крышей было опасно. Из-за пожароопасности место огня выносили за пределы дома. Печи использовались до начала XX в. теперь многие печи снесены, но изредка можно видеть их в саду.

№ И-2197-90 (F-3. В-16) Лейссов. Ludwigsluster Straße. Хлебная печь и ульи.

№ И-2197-91 (F-3. В-17) Лоозен. Старый дом в «крестьянской деревне» в центре *рундлинга*. Am Dorfteich 5.

№ И-2197-92 (F-3. В-18) Лоозен. Деревенский пруд в центре площади круглой деревни.

№ И-2197-93 (F-3. В-19) Лоозен. Am Dorfteich 2. Дом и хлев были восстановлены в 1881 г. и топились по-черному. Сейчас находятся под охраной памятников округа Людвигслуст. Владелец: Херта Шмидт.

№ И-2197-94 (F-3. В-20) Лоозен. Праздник урожая 24 сентября 2000. Начало праздника. Процессия украшенных тракторов отправляется с одной из улиц Лоозена.

№ И-2197-95 (F-3. В-21) Лоозен. Праздник урожая 24 сентября 2000. Самая старая повозка в процессии. В телеге, украшенной злаками, сидят женщины из общины в традиционных крестьянских головных уборах Flunkerhut.

№ И-2197-96 (F-3. В-22) Лоозен. Праздник урожая. Трактор, украшенный початками кукурузы, злаками, зеленью, цветами и плодами и — флажками и лентами в цветах земли Мекленбург: желтом, синем, красном.

№ И-2197-97 (F-3. В-23) Лоозен. Праздник Урожая. Пример оформления трактора семьей Трампе и Хеннинг: к капоту привязано чучело — антропоморфная фигура из рабочей одежды хозяина, набитой соломой, с огромным корнеплодом-фаллосом.

№ И-2197-98 (F-3. В-24) Лоозен. Праздник урожая. Телега и трактор украшены злаками и зеленью.

№ И-2197-99 (F-3. В-25) Лоозен. Праздник урожая. Процессия украшенных тракторов движется с площади Лоозена в направлении деревни Альт Кренцлин.

№ И-2197-100 (F-3. В-26) Лоозен. Праздник урожая. Трактор семей Трампе и Хеннинг.

№ И-2197=101-102. (F-3. В-27-28) Лоозен. Праздник урожая. Трактор и телега, украшенные зеленью и фигурами в крестьянской одежде — переднике и чепце.

№ И-2197-103 (F-3. В-29) Анетте Лют в головном уборе крестьянки. Это место — бывшая граница угодий деревень Лоозен и Альт Кренцлин — Jaach. По традиции на этом месте останавливались повозки или идущие из одной деревни в другую пешком люди, танцевали и выпивали шнапс или корн. Теперь, когда границы больше не существует, продолжается традиция. И в день праздника урожая повозки и сопровождающие их гости праздника остановились в условленном месте, участники потанцевали и угостили всех шнапсом Goldkrone.

№ И-2197-104 (F-3. В-30) Кренцлинер Хютте. Праздник урожая. Чучело — элемент оформления трактора из деревни Альт Кренцлин. Процессия начинается в Лоозене и движется через все деревни большой общины — Альт Кренцлин, Кляйн Крамс Аусбау и Кренцлинер Хютте, при этом к ней присоединяются трактора из этих деревень.

№ И-2197-105 (F-3. В-31) Кренцлинер Хютте. Праздник урожая. Здесь, около большого картофельного ангара конечный пункт праздника. Сюда прибывают все трактора участников и гости праздника.

№ И-2197-106 (F-3. В-32) Кренцлинер Хютте. Один из самых старых тракторов. В процессии участвуют машины самых различных лет выпуска — даже самые старые, почти уникальные, малые трактора выпуска 1950-х годов.

№ И-2197-107 (F-3. В-33) Кренцлинер Хютте. Ангар, где проходил сам праздник. На переднем плане сцена с танцующими парами, над сценой корона урожая, неперменный атрибут праздника. Она выполнена из злаков и украшена лентами в цветах земли Мекленбург. На заднем плане оборудованная и украшенная зеленью сцена, где размещался приглашенный для праздника духовой пожарный оркестр.

№ И-2197-108–109 (F-3. В-34–35) Кренцлинер Хютте. Танцует ансамбль народной самодеятельности общины Лоозена, Альт Кренцлина, Кляйн Крамс Аусбау и Кренцлинер Хютте.

№ И-2197-110 (F-3. В-36) Кренцлинер Хютте. Ансамбль исполняет гимн Мекленбурга.

№ И-2197-111 (F-3. В-37) Лоозен. Пруд в центре круглой деревни. Адреса всех домов, расположенных вокруг площади с прудом — Am Dorfteich. По сообщениям информантов, пруд здесь был всегда. Раньше он был достаточно глубок и в нем можно было утонуть. Служил для пожарных целей, был водопоем для скота, кроме того, здесь плавали гуси. Сейчас пруд вычищен, берега его укреплены бетонным барьером. Составляет центр сквера, разбитого посреди деревни.

- № И-2197-112 (F-4. В-1) Лейссов. Кот пастора Моритца.
- № И-2197-113 (F-4. В-2) Лейссов. Двор пастора Моритца.
- № И-2197-114 (F-4. В-3) Альт Кренцлин. Рапсовое поле на краю деревни.
- № И-2197-115 (F-4. В-4) Альт Кренцлин. Старая фахверковая постройка на краю деревни у поля.
- № И-2197-116 (F-4. В-5) Лоозен. Информант экспедиции Вальтер Зеланд.
- № И-2197-117 (F-4. В-6) Лоозен. Am Dorfteich, 12. Дом Вальтера Зеланда с газоном.
- № И-2197-118 (F-4. В-7) Лоозен. Информантка экспедиции Урсула Кнаапе.
- № И-2197-119 (F-4. В-8) Лоозен. Дом Урсулы Кнаапе.
- № И-2197-120 (F-4. В-9) Лоозен. Сарай во дворе Урсулы Кнаапе.
- № И-2197-121 (F-4. В-10) Шверин. Этнопарк Шверин-Мюсс. Хлебная печь. Первая половина XIX в.
- № И-2197-122 (F-4. В-11) Шверин-Мюсс. Жилище пастуха XVIII в. Кухня с печью.
- № И-2197-123 (F-4. В-12) Этнопарк Шверин-Мюсс. Дом пастуха (Hirtenkate) XVIII в. Жилая комната с печью.
- № И-2197-124 (F-4. В-13) Этнопарк Шверин-Мюсс. Дом пастуха XVIII в. Ранее — часть дома *бюднера*. Hirtenkaten — жилища самых бедных слоев деревенского общества. Музей получил этот дом в достаточно старом, но не первоначальном состоянии.
- № И-2197-125 (F-4. В-14) Этнопарк Шверин-Мюсс. *Диле* в крестьянском доме-дворе нижненемецкого (мекленбургского) типа. 1650 г. Кухня с очагом была отделена от *диле* в 1840 г. из-за пожароопасности, и дом получил печную трубу. Первоначально дом топился по-черному (das Rauchhaus). Дым консервировал продукты, хранившиеся в доме, предохранял древесину и соломенную крышу от гниения и жучков.
- № И-2197-126 (F-4. В-15) Этнопарк Шверин-Мюсс. Дом 1650 г. Кухня с очагом.
- № И-2197-127 (F-4. В-16) Шверин. Замок Шверина. Теперь в замке находится музей и *ландтаг* земли Мекленбург-Передняя Померания. В нише башни скульптурное изображение родоначальника мекленбургской династии князя Никлота (славянина по происхождению) 1160 г.
- № И-2197-128 (F-4. В-17) Дёмитц. Цветочная лавка.
- № И-2197-129 (F-4. В-18) Крепость Дёмитц. Оборонительный вал и въездные ворота в крепость.
- № И-2197=130-131 (F-4. В-19-20) Дёмитц. Детали оформления лестницы здания краеведческого музея, который находится на территории крепости.
- № И-2197-132 (F-4. В-21) Дёмитц. Краеведческий музей. Этнографическая экспозиция. Ткачиха за станом. На экспозиции работают женщины

из местной женской мастерской — прядут, ткут для посетителей. В магазине музея можно приобрести дорогие вещи из натуральных волокон ручной работы.

№ И-2197-133 (F-4. В-22) Дёмитц. Краеведческий музей. Женщина за колесной прялкой прядет овечью шерсть.

№ И-2197-134 (F-4. В-23) Дёмитц. Краеведческий музей. Женщина за ткацким станом.

№ И-2197-135 (F-4. В-24) Дёмитц. Краеведческий музей. Экспозиция, посвященная различным этапам обработки льна. Röre — инструмент для очистки стеблей льна от коробочек. Дерево. Конец XIX — начало XX в.

№ И-2197-136 (F-4. В-25) Дёмитц. Краеведческий музей. Экспозиция, посвященная различным этапам обработки льна. Brake (Handbrake) — льномялка ручная. С помощью этого инструмента ломали, или изминали твердый верх стеблей льна. Дерево. Конец XIX — начало XX в.

№ И-2197-137 (F-4. В-26) Дёмитц. Краеведческий музей. Экспозиция, посвященная различным этапам обработки льна. Hechel und Hechelbock — льночесалка с подставкой. Чтобы очистить льняные волокна от растительных остатков и выпрямить их, использовали этот инструмент. Лен продевали и протаскивали через металлические зубцы чесалки. Дерево, металл. Конец XIX — начало XX в.

№ И-2197-138 (F-4. В-27) Дёмитц. Краеведческий музей. Экспозиция, посвященная различным этапам обработки льна. Spinnrad — колесная прялка. Дерево. Начало XX в.

№ И-2197-139 (F-4. В-28) Дёмитц. Краеведческий музей. Экспозиция, посвященная различным этапам обработки льна. Haspel — мотовило. На этом инструменте наматывали и распрямляли льняную пряжу. Дерево. Конец XIX — начало XX в.

№ И-2197-140 (F-4. В-29) Дёмитц. Краеведческий музей. Экспозиция, посвященная различным этапам обработки льна. Schwingmaschine — трепальная машина — предшествовала в процессе обработки льна мотовилу. При помощи движущихся лопастей льняная пряжа окончательно очищалась и смягчалась. Начало XX в.

№ И-2197-141 (F-4. В-30) Дёмитц. Женская мастерская. Комната ткачих. Webstuhl — ткацкий стан — завершающий этап обработки льна, создание полотна. Женщина из мастерской за работой. Женщины могут устроиться на работу в мастерскую на срок 1–2 года по контракту. По истечении контракта они вновь вынуждены искать работу, а на их место приходят другие. АВМ — так называются в Германии меры, предпринятые правительством с целью обеспечить занятостью утративших работу.

№ И-2197-142 (F-4. В-31) Дёмитц. Женская мастерская. Stickraum — комната вышивальщиц. Женщины за работой.

№ И-2197=143-144 (F-4. В-32-33) Дёмитц. Старые двери городских домов. XVIII и XIX вв.

№ И-2197=145-146 (F-4. В-34-35) Трипкау (Нижняя Саксония). Евангелическая церковь св. Марии. 1757, перестроено в 1864, реставрировано в 1998. Здание построено в технике фахверка, что не характерно для культовых построек.

№ И-2197-147 (F-4. В-36) Этнопарк Гросс Раден. Восстановленные срубные дома славян. На огне варится древесная кора для окраски шерстяной пряжи.

№ И-2197-148 (F-4. В-37) Этнопарк Гросс Раден. На славянском подворье. Деревянные навесы — хозяйственные помещения.

№ И-2197-149 (F-5. В-1) Этнопарк Гросс Раден. Срубный дом № 2. Размер 5,8 × 3,4 м. Срубные дома в музее были восстановлены по материалам раскопок. Сруб считался основной техникой строительства у славянских племен.

№ И-2197-150 (F-5. В-2) Этнопарк Гросс Раден. Дом, где находилась мельница. Стены дома плетеные. Такая техника строительства известна с раннего средневековья.

№ И-2197-151 (F-5. В-3) Этнопарк Гросс Раден. Дом с плетеными стенами № 11.

№ И-2197-152 (F-5. В-4) Этнопарк Гросс Раден. Древнеславянский храм IX в. Вероятно, на его месте находилась не постройка, а лишь священная роща. Крыши у храма не было, строители возвели ее для лучшей сохранности помещения и защиты от дождя.

№ И-2197-153 (F-5. В-5) Этнопарк Гросс Раден. Улица из жилых глинобитных домов с соломенными крышами. В каждом из домов теперь находятся экспозиции, посвященные различным промыслам и домашним ремеслам славян. Соломенные крыши воссоздавались польскими мастерами. Руководство музея посчитало приглашение их символическим шагом: древнеславянскую крепость должны возродить славянские мастера.

№ И-2197-154 (F-5. В-6) Этнопарк Гросс Раден. Древнеславянский храм IX в. Ограда и стены храма выполнены из деревянных досок с характерным округлым завершением, которое напоминает антропоморфную фигуру. Именно такие фигуры были найдены при раскопках Гросс Радена: они — одни из немногих изображений, относящихся к древнеславянскому язычеству и считаются теперь символом этого музея-славянской крепости.

№ И-2197-155 (F-5. В-7) Этнопарк Гросс Раден. Вид с моста на деревню и рыбацьи сети.

№ И-2197-156 (F-5. В-8) Этнопарк Гросс Раден. Рыбачья ладья, восстановленная по образцу лодки, найденной Фридрихом Лампе в раскопках в деревне Ральсвик (Рюген), в озере парка.

№ И-2197-157 (F-5. B-9) Гросс Раден. Крепостное сооружение и фигура божества в центре круглого вала. Примерно так можно было представить себе внутреннюю часть крепостного вала. Руководитель музея сообщила, что при раскопках городища в центре площади, огороженной круглым валом, было обнаружено углубление, которое могло быть либо колодцем или источником, либо подобной стелой. Несомненно, лишь одно: за стенами крепости укрывались жители во время военной опасности.

№ И-2197-158 (F-5. B-10) Гросс Раден. Вид с крепостного вала на деревню.

№ И-2197-159 (F-5. B-11) Гросс Раден. В пруду музея живут лебеди, утки, гуси. Данный музей — не мертвая экспозиция вещей; сотрудники постарались вдохнуть жизнь в этот этнопарк: здесь пекут хлеб, пасут овец, прядут и красят шерсть, варят мед. Так устроители музея видят основу музейной педагогики.

№ И-2197-160 (F-5. B-12) Гросс Раден. Хлебные печи.

№ И-2197-161 (F-5. B-13) Гросс Раден. Основание оригинального сруба и надвратная башня.

№ И-2197-162 (F-5. B-14) Тевсвоос. Деревенский праздник, 1 октября 2000 г. Праздник проходит в палатке на окраине деревни — спортплощадке. Приглашен духовой оркестр, установлена сцена для танцев, есть бар с пивом и шнапсом. На улице установлены аттракционы для детей. Праздник начинается в 12 часов и продолжается 3–4 часа.

№ И-2197-163 (F-5. B-15) Тевсвоос. Деревенский праздник. Веселье за столом.

№ И-2197-164 (F-5. B-16) г. Клинк на озере Мюритц. Замок Клинк.

№ И-2197-165 (F-5. B-17) Клинк. Замок Клинк на закате.

№ И-2197-166 (F-5. B-18) Озеро Мюритц. Рыбачий сарай с тростниковой крышей.

№ И-2197-167 (F-5. B-19) Калисс. Информант экспедиции, краевед и владелец музея Ханс-Йоахим Бётефюр с женой у входа в дом.

№ И-2197-168 (F-5. B-20) Лейссов. Информант экспедиции Вольфганг Зееланд у своего дома.

№ И-2197-169 (F-5. B-21) Лейссов. Старый дом 1760–1770 гг. Перестроен под сарай.

№ И-2197-170 (F-5. B-22) Лейссов. Дом семьи Зееландов. Старый дом-двор с необычной планировкой: здесь жилые помещения для старших членов семьи (Altenteilerwohnungen) находились на втором этаже. Дом не перестраивался, лишь изменилась внутренняя планировка жилых помещений и была в 1998 г. перекрыта крыша.

№ И-2197-171 (F-5. B-23) Лейссов. Информанты экспедиции Ильзе-Мария и Вольфганг Зееланд.

№ И-2197=172-173 (F-5. В-24-25) Лоозен. Информанты экспедиции Элла, Анетте и Манфред Лют в гостиной своего дома. Манфред — муж Анетте и сын Эллы.

№ И-2197-174 (F-5. В-26) Любов. Деревенская церковь. 1220–1230.

№ И-2197-175 (F-5. В-27) Дорф Мекленбург. Фигура, сделанная из рулонов соломы. Такие фигуры, одетые в виде крестьян, ставят у въезда в ту деревню, где будет проходить праздник урожая. Иногда такие бабы ставят у места проведения праздника.

№ И-2197-176 (F-5. В-28) Дорф Мекленбург. Деревенская церковь. Вторая половина XIII в. В 1998 г. реставрирована. Вокруг церкви расположено кладбище.

№ И-2197-177 (F-5. В-29) Дорф Мекленбург. Украшение к празднику урожая цветочная гирлянда на входе в церковь. В 2000 г. Дорф Мекленбург был выбран деревней, где проходил общеземельный праздник урожая с участием премьер-министра земли и епископа Мекленбургского. Праздник проходил в церкви.

№ И-2197-178 (F-5. В-30) Дорф Мекленбург. Корона урожая — Erntekrone — выполнена из злаков и сухих и живых цветов женщинами из церковной общины.

№ И-2197=179-181 (F-5. В-31-33) Дорф Мекленбург. Оформление алтаря деревенской церкви плодами, цветами, злаками и другими символами плодородия и изобилия к празднику урожая. Выполнено также женщинами из общины.

№ И-2197-182 (F-5. В-34) Ганзейский город Висмар. Старый город.

№ И-2197-183 (F-5. В-35) Ганзейский город Висмар. Колокольня разрушенной во времена ГДР церкви.

№ И-2197-184 (F-5. В-36) Ганзейский город Висмар. Городская управа.

№ И-2197-185 (F-5. В-37) Ганзейский город Висмар. Городская колонка.

№ И-2197-186 (F-6. В-1) Ганзейский город Висмар. Городская колонка. Детали архитектурного оформления.

№ И-2197-187 (F-6. В-2) Ганзейский город Висмар. Деталь оформления моста.

№ И-2197-188 (F-6. В-3) Ганзейский город Висмар. Городской канал в центре старого города.

№ И-2197-189 (F-6. В-4) Ганзейский город Висмар. Во время праздников урожая алтари украшают не только в малых деревенских церквях, но и в больших, таких, как центральный собор Висмара — Церковь св. Николая.

№ И-2197-190 (F-6. В-5) Ганзейский город Висмар. Собор св. Николая. Алтарь.

№ И-2197-191 (F-6. В-6) Ганзейский город Висмар. Собор св. Николая, крупнейшая церковь города. Готические розетки.

№ И-2197-192 (F-6. B-7) Ганзейский город Висмар. Собор св. Николая, крупнейшая церковь города.

№ И-2197-193 (F-6. B-8) Ганзейский город Висмар. Торгово-пешеходная улица в старом городе.

№ И-2197-194 (F-6. B-9) Ганзейский город Висмар. Разрушенные дома в центре города, лишившиеся владельцев — маркер бывшей восточной Германии.

№ И-2197-195 (F-6. B-10) Ганзейский город Висмар. Городское здание XVI в., пример типичной архитектуры ганзейских северонемецких городов: красный кирпич, характерное ступенчатое завершение фронтона.

№ И-2197-196 (F-6. B-11) Варлов. Дом *хойслера* № 21.

№ И-2197-197 (F-6. B-12) Варлов. Дом № 12 (бывшая *гуфа* XI)

№ И-2197-198 (F-6. B-13) Варлов. Крестьянский дом № 9

№ И-2197-199 (F-6. B-14) Варлов. Пугало от птиц в огороде дома № 7.

№ И-2197-200 (F-6. B-15) Варлов. Частично перестроенный дом *бюднера*, выполненный с использованием рудного камня *клумп*.

№ И-2197=201-202 (F-6. B-16-17) Гребс. Марга Бётхер в народных платьях в гостиной дома Бётхеров.

№ И-2197= 203-209 (F-6. B-18-24) Гребс. Марга Бётхер в народных платьях у входа в дом. Эти девять моделей Марга сшила, перешивая свои старые платья и блузы. Многие наряды состоят из двух частей — нижней (юбки) и верхней (блузы) или платья и передника, некоторые даже из трех: юбки с ляжками, белой блузы с кружевом, белой нижней юбки и передника. Платья не являются национальной одеждой, не относятся к мекленбургскому костюму, они лишь стилизованы под народные, но называет она их *Trachten*. Фасон и отделка, сочетание цветов и деталей — авторская фантазия. Вдохновляли ее к этому разные люди, например телеведущие, но она никогда не копировала полностью модель. Марга удачно комбинирует цвета, они хорошо подходят друг к другу: она художница, поэтому охотно разрабатывает и дизайн моделей. Марга считает, что ее стиль сейчас в регионе — редкость, молодежь так уже не одевается.

№ И-2197-206 (F-6. B-21) Марга Бётхер в авторском платье в народном стиле и участница экспедиции Ю. Иванова в куртке крестьянина из Гарца, которую Ханс-Ульрих Бётхер, муж Марги, приобрел в молодые годы, будучи в горах Гарца. Куртка выполнена из сукна, отделка на рукавах, карманах и лацканах — сукно, на лацканах украшение из резного рога.

№ И-2197-210 (F-6. B-25) Пихер. Церковь деревни Пихер. Построена в XIX в. в неоготическом стиле. Церковь считается самой крупной и красивой в округе. Церковный приход Пихер включает кроме этой деревни Варлов и Куммер. В 2000 г., когда проходила экспедиция, пастора в деревне не было, точнее, пастор был отстранен от выполнения обязанностей за какую-

то провинность, но продолжал жить в Доме пастора при церкви. На время до назначения в приход нового пастора службу служил пастор Моритц из прихода Лёйссов. Церковь Пихера была закрыта, открываясь лишь по особо торжественным случаям, да для отпевания. Ежедневная же служба проходила в общинном помещении Дома пастора.

№ И-2197-211 (F-6. В-26) Пихер. Старый сарай двора по улице Фритца Ройтера № 4.

№ И-2197-212 (F-6. В-27) Пихер. Тип — деревня с лугом (Angerdorf). Пруд в центре деревни.

№ И-2197-213 (F-6. В-28) Пихер. Сарай дома № 4 по улице Фритца Ройтера со стороны двора.

№ И-2197-214 (F-6. В-29) Пихер. Деревенское кладбище, расположенное вокруг церкви. Кладбище ухоженное, в хорошем состоянии. Надгробия главным образом — камни без фотографий, с высеченными именами. Среди покойных много имен славянского происхождения: Soltow, Jasnitz, Badekow, Carbow.

№ И-2197-215 (F-6. В-30) Характерные соломенные бабы — приглашение к празднику урожая — выставлены у въезда в деревню Брезегард (у Эльдены). В данном случае бабы парные, изображения крестьянина и крестьянки. На плакате возле фигур надпись: «Oktoberfest 30.09–3.10 in Bresegard» («Праздник урожая 30.09–3.10 в Брезегарде»). Примечательно название праздника Oktoberfest. Это не местный, северо немецкий, а южно-немецкий вариант. «Одежда» соломенного «крестьянина» также выполнена на верхнебаварский манер: заметны характерные лямки кожаных штанов и высокая шляпа баварского пастуха. Данные детали свидетельствуют о том, что в данной местности праздник воспринимается как заимствованный из южнонемецкой традиции.

№ И-2197-216 (F-6. В-31) Глайзин. Дом хойслера — безземельного крестьянина. Вид со стороны улицы Мюленштрассе. Техника строительства — фахверк. Дом построен в XIX в. В качестве строительного материала использован рудный камень *кдумп*.

№ И-2197-217 (F-6. В-32) Глайзин. Дом со стороны фасада.

№ И-2197-218 (F-6. В-33) Глайзин. Дом со стороны заднего фасада.

№ И-2197-219 (F-6. В-34) Глайзин. Дом безземельного крестьянина на углу улиц Мюленштрассе и Линденштрассе. В настоящее время не заселен и пустует. Строительный материал — *кдумп*.

№ И-2197-220 (F-6. В-35) Глайзин. Один из старых крестьянских домов-дворов с соломенной крышей Линденштрассе, 2. В настоящее время заселен, по всей видимости, отреставрирован и перестроен.

№ И-2197-221 (F-6. В-36) 7 октября 2000 г. Суббота. Хоэнвоос. Гончарня Фритца Дёшера. Ярмарка. Колхозный рынок, или ярмарка проводятся

здесь каждые две недели в субботу. На ярмарке можно приобрести одежду и другие изделия ручной работы, отведать колбас домашнего производства, свежего горячего хлеба и копченой рыбы. Рыбак у лотка с копченой рыбой открывает коптильню с морским угрем.

№ И-2197-222 (F-6. В-37) Хоэнвоос. Гончарня Фритца Дёшера. Продается копченый угорь. 6 марок 1 порция (1/3 рыбы).

№ И-2197-223 (F-7. В-1) Хоэнвоос. Гончарня Фритца Дёшера. Субботняя ярмарка. Пекарь за работой у старой традиционной хлебной печи. Справа лотки со свежее испеченным хлебом (1 буханка = 1 кг, стоила 5 марок).

№ И-2197-224 (F-7. В-2) Хоэнвоос. Гончарня Фритца Дёшера. Виды во дворе. Так оформлена изгородь во владениях гончара: на деревянный «охотничий» забор (*Jägerzaun*) **надеты сосуды без дна, придающие колорит крестьянского двора.**

№ И-2197-225 (F-7. В-3) Хоэнвоос. Общий вид ярмарочного действия на дворе гончарни Фритца Дёшера.

№ И-2197-226 (F-7. В-4) Глайзин. Комплекс помещений крестьянского «лесничего двора» («Форстхоф») восстановленных для работы проекта «Деревня с будущим» (*Dorf mit Zukunft*). Женщины из «Дома четырех времен года» в комнате вязания за работой. Изделия, изготовленные здесь руками мастериц, набираемых на работу сроком на 1 год (АВМ), продаются на ярмарках, выставляются.

№ И-2197-227 (F-7. В-5) Глайзин. Комплекс помещений крестьянского двора «Форстхоф». Хлебная печь. Возраст печи 200 лет, как и помещения бывшего хлеба. В 1995 г. печь была реставрирована, обновлена, над ней возведено строение из рудного камня *клумп*, крытое черепицей. Особенность этой печи в том, что в одном помещении находятся сразу две печи, соединенные одним дымоходом. Печи топят дровами, вначале, в сильном жару пекут хлеб, после того как печь немного остынет, пекут пироги. Хлеб пекут каждую неделю, в выходные, особенно во время праздничных мероприятий в деревне.

№ И-2197-228 (F-7. В-6) Глайзин. Комплекс крестьянского двора «Форстхоф». Сад трав (*Kräutergarten*). В саду, имеющем форму спирали (отсюда и второе название сада — *Kräuterspirale*), **выращивают растения, использовавшиеся крестьянами данной местности традиционно в ремесленном производстве для окраски пряжи (пижма, земляника, щавель, дрок), в кухне, народной медицине и быту для ароматизации помещения (мята, Melissa, укроп, тысячелистник, лаванда, магония, иссоп).** Ароматические травы здесь высушивают, зашивают в холщевые мешочки и продают.

№ И-2197-229 (F-7. В-7) Глайзин. Комплекс крестьянского двора «Форстхоф». Здание бывшего скотного двора «Фихаус» постройки 1800-х годов. Вид со стороны улицы. В этом отреставрированном и заново крытом тростником здании находятся рабочие комнаты женщин (прядельная, ткацкая,

вышивальная, вязальная, красильная, швейная мастерские), а также архив деревни и зал для презентаций. На переднем плане — обновленный колодец-«журавель».

№ И-2197-230 (F-7. В-8) Глайзин. Комплекс крестьянского двора «Форстхоф». Здание бывшего скотного двора «Фихаус» постройки 1800-х годов. Вид со стороны двора. Вход в здание.

№ И-2197-231 (F-7. В-9) Глайзин. Комплекс крестьянского двора «Форстхоф». Здание бывшего скотного двора «Фихаус» постройки 1800-х годов. Вид сзади, со стороны печи.

№ И-2197-232 (F-7. В-10) Карин Видов (50), информантка экспедиции. Карин живет в деревне Брезегард (у Эльдены), работает в архиве деревни Глайзин. Кроме того, является хранителем дома-музея Йоханнеса Гильхофа в Глайзине.

№ И-2197-233 (F-7. В-11) Гамбург. Выезд участников экспедиции в свободное время. Вид на порт и разворачивающийся рыбачий рынок. Воскресенье, 6.30 утра.

№ И-2197-234 (F-7. В-12) Гамбург. Утро в порту.

№ И-2197=235-236 (F-7. В-13-14) Гамбург. Утро в портовом ганзейском городе.

№ И-2197-237 (F-7. В-15) Гамбург. 8.00 утра. Концерт в «Фишаукционсхалле» продолжается...

№ И-2197-238 (F-7. В-16) Гамбург. «Фишаукционсхалле».

№ И-2197-239 (F-7. В-17) Гамбург. Вид на Эльбу.

№ И-2197-240 (F-7. В-18) Гамбург. Колокольня самой крупной в городе евангелической церкви св. Михаэля (St. Michel).

№ И-2197-241 (F-7. В-19) Гамбург. Санкт-Михель. Внутреннее убранство и алтарь.

№ И-2197- 242 (F-7. В-20) Гамбург. Здание городской ратуши.

№ И-2197-243 (F-7. В-21) Гамбург. Внутренне озеро Альстер с фонтаном — одна из визитных карточек фешенебельного Гамбурга.

№ И-2197=244-252 (F-7. В-22-30) Гамбург. Скандально известная улица красных фонарей Рееспербан.

№ И-2197-253 (F-7. В-31) Глайзин. В доме семьи Феландт. Марта Феландт, информантка экспедиции (88) настраивает колесную прялку. Прялка современная, фабричного производства, привезена хозяйкой из Польши.

№ И-2197-254 (F-7. В-32) Глайзин. В доме семьи Феландт. Марта Феландт демонстрирует участникам экспедиции прядение шерстяной нити. На заднем плане — Вилли Феландт, информант экспедиции, муж Марты.

№ И-2197=255-256 (F-7. В-33-34) Глайзин. Вилли и Марта Феландт. Вилли передвигается с помощью инвалидного кресла, у него ампутирована левая нога.

№ И-2197-257 (F-7. В-35) Глайзин. Дом Феландтов. Улица Мюленштрассе, 1.

№ И-2197-258 (F-8. В-1) Глайзин. Площадь Дорфплатц. Дом творческого союза женщин «Дом четырех времен года» (Haus der vier Jahreszeiten).

№ И-2197-259 (F-8. В-2) Глайзин. Площадь в центре деревни. Тип поселения — деревня с лугом «Angerdorf», в центре которой между двух дорог расположен луг. Все строения центральной части деревни относительно новые — 1900–1930-е годы, так как деревня сгорела в начале XX в. Строения массивные, выполнены из кирпича. Представляют собой главным образом фасады хозяйственных помещений.

№ И-2197-260 (F-8. В-3) Лаупин. Крестьянин Фритц Янке.

№ И-2197-261 (F-8. В-4) Люббендорф. Старый крестьянский дом-двор нижнегерманского (мекленбургского) типа 1770-х годов со стороны двора. Линденштрассе, 35. Его жилая часть до сих пор заселена. На поперечной балке ворот все еще различима надпись с годом и благословением. Крыша покрыта соломой, частично солома заменена резиновыми листьями.

№ И-2197-262 (F-8. В-5) Люббендорф. Соседний дом, вид сзади. Датируется приблизительно началом XIX в. (ок. 1800 г.). Дом пустует и разрушается. Техника строительства — фахверк с заполнением межбалочного пространства глиной и рудным камнем, позднее частично замененным кирпичом.

№ И-2197-263 (F-8. В-6) Люббендорф. Тот же дом со стороны фасада, обращенного к площади круглой деревни. Линденштрассе, 2.

№ И-2197-264 (F-8. В-7) Люббендорф. Соседний дом, Линденштрассе, 3. Наиболее хорошо сохранившийся дом в своем первоначальном виде. Крыша покрыта асбестовыми пластинами, техника строительства — фахверк. Межбалочное пространство заполнено смесью глины с рудным камнем, на левой стороне обновлено кирпичом. На фасаде — ворота — въезд в *диле* и две калитки, ведшие в помещение хлевов. На поперечной балке ворот сохранилась еще различимая надпись: DEN 23 APRILIS ANNO 17... Судя по укороченной вальмовой крыше и открытому фасаду дома — поздняя форма севернегерманского (мекленбургского) деревенского фахверка.

№ И-2197-265 (F-8. В-8) Люббендорф. Вид дома по улице Линденштрассе, 3 сзади.

№ И-2197-266 (F-8. В-9) Люббендорф. Жилой дом и сарай на переднем плане, крытый тростником. Линденштрассе, 38. Постройка относится к 1930-м годам.

№ И-2197-267 (F-8. В-10) Люббендорф. Тот же дом по Линденштрассе, 38 со стороны жилых помещений. Сам дом обновлен, реставрирован, крыша перекрыта асбестовыми пластинами.

№ И-2197-268 (F-8. В-11) Люббендорф. **Lübtheener Straße. Новый дом** нижнегерманского типа 1930-х годов. Построен из кирпича, крыша черепичная.

№ И-2197-269 (F-8. В-12) Люббендорф. Деревенская площадь с памятником героям Первой мировой войны в центре сквера. Центр старой круглой деревни. Люббендорф — единственная деревня в исследуемом регионе Ябельхайде, где наглядно сохранилась до наших дней в первозданном виде планировка рундлинга: ядро деревни, образованное традиционными крестьянскими домами-дворами, фасады которых обращены к центру и расположены по кругу.

№ И-2197-270 (F-8. В-13) Тевсвоос. Предприятие по обработке древесно-стружечных материалов Кристиана Раймера.

№ И-2197-271 (F-8. В-14) Кристиан Раймер, владелец предприятия, коренной житель деревни Тевсвоос. Информант экспедиции.

№ И-2197-272 (F-8. В-15) Фольцраде. Помещичий дом господина Хуго фон Шлихтегроль-Пентц. Макет помещицкой усадьбы, установленный в холле 2 этажа дома.

№ И-2197-273 (F-8. В-16) Фольцраде. Сад Хуго фон Пентца с клумбой в форме кругов и спиралей — напоминание об Атлантиде.

№ И-2197-274 (F-8. В-17) Фольцраде. Фасад жилого дома в помещицкой усадьбе предков Хуго фон Пентца. Во времена ГДР дом пустовал, разрушался. Хозяин вернулся после объединения Германии. В 1990-х гг. усадьба реставрирована.

№ И-2197=275-277 (F-8. В-18-20) Пробст Йезар. Озеро. В Ябельхайде — земле песков и пустошей, озера — большая редкость. Это единственное озеро в местности. Это отразилось и в названии деревни: Jesar = йезеро, йезеро, озеро. Происхождение озера искусственное: оно образовалось на месте обвала пород после добычи каменной соли. Само озеро небольшое, но глубокое. О цифрах же, как и о самом озере и его появлении ходят легенды, что и не удивительно, поскольку этот природный объект уникален. Обычно в разговорах называют глубину — 18 м. Одна из легенд связана с цыганами, обитавшими в этой местности некогда, она приведена в сборнике «Geschichten und Sagen aus der Lindenstadt Lüththeen und der Jabeler Heide» (Teil 1. Lüththeen, 1995. S. 14–15).

№ И-2197-278 (F-8. В-21) Probst Jesar. Один из самых старых домов деревни, вид со стороны фасада. Dorfstraße, 21. До недавнего времени был заселен, сейчас пустует. Находится на берегу озера и благодаря своему выгодному положению привлекает внимание туристических и оздоровительных организаций. Судя по плану-проекту 1997 г., выставленному рядом с забором, планируется перестройка дома под пансион или гостиницу для отдыхающих: «Bauvorhaben: Abbruch des vorhandenen Stallgebäudes und Wiederaufbau auf dem vorhandenen Fundamenten».

№ И-2197-279 (F-8. В-22) Пробст Йезар. Тот же дом. Вид сзади, со стороны жилых помещений.

№ И-2197-280 (F-8. В-23) Пробст Йезар. Жилой дом обеспеченной семьи, перестроенный и модернизированный нижненемецкий крестьянский дом-двор постройки 1900-х годов. На фасаде первоначально были традиционные ворота, теперь — современные большие окна. Видна также часть газона и «охотничья» изгородь.

№ И-2197-281 (F-8. В-24) Пробст Йезар. Один из летних домиков (Ur-laubhaus), которые стали появляться здесь в последнее время. Крыша таких типовых домов длинная, доходит до первого этажа. Крыта натуральным и модным материалом — тростником.

№ И-2197-282 (F-8. В-25) Пробст Йезар. Дом крупного крестьянина-землевладельца Фридриха Бекманна. Улица Дорфштрассе, 12. Дом-двор нижненемецкого типа, оригинальный. На фасаде — ворота, использующиеся по прямому назначению: загон скота, въезд техники. Дом обращен боковой стороной (Traufenseite) к улице. Жилые помещения находятся в задней части и в верхнем этаже кровли (Dachgeschoß). Крыша крыта металлочерепицей, оформлена традиционными скрещенными головами коней (новодел). Дом обновлен и заново оштукатурен.

№ И-2197-283 (F-8. В-26) Альт Ябель. Старый полуразрушенный крестьянский дом на Улице имени строительства новой жизни. Дом был выполнен в технике фахверк с кирпичным заполнением, кровля — черепица. Еще несколько лет назад в доме размещался молодежный клуб деревни, об этом теперь напоминают лишь остатки раскраски и оформления стен внутренних помещений. Дом заброшен, разрушается, внутри завален мусором, горел.

№ И-2197-284 (F-8. В-27) Ной Ябель. Двор Шарлоты Винке. Шотландская порода коров, которую разводят родственники Шарлоты с запада. «Highlander» (Schottische Hochlandschsen). Это хобби хозяев, животных разводят не для забоя.

№ И-2197=285 (F-8. В-28) Ной Ябель. Хозяйство Шарлоты Винке. Бык-производитель в стаде распознается по кольцу, вдетому в ноздри.

(F-8. В-29) Кадр испорчен

№ И-2197-286 (F-8. В-30) Ной Ябель. Дом Шарлоты Винке. Кованая чугунная деталь старого сундука.

№ И-2197-287 (F-8. В-31) Ной Ябель. Дом Шарлоты Винке. Старый сундук (1800-е годы.), привезенный отцом Шарлоты, является теперь модной деталью современного интерьера, стилизованного под крестьянский.

№ И-2197=288-290 (F-8. В-32-34) Ной Ябель. Дом Шарлоты Винке. Виды интерьера холла (гостиной), оборудованного на месте традиционно помещения крестьянского дома *диле* и хлевов. В оформлении интерьера заметно нарочитое сохранение старых предметов и деталей крестьянского дома: сохранены и сознательно демонстрируются старые несущие балки, почерневшие от дыма (раньше дом топился по-черному, Rauchhaus); наряду

с современной дорогой кожаной мебелью мы видим старый крестьянский шкаф и сундук; в качестве украшения оставлен старый утюг, топившийся углем; своеобразное решение в оформлении светильников — на старых тележных колесах, подвешенных цепями к потолку, укреплены современные галогеновые лампочки. На месте въездных ворот сделано большое, во всю высоту стены окно, как и на месте калиток. Кроме того, новацией является вырубленное в левой стене дома окно (в крестьянском доме его не было).

№ И-2197-291 (F-8. В-35) Ной Ябель. Улица Weg der Zukunft («Путь к будущему»), 6. Вид дома Лотты Винке снаружи, со стороны главного фасада. Бывший традиционный крестьянский дом-двор модернизирован и перестроен. Полностью изменен фасад: вместо ворот в *диле* и калиток для входа в стойла встроены современные металлопластиковые окна. Наружные стены дома облицованы материалом под кирпич. Крыша вновь перекрыта тростником, оформлена заново выполненными «коньками». Традиционного в экстерьере дома не сохранилось, напротив, многие элементы дисгармоничны и выглядят, как китч (белый цвет окон, коньков). Такие изменения в доме произошли в 1990 г., когда после *венде* с запада приехали родственники Шарлоты. Фактически дом принадлежит им, поскольку основные финансовые вложения поступают от них.

№ И-2197-292 (F-8. В-36) Ной Ябель. Шарлота Винке (88), пенсионерка, крестьянка, коренная жительница деревни. Один из самых ценных информантов экспедиции.

№ И-2197-293 (F-8. В-37) Филанк. Bauernring 11. Дом крестьянина Эрвина Вульфа со стороны двора. Постройка 1930-х годов.

№ И-2197-294 (F-9. В-1) Филанк. Огород Эрвина Вульфа. Гряды с кормовой капустой.

№ И-2197-295 (F-9. В-2) Филанк. Эрвин Вульф в своем дворе прощается с участниками экспедиции после беседы.

№ И-2197-296 (F-9. В-3) Филанк. Дом крестьянина Эрвина Вульфа со стороны улицы (главный фасад). Постройка 1930-х годов. В это время характерно для строительства домов приближение внешнего вида и внутренней планировки к городскому типу, проникновение городских образцов в сельскую жизнь. Дома становятся двухэтажными, жилые помещения переносятся в переднюю часть дома и снабжаются широкими современными окнами. Тем не менее, задняя часть дома Вульфа осталась традиционной — с въездом в *диле*.

№ И-2197-297 (F-9. В-4) Филанк. Улица Вальдгассе, 4. Один из немногих старых крестьянских домов, сохранившихся в деревне после поджогов и пожаров 1930-х годов. Бывший владелец — житель Филанка г-н Ламп. В 1997–1998 гг. дом полностью обновлен (и каркасные балки, и кирпичное заполнение), однако сохранена старая планировка. Дом был куплен жителем

Гамбурга Йоахимом Шрётером, кровельщиком по профессии. Он профессионал в изготовлении соломенных и тростниковых крыш. Сейчас в связи с возвращением моды на крестьянский стиль и предпочтением тростниковых крыш эта профессия стала престижной и высокооплачиваемой. Йоахим Шрётер сам перекрывал крышу своего дома, а в ремонте дома ему помогал сосед. Ворота заменены современным большим окном-дверью во всю высоту помещения.

№ И-2197=298-299 (F-9. В-5-6) Филанк. Дом Лампа/Шретера. Во внутренней планировке произведены изменения: помещение сеней *диле* расширено за счет разбора кирпичной кладки в каркасных стенах, отделявших *диле* от хлевов; выстроена лестница, ведущая на второй этаж (отсутствовавший в крестьянском доме). *Диле* выступает в качестве жилого и рабочего помещения: в нем Йоахим Шретер мастерит кормушки для птиц с такой же тростниковой крышей для продажи в Гамбурге. Это хобби — дополнительный доход хозяина.

№ И-2197-300 (F-9. В-7) Лаупин. Семья Туттас: Фолькер и Мари с младшим сыном. В доме семьи Туттас была квартира экспедиции в регионе Ябельхайде.

№ И-2197-301 (F-9. В-8) Лаупин. Семья Туттас. Ирландский сеттер Макси.

№ И-2197-302 (F-9. В-9) Лаупин. Последний из сохранившихся старых домов малоземельных крестьян-*бюднеров* (*Büdnerrei*) на углу улиц *Ludwigsluster Str.* и *Lerchenweg, 3*. **Техника — фахверк, оштукатуренные стены, побелка.** Кровля — черепица. На боковой стороне (*Traufenseite*) — ворота — въезд в *диле* (*Querdiele*). На стороне фасада, обращенного на улицу, в качестве украшения повешена часть плуга.

№ И-2197-303 (F-9. В-10) Лаупин. Чудом уцелевшая от разрушения и сноса хлебная печь XIX в. на территории двора Янеке. По словам Розы Мальхов, местного краеведа и уроженки деревни Лаупин, печь была передана в музей.

№ И-2197-304 (F-9. В-11) Лаупин. Площадь в центре деревни с памятником жертвам войны 1914-1918 гг. и памятным камнем в честь 500-летия деревни Лаупин (1498–1998). Ранее — центр рундлинга, измененный до неузнаваемости. Лишь немногие старые здания, расположенные входом и фасадом к площади, напоминают еще об этом.

№ И-2197-305 (F-9. В-12) Лаупин. Старый заброшенный дом, бывшая *суфа* 4.

№ И-2197-306 (F-9. В-13) Лаупин. Старый дом *суфа* IV. Надпись, вырезанная на лицевой балке: GLORIA IN EXCELSIS DEO DER HERE BEHODT DEIN USGANG UND INGANG VAN NU AN BET IN EWIGKEIDT AMEN

ERTMAN IANKE ENGEL IANKEN ANNO 1651 GEN 3 MAIUS (Да благовословит Господь тебя, выходящего и входящего, отныне и во веки веков. Аминь. Этрман Янке, Энгель Янкен. В 1651 году, 3 мая)

№ И-2197-307 (F-9. В-14) Лаупин. Один из старых крестьянских домов деревни, модернизированный. Обновлен фасад и тростниковая крыша. На переднем плане — участник экспедиции А.А. Новик с видеокамерой за работой.

№ И-2197-308 (F-9. В-15) Лаупин. Старый дом *зуфа* IV. Вид со стороны пашни.

№ И-2197-309 (F-9. В-16) Лаупин. Выгон с крестьянскими лошадьми за деревней.

№ И-2197=310-311 (F-9. В-17-18) Лаупин. Огород Вильмы Видов. Хозяйка с внуком за работой.

№ И-2197-312 (F-9. В-19) Лаупин. Вильма Видов (80) с сыном Хансом-Вернером (52), информанты экспедиции, после беседы в доме Видов. На заднем плане — современное окно-дверь, заменившее после обновления дома ворота *диле*.

№ И-2197-313 (F-9. В-20) Лаупин. Вильма Видов, ее сын Ханс-Вернер и внук Денни Видов.

№ И-2197-314 (F-9. В-21) Лаупин. Школьная улица Шульштрассе. Розы в саду.

№ И-2197-315 (F-9. В-22) Лаупин. Шульштрассе, на которой расположены дома безземельных крестьян-*хойслеров* (*Häuslereien*). **На переднем плане** — участница экспедиции Ю.В. Иванова после опроса местных жителей.

№ И-2197-316 (F-9. В-23) Филанк. Элли Гюнтер (80), уроженка Альт Ябель, информант экспедиции, прощается с А.С. Мыльниковым после беседы.

№ И-2197-317 (F-9. В-24) Филанк. Элли и Герхард Гюнтер (школьный учитель), информанты экспедиции перед входом в дом.

№ И-2197=318-319 (F-9. В-25-26) Пихер. Интерьер деревенской церкви XIX в. Алтарь.

№ И-2197-320 (F-9. В-27) Пихер. Райнхард Карбов, житель деревни, уроженец Северного Рейна-Вестфалии, переехал в Пихер с женой для открытия винного магазина-салона. В 2000 г. был назначен общиной ответственным за церковную и общественную жизнь Пихера. На заднем плане — здание церкви Пихера.

№ И-2197-321 (F-9. В-28) Хагенов. Здания бывшего винокуренного завода. Ныне перешли в ведение городского музея Хагенова (рук. Хенри Гавлик). Внутренний двор музея. Фонды.

№ И-2197-322 (F-9. В-29) Хагенов. Здание бывшей ремесленной мастерской. Ныне — фонды городского музея Хагенова.

№ И-2197-323 (F-9. В-30) Музей Хагенова. Ухват (*Ofengabel*) — по преданиям, наиболее популярное средство передвижения ведьм. Хенри Гавлик показывает, как крестьяне пользовались ухватом.

№ И-2197-324 (F-9. В-31) Музей Хагенова. Экспозиция, посвященная ремеслу сапожников.

№ И-2197-325 (F-9. В-32) Музей Хагенова. Экспозиция, посвященная ткачеству и производству одежды. Ткацкий стан из Ябельхайде, приблизительный возраст 250 лет (1750-е гг.). Один из немногих представленных в музее экспонатов из исследуемого региона.

№ И-2197-326 (F-9. В-33) Музей Хагенова. Экспозиция, посвященная крестьянскому быту — корыто для замеса кислого теста и полка для хранения испеченных хлебов. Предметы также происходят из региона Ябельхайде. Полку вешали в *диле*, и от дыма она почернела.

№ И-2197-327 (F-9. В-34) Музей Хагенова. Участники экспедиции: А.С. Мьльников, А.А. Новик, Хайко Бекманн беседуют с Хенри Гавликом в кафе музея.

№ И-2197-328 (F-9. В-35) Хенри Гавлик, руководитель музея, этнограф, краевед.

№ И-2197-329 (F-9. В-36) Хагенов. Виды города.

№ И-2197-330 (F-9. В-37) Хагенов. Дома на улице Лангештрассе.

№ И-2197-331 (F-10. В-1) Ной Ябель. Нойштрассе, 1. Дом семьи Альбрехт. Помещение сеней *диле* практически не перестроено.

№ И-2197-332 (F-10. В-2) Ной Ябель. Минна Хеннинг (99), информантка экспедиции.

№ И-2197-333 (F-10. В-3) Ной Ябель. Дом и семья Минны Хеннинг в гостиной: стоят — сыновья Пауль 1927 г. р. и Гюнтер 1929 г. р.; сидят — Минна и ее невестка Ами, жена Пауля. Пауль с семьей прожил всю жизнь в деревне Ной Ябель (эта территория — бывшая ГДР), Гюнтер же бежал в Западную Германию и до сих пор живет с семьей в Баден-Вюрттемберге.

№ И-2197-334 (F-10. В-4) Ной Ябель. Улица *Weg der Zukunft*. Дом Минны Хеннинг со двора. На крыльце — Гюнтер Хеннинг.

№ И-2197-335 (F-10. В-5) Воосмер. Хайни Варнк, информант экспедиции, с женой у входа в дом.

№ И-2197-336 (F-10. В-6) Эльдена. Церковь Цистерцианского ордена. Окно.

№ И-2197-337 (F-10. В-7) Эльдена. Церковь Цистерцианского ордена. Чугунная деталь стены.

№ И-2197-338 (F-10. В-8) Эльдена. Церковь Цистерцианского ордена. Кирпичный орнамент строения. Алтарная часть.

№ И-2197-339 (F-10. В-9) Эльдена. Церковь Цистерцианского ордена и кладбище. Церковь была построена в XII в., восстановлена после пожара

1839 г. На стене можно различить остатки старых стен монастырской церкви XII в., встроенные в здание новой церкви XIX в.

№ И-2197-340 (F-10. В-10) Эльдена. Подворье пастора. Деталь оформления общинного дома.

№ И-2197=341-342 (F-10. В-11-12) Эльдена. Виды с колокольни церкви на село и пахотные угодья.

№ И-2197-343 (F-10. В-13) Эльдена. Вид с колокольни церкви на деревенское кладбище.

№ И-2197-344 (F-10. В-14) Эльдена. Вид с колокольни церкви на село.

№ И-2197-345 (F-10. В-15) Эльдена. Старый крестьянский нижненемецкий дом на одном из дворов села по улице Альтонаэрштрассе. По словам хозяина, дому больше 100 лет (т.е. XIX в.) Хорошо заметна тенденция начала XX в. использовать традиционный дом в качестве сарая, отодвигая его на задний план, выстраивая перед ним новый жилой дом современным фасадом на улицу.

№ И-2197-346 (F-10. В-16) Эльдена. В крестьянском дворе. Боковая сторона сарая, обращенная внутрь двора.

№ И-2197-347 (F-10. В-17) Эльдена. В крестьянском дворе. Старый крестьянский дом используется в хозяйственных целях — это склад, сарай и гараж. Дом сохранился в первоначальном виде с соломенной крышей и коньками, однако ворота обращены внутрь двора — более позднее явление.

№ И-2197-348 (F-10. В-18) Эльдена. В крестьянском дворе. Так выглядят сени *diele* в старом крестьянском доме. Они не перестраивались; хорошо видна стена, отделявшая жилые помещения и кухню от сеней, остатки соломы, хранившейся над хлевами. Теперь это помещение используют как сарай и курятник.

(F-10. В-19) Кадр испорчен

№ И-2197-349 (F-10. В-20) Эльдена. В крестьянском дворе. Боковая сторона старого традиционного нижненемецкого дома, обращенная внутрь двора. Несмотря на то, что дом уже не жилой, он служит стильным элементом украшения двора, его оформляют цветами, венками из злаков, фигурками и т.д. Это типично для немецкого менталитета.

№ И-2197-350 (F-10. В-21) Брезегард. Дом-двор нижненемецкого типа. XVIII в. Видны следы перестройки: новые окна на боковой стороне, черепичная крыша. На поперечной балке ворот вырезанная надпись: PETER DINN ANNO 1719 DEN 19 APRILIS. В настоящее время дом пустует.

№ И-2197-351 (F-10. В-22) Лаупин. Лиза и Вернер Миров, информанты экспедиции, перед входом в дом. Чета Миров — родители хозяйки дома, где жили участники экспедиции в Лаупине.

№ И-2197-352 (F-10. В-23) Ной Гребс. Старый сарай (возможно кузница). Предположительно XVIII в. Кровля — солома, техника — фахверк, плетено-глиняное заполнение.

№ И-2197-353 (F-10. В-24) Тевсвоос. Эльзе Раймер (87), информант экспедиции, в жилой гостиной второго этажа (*gute Stube*). Эльзе — мать фабриканта Кристиана Раймера, также информанта экспедиции.

№ И-2197-354 (F-10. В-25) Конов. Улица Нойештрассе, 7. В гостях у семьи Петтер. Вальтрауд и Йозеф Петтер, переселенцы из Рейнланда и Силезии — информанты экспедиции.

№ И-2197-355 (F-10. В-26) Тевсвоос. Кэте Хольтер, информант экспедиции в своей комнате во время беседы.

№ И-2197-356 (F-10. В-27) Воосмер. Улица Hauptstraße, 28. Один из старых сохранившихся в деревне домов. На фасаде видны следы неумелой реконструкции и перестроек: в верхнем ряду балок прорублены окна, межбалочные пространства каркаса закрыты желтым пластиком. Дом нежилой.

№ И-2197-357 (F-10. В-28) Воосмер. Улица Hauptstraße. Остатки крестьянского дома-двора (судя по глиняному наполнению, довольно старого) использованы под сарай. Оригинальная крыша снята и заменена навесом, крытым железом.

№ И-2197-358 (F-10. В-29) Воосмер. Улица Hauptstraße, 26. Жилой дом нижненемецкого типа, модернизированный, но не лишенный традиционной планировки. Крыша перекрыта во второй половине XX в. асбестовым шифером, надстроены некоторые помещения и навесы.

№ И-2197-359 (F-10. В-30) Воосмер. Улица Backerstraße, 5. Крестьянский дом нижненемецкого типа постройки 1900-х годов. Крыша традиционно из соломы, сохраняются «коньки», правая сторона дома до сих пор используется по назначению — это хлев. Воротами обращен к улице.

№ И-2197-360 (F-10. В-31) Воосмер. Улица Backerstraße, 5. Крестьянка за работой на огороде.

№ И-2197-361 (F-10. В-32) Воосмер. Улица Am Ring. Старый полуразрушенный сарай-сеновал на поле.

№ И-2197-362 (F-10. В-33) Воосмер. Улица Zum Blau, 2. Пример переоборудования традиционного крестьянского дома с сохранением общего облика: несущие балки и кирпичное наполнение — новые, кроме того, не характерна обшивка фронтона доской; крыша (укороченный вальм) крыта черепицей. На фасаде ворота и калитки заменены широким окном-дверью и небольшими окнами по обеим сторонам. Сохранена поперечная балка ворот, надпись подновлена и обведена белым: DER HERR SEGNE DIE IHN FURCHTEN BIUDE KLEINE UND GROSSE WOSSMER DEN 3TEN MARZ ANNO 1781. (Господь благословит тех, кто возбоится его, всех — и малых и великих. Воосмер, 3 марта в году 1781) Дом капитально отремонтирован в 1998 г. Раньше была тростниковая вальмовая крыша, более низкая. Владелец дома — семья Кёпке.

№ И-2197-363 (F-10. В-34) Воосмер. Улица Zum Blau, 4. Крестьянский дом нижненемецкого типа, находящийся под охраной государства. Вид сзади, со стороны жилых помещений.

№ И-2197-364 (F-10. В-35) Воосмер. Улица Zum Blau, 4. Орнаментика соломенной крыши — резная стрела против удара молнии.

№ И-2197-365 (F-10. В-36) Воосмер. Улица Zum Blau, 4. Вид дома со стороны улицы, на которую обращены ворота диле. В одном из сегментов каркаса все еще сохраняется в плетено-глиняное заполнение. Остальное заменил кирпич.

№ И-2197-366 (F-10. В-37) Воосмер. Улица Am Berg, 2. Старый дом нижненемецкого типа начала XIX в. На поперечной балке над бывшим въездом в сени сохранилась надпись: CLAS HARDWIG GODTT CATARINA GODTEN DEN 23 DEZ 1806. Дом жилой, ворота *диле* превращены при перестройке в высокое окно жилого помещения.

(F-11. В-1) Кадр испорчен

№ И-2197=367-368 (F-11. В-2-3) 21 октября 2000 г. Суббота. Воосмер. Нижненемецкий вечер в зале деревенского ресторанчика. Комические сценки в исполнении народного театра. В сценках заняты в основном женщины, в том числе в роли мужчин, тексты произносятся только на нижненемецком диалекте.

Праздничные вечера, посвященные сохранению и распространению нижненемецкого диалекта среди жителей Ябельхайде (или шире — Гризе Гегенд) стали традиционными для коллектива самодеятельности общин деревень Филанк, Воосмер, Альт Ябель и Ной Ябель (приход Альт Ябель). Вечера являются хорошим поводом собраться вместе всем членам общины, повеселиться, отдохнуть. Проводятся всегда в Воосмере.

(F-11. В-4-5) Кадры испорчены

№ И-2197-369 (F-11. В-6) Воосмер. Нижненемецкий вечер. На сцене исполняются народные шуточные песни женщинами из ансамбля. Последняя справа в мужском костюме — Кристель Древес, руководитель и актриса народного самодеятельного театра деревни Филанк, информант экспедиции.

№ И-2197-370 (F-11. В-7) Воосмер. Нижненемецкий вечер. На сцене исполняются народные шуточные песни женщинами из ансамбля. В красной юбке и безрукавке — Кристель Древес исполняет песню «Ik bün de Christel ut Vielank». Нижненемецкий диалект — язык общения в семье Кристель. Ею она выучила, постоянно общаясь во своей бабушкой — Минной Хеннинг (старейшим информантом экспедиции, Ной Ябель).

№ И-2197-371 (F-11. В-8) Воосмер. Нижненемецкий вечер. Украшение зала, заполненного гостями вечера. Вид со стороны сцены.

№ И-2197-372 (F-11. В-9) Филанк. В доме семьи Древес. Эльсбет Древес, коренная жительница деревни, свекровь Кристель, информант экспе-

диции, Эльсбет демонстрирует на себе предметы традиционной повседневной одежды мекленбургской крестьянки — чепец Flunkerhut (Flutterhut) и короткий рабочий фартук, который позднее (и теперь) служит уже частью праздничного народного костюма. Вещи оригинальные, выполнены из хлопчатобумажной ткани фабричного производства, принадлежали Минне Хеннинг, бабушке Кристель, а также ее сестрам — Мари и Эрне. Начало XX в. Вещи были выполнены Минной, Мари и Эрной в качестве приданого, многие из них были в употреблении и до сих пор бережно хранятся в доме Кристель. Здесь ценят старые традиционные вещи, ставшие редкими, кроме того, Кристель часто использует их для представлений театра на Нижненемецких вечерах.

№ И-2197-373 (F-11. В-10) Филанк. В доме семьи Древес. Эльсбет Древес демонстрирует крестьянский чепец и фартук. Вид сзади.

№ И-2197-374 (F-11. В-11) Филанк. В доме семьи Древес. Эльсбет Древес демонстрирует чепец и длинный рабочий фартук.

№ И-2197-375 (F-11. В-12) Филанк. В доме семьи Древес. Эльсбет Древес демонстрирует чепец и нижнюю рубаху из домотканого льняного полотна. Начало XX в. Из приданого Минны Хеннинг.

№ И-2197-376 (F-11. В-13) Филанк. В доме семьи Древес Эльсбет Древес демонстрирует чепец и нательную рубаху из домотканого льняного полотна. Начало XX в. Из приданого Минны Хеннинг.

№ И-2197-377 (F-11. В-14) Филанк. В доме семьи Древес. Участник экспедиции А.А. Новик после зарисовки покроя предметов одежды демонстрирует панталоны. Хлопчатобумажная ткань, шитье. Начало XX в. Из приданого Минны и Мари.

№ И-2197-378 (F-11. В-15) Филанк. В доме семьи Древес. А.А. Новик демонстрирует ночную рубаху. Хлопчатобумажная ткань. Начало XX в. Из приданого Минны и Мари.

№ И-2197-379 (F-11. В-16) Филанк. В доме семьи Древес. Кристель и Эльсбет Древес, информанты экспедиции, после беседы в теплой гостиной своего дома. На заднем плане — печь Kachelofen.

№ И-2197-380 (F-11. В-17) Брезегард. Интервьюирование старейших жителей деревни общинном доме. Ханс Вестфаль беседует с профессором Мыльниковым. Интервью № А-2-16.

№ И-2197-381 (F-11. В-18) Брезегард. Участники интервью перед общинным домом. Справа налево: Карин Видов (хронист деревни Глайзин, хранитель дома-музея Й. Гильхоффа), Хильдегард Видов (мать Карин, пенсионерка), Эдит Минке (хронист деревни Брезегард), профессор А.С. Мыльников, Ханс Вестфаль (участник Второй мировой войны, инвалид).

№ И-2197-382 (F-11. В-19) Брезегард. Карин и Хильдегард Видов, старейшая семья деревни.

№ И-2197-383 (F-11. В-20) Брезегард. Хильдегард Видов. Женщина, которой передал свое знание местный знахарь по фамилии Колерт, последний носитель традиции знахарства в деревне.

№ И-2197-384 (F-11. В-21) Брезегард. Буковая беседка в саду Хильдегард Видов. Такие живые «беседки», сохранившиеся в садах старых жителей Брезегарда, считаются здесь отличительной чертой этой деревни, присущей только местной традиции.

№ И-2197-385 (F-11. В-22) Шлонсберге. Небольшая деревня в четыре дома недалеко от Воосмера. Единственная улица деревни.

№ И-2197-386 (F-11. В-23) Шлонсберге. Закат на поле близ деревни. Единственное дерево — одиноко стоящий дуб, вокруг которого бродят пасущиеся коровы. Дерево огорожено.

№ И-2197-387 (F-11. В-24) Шлонсберге. Старая стена из рудного камня, сохраненная в реставрированном доме.

№ И-2197-388 (F-11. В-25) Шлонсберге. Один из старых крестьянских домов нижненемецкого типа. Перестройка XX в.

ЧАСТЬ 2. ГАННОВЕРСКИЙ ВЕНДЛАНД

№ И-2197-389 (F-11. В-26) Вендланд. *Рундлинг* Буссау. Участники экспедиции в гостях у вендландского куратора экспедиции, активного краеведа, экскурсовода, члена общества по сохранению круглых деревень Норберта Дистлера, уроженца Франконии. Его дом — традиционный нижненемецкий дом-двор Люнебургского типа. Ученых из Санкт-Петербурга Норберт Дистлер принимал в просторной гостиной, оборудованной на месте перестроенного хозяйственного помещения *диле*. В дизайне гостиной присутствуют элементы крестьянского и охотничьего стиля — сохранены несущие балки фахверка, старая мебель, у камина разложены дрова, на стенах укреплены чучела птиц, рога — трофеи Дистлера, азартного охотника. На заднем плане — беседуют Норберт Дистлер и профессор Мыльников.

№ И-2197-390 (F-11. В-27) *Рундлинг* Буссау. Экспедиция в гостях у Норберта Дистлера. В доме Дистлеров нас радушно встретили чайным столом с яблочными пирогами и грецкими орехами из собственного сада. 2000 год был особенно урожайным на яблоки и орехи. Стол был накрыт в просторной гостиной, бывшей *диле*, уставленной комнатными растениями. На заднем плане — окно, возникшее на месте въездных ворот крестьянского дома. За столом сидят Мария Гринфельдт (Нюрнберг), помощница экспедиции, Фрау Дистлер, профессор Мыльников, Норберт Дистлер и Александр Новик.

№ И-2197-391 (F-11. В-28) Люнебург. Рыночная площадь и ратуша. В воскресенье на площади разворачивается крестьянский рынок, где можно приобрести свежие овощи, цветы, фрукты, рыбу.

№ И-2197-392 (F-11. В-29) Люнебург. Архитектурное оформление парадного входа в старейшую аптеку города (Rats-Apotheke).

№ И-2197-393 (F-11. В-30) Люнебург. Внутреннее убранство церкви Св. Йоханна. Алтарь.

№ И-2197-394 (F-11. В-31) Люнебург. Церковь Св. Йоханна. Орган.

№ И-2197=395-400 (F-11. В-32-37) *Рундлинг* Любелън. Панорамные виды деревни со стороны центральной площади. Любелън считается музеем под открытым небом, показательной деревней вендландского типа. Здесь сосредоточены несколько этнографических экспозиций: история вендландского костюма, кузнечное дело, аграрные инструменты и орудия, столярная и сапожная мастерские. В центре рундлинга расположен луг с дубами. Рядом установлен план музейных сооружений деревни. На этом лугу часто проводятся выступления народного ансамбля самодельности «De Öwerpetters».

№ И-2197-401 (F-12. В-1) *Рундлинг* Любелън. Участники экспедиции А.С. Мыльников и А.А. Новик с немецкими коллегами перед зданием любельнского этнографического музея. Здание справа — кафе «Вендландер Хоф».

№ И-2197-402 (F-12. В-2) *Рундлинг* Любелън. Сарай в этнографическом музее. Норберт Дистлер демонстрирует управление сошным плугом с бороной.

№ И-2197-403 (F-12. В-3) *Рундлинг* Любелън. Сарай в этнографическом музее. Сельскохозяйственные орудия, традиционные для Вендланда. Сошный плуг с бороной.

№ И-2197-404 (F-12. В-4) Хорст Менте, уроженец Лихтенберга. Профессиональный ремесленник, информант экспедиции, подаривший в коллекцию Кунсткамере корзину плетеную хозяйственную (№ 7182-20) собственного производства.

№ И-2197-405 (F-12. В-5) *Рундлинг* Присек. Дом № 5. Все дома в рундлинге были построены после пожара 1781 г. Сохранилось только 5 старых. На поперечных балках над въездными воротами вырезаны библейские мудрости и дата постройки дома.

№ И-2197-406 (F-12. В-6) *Рундлинг* Присек. Деревенская площадь, в центре — лужайка с деревом.

№ И-2197=407-413 (F-12. В-7-13) *Рундлинг* Буссау. Панорамная съемка домов по кругу. Дома Вендланда — крестьянские дома-дворы нижненемецкого (люнебургского) типа, отличительной чертой их является простая «клеточная» конструкция фахверка, высокий открытый фронтон, также каркас-

ный. Часто дом и каркасные балки окрашены в различные цвета. На основных горизонтальных балках фасада надписи — библейские высказывания, направленные на благополучие дома и его обитателей (от 1 до 4: поперечная балка над воротами и все горизонтальные балки фронтона). Дома отличаются большей красочностью по сравнению с мекленбургскими, более бедными и простыми в оформлении и украшении.

№ И-2197-414 (F-12. В-14) *Рундлинг* Пюнген. Старейший дом в округе Люхов-Данненберг, построенный в 1632 г. Надпись на балке гласит: «WER GOTT VERTRAUET HAT WOHL GEBAUWET» (**Кто уважает Бога, тот выстроил хороший дом**). Это одно из самых распространенных высказываний, украшающих крестьянские дома Северной Германии.

№ И-2197-415 (F-12. В-15) *Рундлинг* Пюнген. Деревенская площадь с дубом в центре.

№ И-2197=416-417 (F-12. В-16-17) *Рундлинг* Пюнген. Крестьянский дом с надписью на фронтоне: здесь сочетаются христианство с языческими верованиями — обращение к Богу «FUR FEVER UND WASSERS NOT BEHUTE UNS LIEBER HERR GOTT» (от пожара и паводков сохрани нас Господи Боже) соседствует с изображением оберега «Schreckkorf», который должен отпугивать злых духов от дома. Дом перестраивался, в процессе перedelки *диле* была ликвидирована. На ее месте возникли жилые помещения.

№ И-2197-418 (F-12. В-18) *Рундлинг* Пюнген. Дом мельника. Пример переоборудования старого крестьянского дома в современном стиле: ворота хозяйственного двора *диле* заменило широкое современное окно гостиной. На поперечной балке ворот традиционная надпись с именами первых владельцев дома: «HANS MULLLLER TONNIES SEHL SOHN URSULA MULLER S ANNO 1651 DEN 15 JUL DURCH GOTT... MULT AUFGERICHTET» Примечательно написание фамилии мельника: количество букв L должно было означать важность и превосходство этого мельника над коллегами.

№ И-2197-419 (F-12. В-19) *Рундлинг* Пюнген. Два крестьянских дома: слева санированный, сохраненный в первоначальном виде, справа — измененный до неузнаваемости в 1970-е годы. Деревенская община Пюнгена будет требовать от владельцев приведения фасада в прежний вид, чтобы дом не искажал облика деревни.

№ И-2197-420 (F-12. В-20) *Рундлинг* Цетце. Старая церковь. Построена в 1250 г. из булыжника. Колокольная башня выстроена во всю ширину здания церкви. Одна из первых христианских святынь на Вендландской земле.

№ И-2197-421 (F-12. В-21) *Рундлинг* Маммоисель. Один из самых красивых фронтонов крестьянских домов Вендланда постройки 1777 г.

№ И-2197-422 (F-12. В-22) *Рундлинг* Маммоисель. Дом крестьянина Фридриха Циглера постройки 1818 г. до сих пор используется традиционно: в передней части дома, за воротами *диле* размещены хлева. Сын Фридриха

Циглера держит скот в доме. Лебедка в верхней части фронтона используется для подъема сена и кормов на сеновал, расположенный над стойлами. На переднем плане — машина и трактор крестьянина.

№ И-2197-423 (F-12. В-23) Рундлинг Маммоисель. Хозяйство Циглера. Телята.

(F-12. В-24) кадр испорчен

№ И-2197-424 (F-12. В-25) Деревня Маммоисель. На выезде из деревни сохранился маленький дом, принадлежавший поденщику (Kossate). Поденщики тоже имели небольшое хозяйство, поэтому в доме также был двор *диле*, только располагался он из-за малой площади поперек. Поэтому такой двор получил название «поперечный двор» (Querdiele).

№ И-2197-425 (F-12. В-26) Рундлинг Кёлен. Этот рундлинг в последнее время все больше становится похож на обычную уличную деревню. Один из домов нижненемецкого (люнебургского) типа с характерными головами коней на фронте. Типично для нижнесаксонских деревень расположение голов внутрь, по направлению друг к другу (ср. в Мекленбурге наружу).

№ И-2197-426 (F-12. В-27) Рундлинг Шрайан. Первое письменное упоминание деревни 1360 г. Площадь в центре деревни и дома *рундлинга*.

№ И-2197-427 (F-12. В-28) Рундлинг Гюстриц. Самые старые крестьянские дома деревни. Характерное для Вендланда завершение фронтона — резная стрела — по поверьям, защищала от молнии. Интересна ассиметричная форма дома. Построен в 1716 г.

№ И-2197-428 (F-12. В-29) Рундлинг Гюстриц. Самые старые крестьянские дома деревни — 1762 г.

№ И-2197-429 (F-12. В-30) Рундлинг Гюстриц. Ядро круглой деревни составляют 13 крестьянских домов нижненемецкого (люнебургского) типа.

№ И-2197-430 (F-12. В-31) Рундлинг Гюлиц. Самый старый дом деревни постройки 1750 г.

№ И-2197-431 (F-12. В-32) Рундлинг Любельн. Музейные здания. Экспозиция вендландской кузницы. Инструменты и орудия кузнеца.

№ И-2197-432 (F-12. В-33) Рундлинг Любельн. Музейные здания. Вид кузницы снаружи. В отдельную пристройку вынесена печь.

№ И-2197-433 (F-12. В-34) Рундлинг Любельн. Музейные здания. Экспозиция каретной мастерской. Дом был перевезен в Любельн из Лихтенберга. Все орудия, представленные на экспозиции, оригинальные, они входят в музейное собрание, но все еще используются учениками ремесленников.

№ И-2197-434 (F-12. В-35) Рундлинг Маммоисель. Информант экспедиции Фридрих Циглер (86) с сыном у входа в дом после беседы.

№ И-2197-435-436 (F-12. В-36-37) Экскурсионная поездка по Вендланду и Люнебургской пустоши. Пейзажи цветущей вересковой «немецкой» пустоши Немитцер хайде. Возникла примерно 100 лет назад вследствие

лесных вырубок и пожаров. Площадь 4000 га. Одна из достопримечательностей Вендланда.

№ И-2197-437 (F-13. В-1) Kirche zum Hohen Felde. Липовая аллея перед входом.

№ И-2197-438 (F-13. В-2) Kirche zum Hohen Felde. Одна из первых христианских святынь на вендландской земле.

№ И-2197-439 (F-13. В-3) Kirche zum Hohen Felde. Древность этой христианской святыни подчеркивается ранним синкретизмом христианских и языческих представлений: за алтарем слева и справа, внизу на стене располагается антропоморфный барельеф — это Schreckkopf, оберег, призванный защитить церковь и прихожан от злых духов, напастей, болезней. Кроме того, церковь была построена на месте бывшего языческого капища, и этот оберег должен был отпугивать старых языческих богов. Двоеверие до сих пор характерно для вендландцев.

№ И-2197-440 (F-13. В-4) Kirche zum Hohen Felde. Вид церкви и алтаря.

№ И-2197-441 (F-13. В-5) Фольцендорп. Церковь XII в.

№ И-2197-442-445 (F-13. В-5-9) Фольцендорп. Фрески на стенах деревянной церкви. На фресках изображены люди, одетые по городской моде XVII в. Считается, что настенная роспись церкви была единственным источником получения информации о мире при отсутствии книг и газет в то время. Рядом с портретами кресты, которыми освящали церковь (Weihkreuz).

№ И-2197-446 (F-13. В-10) Люббов. Улица бывшей западногерманской деревни. Запорожец.

№ И-2197-447 (F-13. В-11) Люббов. Старая часовня из булыжника. Ок. 1100 г. Такими строили первые храмы: примитивная форма, минимум отделки, отсутствие мест для сидения. Кресла поставлены в наше время. На стене над входом — Weihkreuz.

№ И-2197-448 (F-13. В-12) Люббов. Старая часовня 1100 г. Алтарь и единственное окно.

№ И-2197-449 (F-13. В-13) Люббов. Старая часовня 1100 г. Вид сзади. Задняя стена часовни со стороны алтаря выполнена в каркасной технике фахверк из кирпича.

№ И-2197-450 (F-13. В-14) Люббов. Старая часовня 1100 г. Вид со стороны входа и улицы.

№ И-2197-451 (F-13. В-15) Бёзель. Деревенская церковь. На столбе у ворот сохранилась «позорная цепь» 1882 г., которой приковывали преступников и распутниц.

№ И-2197-452 (F-13. В-16) Бёзель. Деревенская церковь. Также одна из первых христианских церквей Вендланда.

№ И-2197-453 (F-13. В-17) Вольтерсдорфская церковь из булыжника, построенная на месте языческого святилища в первые годы христианства.

№ И-2197-454 (F-13. В-18) Вольтерсдорфская церковь. Языческий камень Teufelsfratze, вмурованный в стену церкви, чтобы привлечь язычников к церкви.

№ И-2197-455 (F-13. В-19) Люхов. Административный центр округа Люхов-Данненберг. Набережная р. Йетцель.

№ И-2197-456-457 (F-13. В-20-21) Люхов. Фасады домов на главной улице. В 30-х годах XIX в. практически весь город был уничтожен пожаром. Дома, украшающие Люхов сегодня — отстроенные заново в XIX в. по проекту одного архитектора.

№ И-2197-458 (F-13. В-22) Люхов. Ратуша, рыночная площадь и фонтан «Продавщицы сукна»

№ И-2197-459 (F-13. В-23) Люхов. Главная улица Лангештрассе.

№ И-2197-460 (F-13. В-24) Тюшау. В доме знахаря Хайнриха Хальбома. „Die singende Sage“. Хайнрих Хальбом играет на пиле, изгибая ее в форме буквы «S» и извлекая смычком мелодии. Профессор Мыльников записывает мелодию на диктофон.

№ И-2197-461–462 (F-13. В-25-26) Тюшау. В доме знахаря Хайнриха Хальбома. Поперечный двор и надпись на доме с именами родителей Хайнриха Хальбома: HEINRICH FRIEDRICH HANLBOHM ANNA ELISABETH HANLBOHM GEB LAUBACH DEN 3 JULI ANNO 1836.

№ И-2197-463 (F-13. В-27) Тюшау. В доме знахаря Хайнриха Хальбома. Прихожая дома украшена чучелами птиц и охотничьими трофеями — коллекция хозяина.

№ И-2197-464 (F-13. В-28) Хайнрих Хальбом, заочный врачеватель, информант экспедиции.

№ И-2197-465 (F-13. В-29) Тюшау. В доме знахаря Хайнриха Хальбома. Хайнрих Хальбом с другом Норбертом Дистлером на скамье у дома.

№ И-2197-466 (F-13. В-30) Тюшау. В доме знахаря Хайнриха Хальбома. Хальбом с другом Норбертом Дистлером на скамье у дома.

№ И-2197-467 (F-13. В-31) Бройнстиан. Двор, где находилась самая большая в округе мельница, по преданию, построенная чертом.

№ И-2197-468-469 (F-13. В-32-33) Рундлинг Ябель. Старые дома нижне-немецкого (люнебургского) типа 1840-х гг.

№ И-2197-470-471 (F-13. В-34-35) Рундлинг Мойхефитц. «Путь мертвых». Ручей, по которому везли покойника до кладбища в ладье. Здесь в болоте ручей берет начало. Мертвых из Гюлитца против течения доставляли в деревню Мойхефитц, где есть церковь и кладбище. Обычай просуществовал до 1950-х годов.

№ И-2197-472 (F-13. В-36) Рундлинг Диарен. В гостях у доктора Йоахима Швебе. За чайным столом сидят слева направо: А.А. Новик, Мария Гринфельдт, фрау Ирмела Швебе, профессор Мыльников, доктор Швебе.

№ И-2197-473 (F-13. В-37) Рундлинг Диарен. В гостях у доктора Йохима Швебе. За чайным столом сидят слева направо: А.С. Мыльников, Йохим Швебе, А. Новик, М. Гринфельдт. Спиной сидит фрау Ирмела Швебе, супруга ученого.

№ И-2197-474–477 (F-14. В-1-4) Люнебург. Фахверки Люнебургского типа. XVI в. — расцвет моды на фахверк и собственно городского фахверка. Горизонтальные и подпорочные балки, подушки, украшенные резными фигурами — частый атрибут домов богатых горожан-ремесленников, торговцев. Резьба, как и в данном случае, часто служила опознавательным знаком профессии владельца дома.

№ И-2197-478 (F-14. В-5) Люнебург. Улицы старого города.

№ И-2197-479 (F-14. В-6) Люнебург. Рыночная площадь и ратуша в будний день.

№ И-2197-480 (F-14. В-7) Люнебург. Главная торгово-пешеходная зона города.

№ И-2197-481 (F-14. В-8) Люнебург. Боковые торговые улочки старой части города.

№ И-2197-482 (F-14. В-9) Люнебург. Улица старого города с характерными люнебургскими фасадами.

№ И-2197-483 (F-14. В-10) Люнебург. Фахверки Люнебургского типа.

№ И-2197-484 (F-14. В-11) Люнебург. Акционерное общество «Люнебургская пивоварня». **Lüneburger Kronen Brauerei AG. Treppengiebel** — кирпичные постройки со «ступенчатым» фронтоном, пример старой архитектуры северо-немецких торговых городов.

№ И-2197-485 (F-14. В-12) Люнебург. Пивной бар «Zur Krone», декоративная деталь оформления.

№ И-2197-486 (F-14. В-13) Люнебург. Люнебургские дворы. На переднем плане — участница экспедиции с немецкой стороны М. Гринфельд.

№ И-2197-487 (F-14. В-14) Люнебург. Бедные кварталы художников в старом городе.

№ И-2197=488-490 (F-14. В-15-17) Люнебург. Фахверки Люнебургского типа. 1558 г. Резные розетки, пунктирный узор, фигурки и надписи на фасадах домов не несли смысловой нагрузки. Это был лишь способ выделиться, продемонстрировать достаток и фантазию владельца.

№ И-2197-491 (F-14. В-18) Люнебург. Фахверки Люнебургского типа. Дом 1612 г., принадлежавший купцу. Надпись на фронтоном: **KARSTEN BV-SCHEN ANNO 1612 ACH GODT HILF MIR ERWERBEN EIN EHRlich LEBEN UND SEHLIG STERBEN.** (Ах, Господи, помоги мне прожить честную жизнь и умереть в мире)

№ И-2197-492 (F-14. В-19) Люнебург. В одном из старых жилых дворов города.

(F-14. В-20-23) Кадры испорчены

№ И-2197-493 (F-14. В-24) Люнебург. Старый двор.

№ И-2197-494 (F-14. В-25) Люнебург. Фахверки Люнебургского типа. Фасады домов со складскими помещениями. Начало XVII в.

№ И-2197-495 (F-14. В-26) Люнебург. Фахверки Люнебургского типа. 1565 г. Резные детали времени расцвета северонемецкого фахверка-розетки и растительный орнамент.

№ И-2197-496 (F-14. В-27) Люнебург. Фахверки Люнебургского типа. Фасады домов со складскими помещениями. Начало XVII в.

№ И-2197-497 (F-14. В-28) Люнебург. Старый дом рядом с мельницей. Сейчас в нем располагается ресторан венгерской кухни.

№ И-2197-498 (F-14. В-29) Люнебург. Дома в районе мельницы **Lüne-mühle**.

№ И-2197-499 (F-14. В-30) Люнебург. Одна из достопримечательностей города — старая мельница **Lünemühle**.

№ И-2197-500 (F-14. В-31) Вендиш Эверн. Один из частных старых крестьянских домов нижненемецкого (мекленбургского) типа. Дом был санирован, подвергнут современной перепланировке (устройство жилой гостиной на месте *diele*) с сохранением старых деталей — прежде всего резьбы на пороге и связывающих диагональных балках фасада.

№ И-2197-501 (F-14. В-32) Вендиш Эверн. Фрагмент резьбы.

№ И-2197-502 (F-14. В-33) Дойч Эверн. Дом лютеранской общины деревни. Построен в 1665 г. и представляет собой дом с типичным мекленбургским трапециевидным фронтоном и полувальмовой соломенной крышей, распротранившимися со второй половины XVII в.

Надпись на поперечной порожной балке: WER GOT VERTRAWET HAT WOL GEBAWET IM HIMMEL UND AVF ERDEN WER SICH VERLESTH AVF IESUM CHRIST DEM MVS DER HIMMEL WERDEN (Кто чтит Бога, тот построил хороший дом, на земле яко же на небеси. Кто поступает согласно Иисусу Христу, тому будет царствие небесное)

Надпись на балке ворот: HANS HEITMAN ANNA MEÜERS BAVWEN IST EIN FEINER LVST ABER ICH HAB ES NICHT GEWVST DAS ES HETTE SOVIEL GEKOST ANNO 1665 MHR. (**Ханс Хайтман, Анна Мейерс. Строить — прекрасное занятие, но я не знал, что оно будет стоить так дорого.**)

№ И-2197-503 (F-14. В-34) Кленце. Участники экспедиции 2000 г. А.А. Новик, Ю.В. Иванова и А.С. Мыльников перед городским краеведческим музеем г. Кленце.

№ И-2197-504 (F-14. В-35) Окрестности Баузена (Кленце). Поля подсолнечника.

№ И-2197-505 (F-14. В-36) Прогулка по деревне Гранштедт. Владения местных крестьян. Вендландская порода овец.

№ И-2197-506 (F-14. В-37) Прогулка по рундлингу Гранштедт. Участники экспедиции Ю.В. Иванова и качели местных детей.

№ И-2197-507 (F-15. В-1) Баузен (под Кленце). Полотна работы Херрманна Шульце на дворе. Херрманн Шульце — хозяин дома, где находилась вендландская квартира экспедиции. Х. Шульце — художник и каллиграф, автор многочисленных акварелей и текстов, оформитель баннеров и плакатов. Эти полотна (вид улицы Кленце и герб города) были выполнены Шульце по заказу городской управы Кленце для празднования дня города. Фотография сделана из окна второго этажа дома Шульце.

№ И-2197-508–509 (F-15. В-2-3) Буссау. Фонарики из вырезанной тыквы в День всех святых.

(F-15. В-4) кадр испорчен

№ И-2197-510 (F-15. В-5) Данненберг. Фахверки главной торгово-пешеходной улицы. Рынок расположился напротив туристического информационного центра города.

№ И-2197-511 (F-15. В-6) Данненберг. Фахверки главной торгово-пешеходной улицы.

№ И-2197-512 (F-15. В-7) Данненберг. Фахверки главной торгово-пешеходной улицы.

№ И-2197-513 (F-15. В-8) Данненберг. Фахверки главной торгово-пешеходной улицы.

№ И-2197=514-515 (F-15. В-9-10) Данненберг. Боковые улочки старого города.

№ И-2197-516 (F-15. В-11) Данненберг. Двор в центре старого города. На трубе — гнездо аиста.

№ И-2197-517 (F-15. В-12) Данненберг. Вид с центральной улицы на отель «Alte Post» и главную церковь города.

№ И-2197-518 (F-15. В-13) Ундине Штивих, руководительница вендского народного ансамбля самодеятельности, коренная жительница Вендланда, работник городского архива Данненберга, краевед, информант экспедиции. В гостиной дома Штивих после беседы.

№ И-2197-519 (F-15. В-14) Кармитц. Ундине Штивих у своего дома провожает участников экспедиции.

№ И-2197-520 (F-15. В-15) Кармитц. Дом Ундины Штивих со стороны фронтона, обращенного во двор. Надпись на балке: JOHANN HEINRICH BROHM DOROTHEE ELIESEBETH BROHM GEBOREN WOLTERS. DEN 20 STEN JUNI 1849. Эта стена сохранила первоначальное плетено-глиняное наполнение каркаса. В этой части дома расположены хозяйственные помещения и кухня.

№ И-2197-521 (F-15. В-16) Кармитц. Дом Ундины Штивих с боковой стороны, обращенной к улице. Это традиционный дом с поперечным дво-

ром-диле постройки 1849 г. Дом был санирован и перепланирован, после чего хозяйственный двор *диле* стал жилой просторной гостиной, а тяжелые деревянные ворота стали выполнять функцию ставней широкого окна.

Это единственный дом такого возраста, уцелевший в деревне после пожара в XIX в. Раньше дом принадлежал женщине, которая мыла покойников (*Leichenwäscherin oder Totenfrau*). В каждой деревне была одна *Totenfrau*, и занятие это наследовалось в семье. Этих женщин в деревенской общине избегали, ибо считали, что у них есть особая связь с потусторонним миром и нечистый глаз. Иногда их приравнивали к ведьмам. Поэтому община вынуждала их селиться за пределами деревни (собственно ядра деревни-*рундлинга*). Именно обособленное положение дома и спасло его от пожара, погубившего деревню Кармитц в XIX в.

№ И-2197-522 (F-15. В-17) Кармитц. Окрестности деревни у дома Ундины Штивих. Осенний закат.

№ И-2197-523 (F-15. В-18) Баузен (под Кленце). За столом в гостиной семьи Шульце (хозяев экспедиционной квартиры) с информантами этнологической экспедиции. Слева направо: участница экспедиции М. Гринфельдт, профессор А.С. Мыльников, Херрманн Шульце, Аннелизе Гиссельманн, Фридрих-Вильгельм Шульц, Хельга Шульц, Эльфриде Шульц.

№ И-2197-524 (F-15. В-19) Баузен (под Кленце). Херрманн Шульце в винном погребе своего дома в последний вечер работы экспедиции.

№ И-2197-525 (F-15. В-20) Баузен (под Кленце). В погребу Шульце. Вечер для участников экспедиции.

№ И-2197-526 (F-15. В-21) Баузен (под Кленце). Участница экспедиции Ю.В. Иванова в винном погребу Х. Шульце.

№ И-2197-527 (F-15. В-22) Баузен (под Кленце). Ирмгард Шульце, супруга хозяина дома.

№ И-2197-528 (F-15. В-23) Баузен (под Кленце). Друзья — профессор Мыльников и Херрманн Шульце поднимают бокалы с французским «Бордо» за новую встречу на вендландской земле. На заднем плане — винная коллекция Шульце.

№ И-2197-529 (F-15. В-24) Баузен (под Кленце). В квартире экспедиции. Праздничный обед в честь приезда гостя — Вольфганга Хеннинга. Слева направо: участница экспедиции Ю.Иванова, Вольфганг Хеннинг, участник экспедиции А. Новик.

№ И-2197-530 (F-15. В-25) Баузен (под Кленце). В квартире экспедиции. Праздничный обед в честь приезда гостя — Вольфганга Хеннинга. Слева направо: участник экспедиции А. Новик, Вольфганг Хеннинг, участница экспедиции М. Гринфельдт.

№ И-2197-531 (F-15. В-26) Баузен (под Кленце). Интерьеры крестьянского дома, принадлежавшего покойной Ханнелоре Хильмер, местному

этнографу-любителю, автору книги «Die schöne Müllerin. Leben und Lehn in der Bussauer Mühle». Спальные комнаты оборудованы на месте бывшего хлева. Спальня в синих тонах.

№ И-2197-532 (F-15. В-27) Баузен (под Кленце). Интерьеры крестьянского дома. Спальные комнаты оборудованы на месте бывшего хлева. Спальня в вишневых тонах.

№ И-2197-533 (F-15. В-28) Баузен (под Кленце) Интерьеры крестьянского дома. Старый ткацкий стан в помещении двора-диле.

№ И-2197-534-535 (F-15. В-29-30) Баузен (под Кленце). Интерьеры крестьянского дома. Коптильная камера на чердаке дома. Коптильня встроена в печную трубу. Стены почернели от дыма.

№ И-2197-536 (F-15. В-31) Баузен (под Кленце). Интерьеры крестьянского дома. Дверь в коптильную камеру.

№ И-2197-537 (F-15. В-32) Баузен (под Кленце). Интерьеры крестьянского дома. Спальня для молодежи в одном помещений второго этажа.

№ И-2197-538 (F-15. В-33) Баузен (под Кленце). Интерьеры крестьянского дома. Спальные места за боковыми балками фахверка в помещениях второго этажа. Напольные матрасы (типа балканского миндера) не характерны для немецкой культуры. Обстановка дома, обилие гостей и оригинальное оформление интерьеров выдают в нынешнем владельце Фолькере Хильмере принадлежность к миру искусства. Его мать Ханнелоре Хильмер была также художницей; она охотно занималась тем, что скупала по низким ценам на базарах старую крестьянскую мебель и затем оригинально раскрашивала ее на свой вкус.

№ И-2197-539 (F-15. В-34) Баузен (под Кленце). Интерьеры крестьянского дома. Буфет и дверь в зеленых тонах.

№ И-2197-540 (F-15. В-35) Баузен (под Кленце). Сарай во дворе дома Фолькера Хильмера.

№ И-2197-541 (F-15. В-36) Баузен (под Кленце). Дом Хильмеров — традиционный крестьянский дом-двор нижненемецкого (люнебургского) типа. Дом был saniрован, но не подвергся существенным изменениям и перепланировке: фасад был сохранен в традиционном виде.

№ И-2197-542 (F-15. В-37) Баузен (под Кленце). Крестьянский дом, в котором проводились семинары и кружки, называемый ныне «Семинархаус». Дом был saniрован в 1990-х гг. На фасаде заметны следы модернизации — окна, вставленные в проемы балок второго этажа, которые, однако, не портят внешний вид здания.

№ И-2197-543 (F-16. В-1) Ульцен. Памятник героям басни.

№ И-2197-544 (F-16. В-2) Ульцен. Фахверки старого города. Пешеходная зона.

№ И-2197-545 (F-16. В-3) Ульцен. Дом пастора при городской церкви.

№ И-2197-546 (F-16. В-4) Люхов. Встреча в Городском архиве с коллегами и единомышленниками. Слева направо: бургомистр г. Люхов К.-Х. Шульц, проф. А.С. Мыльников, д-р Карл Ковалевский, А.А. Новик, Ю.В. Иванова и М. Гринфельдт в кабинете Карла Ковалевского.

№ И-2197-547 (F-16. В-5) Данненберг. Городской краеведческий музей. Костюм крестьянки.

№ И-2197-548 (F-16. В-6) Данненберг. Вид из башни Городского музея на р. Эльде.

№ И-2197-549 (F-16. В-7) Деревня Бреезе им Брухе. Старая церковь к. XVI в.

№ И-2197-550 (F-16. В-8) Бреезе им Брухе. Фрагмент стены церкви с памятной плитой с изображением гербов Отто Великого и его супруги Элизабет фон Холле.

№ И-2197-551 (F-16. В-9) Бреезе им Брухе. Кладбище у стен церкви.

№ И-2197-552 (F-16. В-10) Бреезе им Брухе. Северная стена церкви.

№ И-2197-553 (F-16. В-11) Люхов. Культурный центр творчества. Репетиция ансамбля «De Öwerpetters». На переднем плане участников ансамбля инструктирует руководитель Ундине Штивих.

№ И-2197-554 (F-16. В-12) Люхов. В Культурном центре творчества. Репетиция ансамбля «De Öwerpetters». На гармонии играет Ундине Штивих.

№ И-2197-555-556 (F-16. В-13-14) Диарен. Доктор Йоахим Швебе с супругой Ирмелой и любимицей-кошкой у своего дома после беседы.

№ И-2197-557 (F-16. В-15) Диарен. Дом доктора Швебе. Построен в начале XX в.

ФОТОГРАФИИ А. НОВИКА

№ И-2197-558-559 (П-1. К-1-2) Лаупин. В квартире экспедиции. Ю.В. Иванова примеряет головной убор мекленбургской крестьянки.

№ И-2197-560 (П-1. К-3) Дорф Мекленбург. Профессор Мыльников беседует с пастором деревенской церкви. В церкви видны украшения, оставшиеся после празднования общеземельного праздника урожая.

№ И-2197-561-562 (П-1. К-14-15) Варлов. Дома безземельных крестьян *хойслеров*, построенные из *клумпа* — рудного камня. Ранее самый дешевый строительный материал, сегодня *клумп* ценится. Каждый хозяин бережно реставрирует и подновляет большие неровные камни в стене своего дома. Дома из *клумпа* — изюминка местности Ябельхайде.

№ И-2197-563 (П-1. К-16) Варлов. Профессор Мыльников беседует с жительницей деревни через изгородь. Участникам экспедиции не со всеми

удавалось установить контакт и доверительные отношения: иногда приходилось ограничиться общением через забор.

№ И-2197-564 (П-1. К-17) Варлов. Дом № 5 с поперечным двором-диле. Принадлежал безземельному крестьянину-хойслеру.

№ И-2197-565 (П-1. К-18) Варлов. Хозяйственная постройка с деревянным навесом.

№ И-2197-566 (П-1. К-19) Варлов. Лайка в крестьянском дворе.

№ И-2197-567 (П-1. К-20) Пихер. Деревенская лютеранская церковь. XIX в.

№ И-2197=568-569 (П-1. К-21-22) Пихер. Деревенское кладбище у стен церкви.

№ И-2197-570 (П-1. К-23) Пихер. Деревенская лютеранская церковь. XIX в.

№ И-2197-571 (П-2. К-4) Шверин. Улицы центральной части города.

№ И-2197-572 (П-2. К-5) Шверин. Фрагмент кафедрального собора.

№ И-2197-573 (П-2. К-6) Шверин. Во время посещения музея в Шверинском замке.

№ И-2197-574 (П-2. К-7) Шверин. Замок Шверин, резиденция князей Мекленбург-Шверинских, потомков славянского князя Никлота. Сегодня — *ландтаг* земли Мекленбург-Передняя Померания, считается самым красивым зданием *ландтага* в Германии. В нише фасада — конная статуя Никлота 1160 г.

№ И-2197-575 (П-2. К-8) Шверин. Шверинское озеро, окружающее замковый остров.

№ И-2197-576 (П-2. К-9) Шверин. Площадь перед замком. Оперный театр.

№ И-2197-577 (П-2. К-10) Шверин. Площадь перед замком. Музей.

№ И-2197-578 (П-2. К-11) Шверин. Замок Шверин.

№ И-2197=579-580 (П-2. К-12-13) Шверин. Виды площади перед замком.

№ И-2197-581 (П-2. К-14) Шверин. В старом городе. В конце улицы видна колокольня кафедрального собора.

№ И-2197-582 (П-2. К-15) Шверин. Улицы старого города. Торгово-пешеходная зона.

№ И-2197-583 (П-2. К-16) Шверин. Овощные прилавки в центральном супермаркете.

№ И-2197-584-585 (П-2. К-17-18) Шверин. Улицы старого города.

№ И-2197-586 (П-2. К-19) Людвигслуст. Княжеский замок.

№ И-2197-587 (П-2. К-20) Людвигслуст. Торгово-пешеходная улица Ланге Штрассе. Отель и один из самых престижных ресторанов города.

№ И-2197-588 (П-2. К-21) Людвигслуст. Улица к вокзалу.

№ И-2197-589 (П-2. К-22) Людвигслюст. Здание городской ратуши.

№ И-2197-590 (П-2. К-23) Людвигслюст. Здание почтамта.

№ И-2197-591-592 (П-2. К-24-25) Людвигслюст. В боковой улочке старого города.

№ И-2197-593 (П-2. К-26) Людвигслюст. В одном из живописных дворов центра.

№ И-2197-594 (П-3. К-1) Хоэнвоос. В гончарне Фрица Дёшера. Субботняя крестьянская ярмарка. За столом сидят: участница экспедиции Ю.В. Иванова, житель деревни Лоозен Вольфганг Хеннинг, участник экспедиции с немецкой стороны Хайко Бекманн, подруга Асгард. На столе — свежеиспеченный «кислый» хлеб из местной печи и копченая рыба, купленная на лотке ярмарочного торговца.

№ И-2197-595 (П-3. К-2) Хоэнвоос. В гончарне Фритца Дёшера. Субботняя крестьянская ярмарка. За столом сидят: участник экспедиции с немецкой стороны Хайко Бекманн, подруга Асгард, участница экспедиции Ю.В. Иванова, житель деревни Лоозен Вольфганг Хеннинг. На заднем плане виден ларек мясника, где продавались колбасы, копчености, грютце и другие местные деликатесы.

№ И-2197-596 (П-3. К-3) Хоэнвоос. В гончарне Фрица Дёшера. Субботняя крестьянская ярмарка. За столом сидят: участник экспедиции с немецкой стороны Хайко Бекманн, подруга Асгард, участница экспедиции Ю.В. Иванова, житель деревни Лоозен Вольфганг Хеннинг. На заднем плане мастерские и кафе гончара Фритца Дёшера.

№ И-2197-597 (П-3. К-4) Глайзин. В лесничем дворе «Форстхоф». Здесь работают женщины из общины Глайзина: прядут, ткут, вышивают, рисуют. Для участников экспедиции была проведена демонстрация их умений.

№ И-2197-598 (П-3. К-5) Глайзин. В лесничем дворе «Форстхоф». В одной из рабочих помещений дома. На моталке намотана только что окрашенная шерстяная пряжа.

№ И-2197-599 (П-3. К-6) Глайзин. Рабочий момент коллектива «Форстхофа»: женщина за ткацким станом.

ОПИСЬ ВЕЩЕВОЙ КОЛЛЕКЦИИ № 7182

Место хранения: фонды Европы МАЭ (Кунсткамера) РАН.

Состав: одежда, текстиль, предметы быта и праздничной обрядности.

Народ: немцы.

Местность: Юго-Западный Мекленбург, Ганноверский Вендланд, Германия.

Собиратели: зав. отд. европейстики проф. А.С. Мыльников, н.с. отдела европейстики, к.и.н. А.А. Новик, м.н.с. отдела европейстики Ю.В. Иванова.

Время собирания: сентябрь–ноябрь 2000 г. Первая российско-германская этнографическая экспедиция.

Время поступления: 2000 г.

Опись составлена к.и.н. Ю.В. Ивановой-Бучатской на **20 листах**.

Описание

№ 7182–1 Рубаха женская нижняя /Frauenunterhemd/.

1840-е годы. Юго-западный Мекленбург, Германия. Лен.

Рубаха свободного покроя со сборкой сверху, сшита из двух полотнищ льняного домотканого полотна белого цвета со вставными клиньями внизу. Ворот с вырезом «каре» с узкой обтачкой (ширина 30 мм) окантован полоской кружев (15 мм) того же цвета. Шлица по центру изделия застегивается на пуговицу, состоящую из металлического ободка и кружевного ажурного наполнения. Рукав (каждый) сшит из одного полотнища со вставным клином под мышками и по краю окантован полоской кружев. По центру изделия, под шейным вырезом красными нитками вышита монограмма: *MS*.

Размеры:

длина изделия 90,6 см; окружность по подолу 160 см

длина рукава 17 см; окружность рукава 14,8 см

окружность ворота 32 см; длина шлицы 18 см

ширина проймы 23,5 см; диаметр пуговицы 13 мм

высота монограммы 23 мм.

Сохранность: без видимых повреждений.

Легенда: рубаха была подарена участникам экспедиции семьей Элерс из деревни Хоэнвоос округа Людвигслуст, исторически называемого Ябель-

хайде. Семья Элерс относится к коренным жителям этого района Мекленбурга. В доме Эриха и Ины Элерс (урожденной Кёпке), который прежде принадлежал родителям Ины, среди старых вещей, давно вышедших из активного употребления, — **домашней утвари, сельскохозяйственных орудий** — хранятся образцы старой одежды. Эта рубашка была сшита теткой Ины Элерс Минной Шульц в качестве приданого. Еще до начала XX в. все мекленбургские девушки приданое должны были готовить сами. Полотно для рубахи ткала сама Минна Шульц из льняной пряжи, которую тогда изготавливали тоже в домашних условиях. Кружева на вороте и рукавах изготовлены также Минной Шульц, как и вышитая монограмма. Единственная деталь фабричного производства, как сообщила дарительница, — **это пуговица**. Такие рубахи женщины надевали в качестве нижнего белья. Данная нижняя рубаха никогда не была использована.

№ 7182–2 Модель конька крыши мекленбургского дома в виде двух скрещенных конских голов /Pferdekopfe, Pirkopp, Mulapen/.

2000 г. Дер. Хознвоос округа Людвигслуст. Керамика.

Модель конька выполнена из пласта глины шириной 6 мм с последующим обжигом в печи. Сетчатый рельеф нанесен до обжига штамповкой.

Размеры: высота 150 мм; ширина 100 мм.

Легенда: даритель — господин Фритц Дёшер — потомственный гончар, унаследовавший гончарную мастерскую от своего отца, но специально не обучался гончарному делу. До объединения Германии приходилось все делать самому, включая добычу глины для горшков и изготовление гончарного круга. Теперь в мастерской используются готовые современные гончарные круги и привозная глина. Сейчас Дёшер производит в основном кухонную утварь, грубую посуду в деревенском стиле и сувениры. Модель конька крыши традиционного мекленбургского дома в виде конских голов — один из таких сувениров.

Подобное оформление конька характерно для региона Мекленбурга и соседней Нижней Саксонии; различные варианты встречаются также в Прибалтике, на побережье Ютландии и Скандинавии. В деревнях появилось с XVI в. **Практическая цель — защита дымохода в соломенной крыше от разрушения ветром.** Относительно значения фигуры коней, венчающих жилые постройки, нет единого мнения. Иногда указывается, что фигуры коней имеют культовое значение — конь Водана. Даритель рассказал следующую легенду, объясняющую происхождение «Mulapen»:

«Фигура лошади возникла из древнего рунического знака, который первоначально означал защиту от злых духов. Каждый мекленбургский дом, который топили обычно по-черному, был построен так, что под коньком соломенной крыши находилось отверстие-дымоход. Через это отверстие мог-

ли влетать совы и летучие мыши, как, впрочем, и злые духи. Для того чтобы последние оставались за пределами жилища, а совы и летучие мыши, напротив, могли спокойно вылетать и влетать обратно, на фронтон в качестве защиты прикрепляли перекрещенные конские головы». Название нижне-немецкое Pirkopp = Pferdekopf, Mulapen = Maul auf 'открытая пасть'.

№ 7182–3 Салфетка настольная /Tischdecke/.

1940-е гг. Дер. Альт Ябель округа Людвигслуст, Ябельхайде. Хлопчато-бумажная пряжа.

Салфетка ажурная с растительным орнаментом в форме округлого шестиугольника. Связана крючком из пряжи белого цвета.

Сохранность: пятна, пряжа пожелтела.

Размеры: диаметр 62 см.

Легенда: Салфетка была связана госпожой Гертруд Гроссманн, коренной жительницей Мекленбурга. В молодые годы Гертруд сама вязала коврики, салфетки и покрывала, которыми украшена гостиная ее дома. Это типичная черта немецкого интерьера, распространенная до сегодняшнего дня, и особенно характерная для домов пожилых людей.

№ 7182–4 Льночесалка /Hechelstuhl/.

Название дарителя: «Приспособление для очистки и разглаживания льняной пряжи» («ein Gerät für die Reinigung und Glatten von Flachsfasern»). Начало XX в. Регион Ябельхайде, Мекленбург. Дерево, металл.

Размеры: длина 515 мм, ширина 130 мм, высота 111 мм; ширина рабочей поверхности 170 мм, высота рабочей поверхности 57 мм.

По краям доски шириной 12 мм прорезаны два круглых отверстия, при помощи которых приспособление крепилось к подставке в виде стула. По центру доски находится рабочая часть: на двух вертикально стоящих планках шириной 39 мм прикреплена дощечка с часто вбитыми гвоздями в виде щетки. Верхняя и нижняя стороны рабочей части обиты листом металла. Крепление: металлические гвозди.

Сохранность: повреждена жучком; трещины; ржавчина; отколота часть нижней доски.

Легенда: дарители — супруги Герберт и Эдда Зуербир, деревня Лейсов. Льночесалка вместе с другими старыми вещами находилась на чердаке дома Зуербиров, однако большинство старых предметов обихода было выброшено в 1950–1970-е годы во время реставрации и перестройки дома. Точное название инструмента даритель не смог сообщить, оно восстановлено по музейному каталогу: Staatliches Museum Schwerin. Volkskundliche Sammlung. Bauernkultur in Mecklenburg. Schwerin 1976. S. 106, N 61–62. Время изготовления инструмента даритель определил приблизительно пе-

риодом до Первой мировой войны; время бытования — до 1950-х годов. Герберт Зуербир сам видел в детстве, как работали на такой льночесалке. Подаренная МАЭ льночесалка принадлежала матери Герберта Эльзе Зуербир, урожденной Прош.

Очистка льняных волокон от растительных остатков была одним из этапов изготовления пряжи. После того как лен провяли, волокна обрабатывают на льночесалке, прочесывая их через зубцы рабочей поверхности доски. При этом волокна освобождаются от твердых растительных остатков, короткие волокна удаляются, а длинные укладываются вместе и разглаживаются. Из вычесанной пакли производят грубую пряжу для мешковины, а отобранные длинные волокна идут на изготовление пряжи. Такая форма льночесалки считается типичной для региона Мекленбурга.

№ 7182–5 Образец льняной ткани /Leinstoffmuster/

Начало XX в. Дер. Лёйссов округа Людвигслуст, юго-западный Мекленбург. Льняное полотно светлого цвета.

Размеры: длина 640 мм, ширина 630 мм

Сохранность: небольшое загрязнение.

Легенда: образец ткани подарен семьей Зуербир из деревни Лёйссов. Полотно ткала мать Герберта Зуербира Эльзе Зуербир в начале XX в., предположительно до Первой мировой войны. Рулон домотканого полотна, от которого был отрезан данный образец, хранился на чердаке дома Зуербирив.

№ 7182–6 Полотенце /Leinhandtuch/.

Начало XX в. Дер. Лёйссов, округ Людвигслуст, юго-западный Мекленбург. Лен.

Полотенце изготовлено из домотканого льняного полотна белого цвета с тканым выпуклым геометрическим орнаментом. На концах подшито. В нижней части в центре монограмма *EP*, вышитая красными нитками.

Размеры: длина 101,5 см, ширина 41 см, высота монограммы 37 мм.

Сохранность: без видимых повреждений.

Легенда: полотенце было выполнено матерью Герберта Зуербира в качестве ее приданого. Льняное полотно ткала и отбеливала сама Эльзе, вышивала также сама. Монограмма означает «Эльзе Прош». В доме супругов Зуербир имеется несколько подобных полотенец и скатертей, оставшихся от матери. Их все еще используют в хозяйстве, хотя и редко.

№ 7182–7 Соломенная кукла /Strohuppe/.

2000 г. Дер. Лоозен округа Людвигслуст, юго-западный Мекленбург. Солома, ткань, бумага, сухие цветы.

Выполнена из соломы, сформированной в виде куклы и перевязанной тонкой проволокой. Кукла одета в платье из ткани фабричного производства: белой на верхней части и рукавах, белой в красную полоску на юбке. Застегивается на две металлические кнопки. Шляпка сшита из ткани двух расцветок также фабричного производства: красной с растительным рисунком снаружи и красной в клетку изнутри. Шляпу украшает ленточка из бархата темно-красного цвета. Лицо куклы сделано аппликацией из ткани, прикрепленной портновскими булавками. Под платьем солома обернута цветной папиросной бумагой (красной и желтой). К одной руке куклы прикреплена корзинка из соломы, украшенная одним цветком из синтетической ткани розового цвета и одним сухим цветком.

Размеры: длина 50 см, диаметр корзинки 8 см.

Сохранность: сухие цветы осыпаются.

Легенда: подарено крестьянкой из села Лоозен Иреной Трампе (41). Кукла была сделана ее дочерью Манья Трампе (12) и служила деталью украшения повозки во время праздника урожая, который проходил в сентябре 2000 г. в деревне Лоозен. Праздники урожая обычно проводятся осенью отдельной деревней либо общиной после окончания сельскохозяйственных работ. Традиция праздников существовала в колхозах ГДР до 1950-х — частично до 1960-х годов, затем утратилась и лишь в конце 1990-х ее снова возродили. В церемонии праздника принимают участие все жители деревни.

Соломенные куклы делают деревенскими детьми накануне праздника. На изготовление требуется обычно один вечер. Кукол прикрепляют к праздничным повозкам и тракторам, украшенным зеленью, цветами, соломой и плодами, что символизирует плодородие и изобилие.

№ 7182–8 Соломенная кукла /Strohputze/.

2000 г. Дер. Лоозен, округ Людвигслуст, юго-западный Мекленбург. Солома, бумага.

Размеры: длина 54 см.

Сформированная в виде куклы солома перевязана тонкой металлической проволокой. Лицо выполнено из ткани аппликацией, прикрепленной к соломе портновскими булавками. Одеждой служит папиросная бумага зеленого и желтого цветов, в которую обернуто тело и ноги куклы. Бумага частично приклеена прозрачной липкой лентой.

Сохранность: без видимых повреждений.

Легенда: кукла-деталь украшения повозки во время Праздника урожая деревни Лоозен была подарена крестьянкой Иреной Трампе. Ее смастерила дочь Ирены Манья накануне праздника.

№ 7182–9 Соломенная кукла /Strohpuppe/.

2000 г. Дер. Лоозен, округ Людвигслют, юго-западный Мекленбург. Солома, хлопчатобумажная ткань.

Размеры: длина 25,5 см.

Сформированная в виде куклы солома скреплена тонкой металлической проволокой. Лицо выполнено из ткани аппликацией, прикреплено булавками. Кукла одета в самодельное платье из ткани фабричного производства в оранжевую и зеленую клетку. Сзади платье застегивается на две пластмассовые пуговицы желтоватого цвета. На голове шляпка из ткани фабричного производства в сиреневую и зеленую клетку и полоска светло-голубой ткани.

Сохранность: без видимых повреждений.

Легенда: кукла также была сделана двенадцатилетней жительницей деревни Лоозен Маньей Трампе и служила деталью украшения праздничной повозки. Подарена экспедиции Иреней Трампе.

№ 7182–10 / 1, 2, 3 Чучело из соломы /Strohpuppe/.

2000 г. Дер. Лоозен, округ Людвигслют, юго-западный Мекленбург. Солома, хлопчатобумажная ткань, кожа.

10 / 1 Чучело.

Состоит из сшитой вместе рабочей одежды — куртки и брюк, набитых соломой. Куртка из хлопчатобумажной ткани темно-синего цвета застегивается на пять пластмассовых черных пуговиц. Брюки сшиты из вельвета темно-серого цвета, внизу завязаны тесьмой. Руки состоят из рабочих перчаток из синей в красную полоску ткани с резиновыми полосками черного цвета. Голова сделана из наволочки белого цвета, лицо нарисовано фломастером. На шею повязана косынка из хлопчатобумажной ткани в сиреневую клетку.

Размеры: длина 170 см, объем в плечах 126 см.

10 / 2, 3 Ботинки.

Два кожаных ботинка фабричного производства. Цвет черный. Размер: длина 29,5 см.

Сохранность: после снятия с трактора утрачен корнеплод, служивший пенисом.

Легенда: чучело было подарено жительницей деревни Лоозен Иреней Трампе. Оно служило деталью оформления трактора во время праздника урожая в деревне Лоозен 2000 г. В начале праздника по деревне совершается традиционный выезд тракторов с повозками, украшенными плодами, цветами, соломой и пр. В праздничном поезде участвует каждый двор, имеющий трактор, или транспорт от ЛППГ. Украшение повозок и тракторов произвольное и основано только на фантазии владельца. Часто в качестве украшения поезда встречались антропоморфные фигуры — как правило, толстые, даже безобразные куклы, наблюдался элемент фривольности.

Чучело было привязано к капоту трактора лежа, так, чтобы выдавалась самая фривольная деталь куклы — **огромный пенис, сделанный из корнеплода**. Первоначально на кукле была тряпичная шляпа и резиновые сапоги, которые по просьбе дарительницы остались в ее доме, т.к. принадлежали ее мужу и были в употреблении. Взамен их была подарена пара ботинок. Чучело было сделано вечером накануне праздника урожая семьей Трампе: Иреной, ее мужем Детлефом, дочерью Маньей — и соседями по дому.

№ 7182–11 Полотенце /Leinenhandtuch/.

Около 1900 г. Дер. Лоозен, округ Людвигслуст, юго-западный Мекленбург. Лен.

Размеры: длина 113 см, ширина 45,5 см.

Полотенце из домотканого льняного полотна желтоватого цвета, неотбеленное. Подгиб с двух сторон, петли-вешалки с обоих концов.

Сохранность: без видимых повреждений.

№ 7182–12 Полотенце /Leinenhandtuch/.

Около 1900 г. Дер. Лоозен, округ Людвигслуст, юго-западный Мекленбург. Лен.

Размеры: длина 112 см, ширина 44 см.

Полотенце из домотканого льняного полотна желтоватого цвета, неотбеленное. Подгиб с двух сторон, петли-вешалки с обоих концов.

Сохранность: без видимых повреждений.

№ 7182–13 Полотенце /Handtuch/.

Около 1900 г. Дер. Лоозен, округ Людвигслуст, юго-западный Мекленбург. Хлопок.

Размеры: длина 110 см, ширина 41 см.

Полотенце из домотканого хлопчатобумажного полотна, неотбеленное. Тканье рельефное, вафельное. Подгиб с двух сторон, петли-вешалки с обоих концов.

Сохранность: небольшое загрязнение.

Легенда: все три полотенца подарены жительницей деревни Лоозен Урсулой Кнаапе (63). Полотно для полотенец выткала бабушка Урсулы Анна Кнаапе. Вероятно, полотенца были сделаны в качестве приданого. Анна Кнаапе умела ткать различные образцы и рисунки. Дарительница не смогла сообщить точную дату изготовления полотенец. Анна Кнаапе родилась в 1876 г. и умерла в 1954, следовательно, работа была выполнена примерно на рубеже XIX–XX вв. **Ни мать Урсулы, ни она сама уже не умели производить в домашних условиях одежду и ткани, хотя Урсула вспоминает, что в школе еще обучали вышиванию.** В доме Урсулы Кнаапе хранится несколько

полотенец и скатертей, вытканых и вышитых ее бабушкой. Урсула иногда использует их, например, накрывая праздничный стол.

№ 7182–14 Женский головной убор.

1998 г. Дер. Лоозен, округ Людвигслют, юго-западный Мекленбург. Хлопок, пластмассовый прут.

Размеры: длина 53 см, ширина 65 см; длина пластикового каркаса 38 см; длина банта 12 см; длина завязок 34 см.

Сохранность: без видимых повреждений.

Сшит из белой хлопчатобумажной ткани в форме полукруга, по центру которого вшит каркас из пластмассового прута: пять пар через каждые 3,5 см. Для жесткости на концах и в центре вшиты поперечные пластиковые трубки на расстоянии 18 см. С изнаночной стороны к каркасу пришиты две пары завязок. Одна пара завязывается сзади, за затылком, для придания формы, другая — под подбородком наподобие чепца. Округлый конец и боковые края головного убора свободно свисают. На верхней части в качестве украшения пришит бант из той же ткани.

Легенда: головной убор крестьянки был подарен Эллой Лют из деревни Лоозен. В семье Лют все поколения интересуются старыми деревенскими обычаями, знают наизусть старые песни и поговорки и еще помнят, как мекленбуржцы праздновали все дни календарного цикла. С момента возрождения традиции праздника урожая в деревне Лоозен семья принимает активное участие в церемонии. Нашу экспедицию на праздник пригласила невестка Эллы Анетте Лют, которая поет в деревенском хоре и участвует в самостоятельности деревенской общины. Она же принимала участие в организации лоозенского праздника урожая. Анетте рассказала, что такие головные уборы носили мекленбургские крестьянки во время полевых работ и сенокоса, он надежно защищал голову от палящего солнца. По традиции женщины надевали такие чепцы и во время гуляний в праздник урожая. Традиция сохранялась вплоть до 1920-х годов. В доме Лют сохранился оригинальный головной убор XIX или начала XX в., который теперь надевает во время деревенских праздников Анетте, а два года назад (около 1998 г.) ее свекровь Элла сшила по старому образцу новый чепец. В традиционном головном уборе в качестве каркаса, придающего жесткость, выступали тростниковые трубки, обладающие природной гибкостью. В новом чепце был использован пластмассовый прут — более жесткий материал, который придает чепцу другую форму, несколько отличную от оригинала.

№ 7182–15 Корона урожая /Erntekrone/.

2000 г. Дер. Глайзин, округ Людвигслют, юго-западный Мекленбург. Злаки, шелковые ленты.

Размеры: высота 42 см, диаметр 40 см; длина лент 60 см.

Конусообразная корона сплетена из колосьев пшеницы и овса и представляет собой четыре дуги, исходящие от основания в виде венка и сведенные вверху вместе. На верхушке конуса закреплены три шелковые ленты красного, желтого и синего цветов, связанные в виде петли. За эти ленты корону подвешивают к потолку.

Сохранность: злаки осыпаются.

Легенда: корона была подарена Верой Фестнер, руководительницей женского кружка «Дом четырех времен года» в рамках деятельности Союза женщин Мекленбурга. В «Доме» женщины деревни Глайзин возрождают старые традиции домашнего производства одежды, утвари и украшений, занимаются художественной самодеятельностью, берут на себя организацию деревенских праздников. Корону урожая женщины из Союза сплели к ежегодному Празднику урожая. Вера Фестнер с гордостью сообщила экспедиции, что во время изготовления короны немецкое телевидение вело съемку. Дарительница рассказала также, что обычно короны состоят из четырех дуг, поскольку каждая из них символизирует отдельный сорт злаков: рожь, пшеницу, овес и ячмень. Корона может состоять и из меньшего количества злаков, но ее четырехчастная структура остается неизменной. Цвета лент символизируют цвета флага исторического княжества Мекленбург-Шверин.

Корона была подвешена к потолку одной из парадных комнат «Дома четырех времен года» — «осенней комнаты» — и находилась там во время и после праздника урожая, который глайзинцы отмечали в соседней деревне Бредегард.

Другие информанты сообщали, что первоначально корону плели из различных злаков, и лишь много позже стали украшать сухими плодами или живыми цветами. Праздники урожая в деревнях заканчиваются обычно благодарственным молебном и праздничной службой в церкви. Корону, символизирующую изобилие и богатый урожай, воздвигают рядом с алтарем церкви, подвешивая ее. Это означает благодарственный дар Господу Богу за принесенный урожай. Обычай распространен не только в деревнях: короны урожая, украшающие алтарь наряду с другим характерным декором — плодами и цветами, можно наблюдать и в крупных городских соборах, например церкви Св. Николая в Висмаре. В деревнях, где нет своих церквей, но праздник урожая все же имеет место, корону вешают в помещении, где проходит празднование. Как правило, короны делают больших размеров, чем данная.

№ 7182–16 Полотенце /Leinenhandtuch/.

1930-е годы. Дер. Тевсвоос, округ Людвигслуст, юго-западный Мекленбург. Лен.

Размеры: длина 93 см, ширина 41,5 см.

Полотенце изготовлено из домотканого льняного полотна белого цвета. Рельефный образец ткачества. Подгибы с двух сторон. С одного конца петля-вешалка.

Сохранность: без видимых повреждений.

Легенда: подарено экспедиции Эльзе Раймер (87). Льняное полотно ткала сама Эльзе Раймер в 1930-е годы.

№ 82–17 Полотенце /Leinenhandtuch/.Конец X

IX в. Дер. Тевсвоос, округ Людвигслуст, юго-западный Мекленбург. Лен.

Размеры: длина 140 см, ширина 64 см.

Сшито из льняного домотканого полотна белого цвета. Ткачество рельефное, геометрический орнамент. Подгиб с двух сторон. В левом нижнем углу красными и белыми нитками вышита монограмма: *EF*.

Сохранность: небольшое загрязнение, пятна.

Легенда: подарено жительницей деревни Тевсвоос Эльзе Раймер. Полотенце досталась ей от матери, которая тоже умела ткать и изготовила это полотенце в качестве приданого. Монограмма означает Else Frahm — так звали мать госпожи Раймер до замужества. О точном времени изготовления полотенца дарительница не смогла сообщить, сказав: «это было еще до меня». В доме Раймер имеются еще старые вещи, оставшиеся от родителей хозяйки, которые практически не используются. Полотенце, вероятно, использовалось в качестве настольной салфетки.

№ 7182–18 / 1, 2, 3 Прищепки для белья /Wäscheklammer/.

1940-е годы. Дер. Тевсвоос, округ Людвигслуст, юго-западный Мекленбург. Сосна.

Размеры: № 18 / 1 — 14 см; № 18 / 2 — 16,5 см; № 18 / 3 — 15 см.

Три деревянные прищепки грубой работы вырезаны из одного куска древесины в форме цилиндра с заточенным верхним краем и прорезью в нижней части для зажима белья. Не окрашены.

Сохранность: без видимых повреждений.

Легенда: подарены семьей Раймер из деревни Тевсвоос. Дарители не смогли вспомнить, кем были вырезаны прищепки; по всей вероятности, поденщиком семьи во время войны.

№ 7182–19 Платок носовой /Taschentuch/.

2000 г. Дер. Тевсвоос, округ Людвигслуст, юго-западный Мекленбург. Хлопок.

Размеры: ширина 26 см, длина 27 см; ширина орнамента 15 мм.

Платок фабричного производства из тонкой хлопчатобумажной ткани белого цвета. В уголке вышивка: три цветка и две мережки. По краю всего

платка идет ажурная обвязка в виде округлых петелек из хлопчатобумажной пряжи белого цвета.

Сохранность: без видимых повреждений.

Легенда: подарено Эльзе Раймер. Она покупает готовые носовые платки, часто расшитые, или небольшие настольные салфетки и обвязывает их крючком. Свою работу она называет Schiffchenarbeit, поскольку инструмент имеет форму кораблика, который многократно продевается в вытянутую обычным крючком петлю. Сначала вяжется сам орнамент, а затем готовую полосу из ажурных петелек Эльзе прикрепляет к краю изделия обычным крючком. Это единственное рукоделие, которым она занимается в настоящее время. Такая работа, по рассказам дарительницы, успокаивает и не отнимает много времени, так как процесс протекает быстро и автоматически: первые шаги она наблюдает, а дальше нет необходимости следить за работой. Обязанные платки и салфетки использует семья Раймер, такая салфетка лежала на журнальном столике Эльзе. Часто она делает их в подарок знакомым.

№ 7182–20 Корзина хозяйственная /Tüffelkorff, Mulde/.

2000 г. Ганноверский Вендланд, Нижняя Саксония. Ивовый прут, черемуха.

Размеры: длина 39 см, ширина 26 см, высота 12 см; ширина ручек 8 см.

Плоская удлиненная корзина овальной формы, состоит из продольного каркаса из девяти толстых веток черемухи, который оплетен тонким свежим неочищенным ивовым прутком.

Сохранность: без видимых повреждений.

Легенда: подарено ремесленником Хорстом Менте. Господин Менте профессионально занимается плетением корзин из ивовых прутьев и сосновых корней. Это занятие называется на нижненемецком диалекте Kierentünen.

Ива, которая идет на плетение корзин, должна быть не старше одного года, тогда ее прут особенно гибок. По времени плетение одной такой картофельной корзины длится 7–8 часов, включая поиски и сбор материала. Хорст Менте рассказал, что ремесленник должен странствовать 2–3 года, обучаясь и приобретая профессиональные навыки. Он сам обучался плести корзины у своего отца и вообще во всем Вендланде, потому что Вендланд как одна большая семья, где у каждого можно спросить, кто может обучить ремеслу. Он принес мастеру бутылку шнапса, и тот обучил его плести корзины. Менте: «Ich hab` es mit den Augen geklaut» (Я своровал это глазами).

Хорст Менте плетет корзины в качестве подарков и на продажу. В нашем присутствии он подарил корзину большего размера хозяйке кафе и получил от нее в благодарность противень с пирогами.

Эту корзину Менте сплел специально в подарок экспедиции в тот же день (25 августа) за несколько часов перед встречей. Такие корзины исполь-

зуются по сей день жителями деревень при уборке картофеля и корнеплодов, при чистке картофеля — для очисток, сборе урожая яблок. Их можно приобрести на рынке или во время сезонных ярмарок. Название от диалектного Tüffel = Kartoffel. Другое — по форме: нем. Mulde ‘углубление, ямка, впадина’.

ОПИСЬ ВИДЕОКОЛЛЕКЦИИ № В-1

Кассета № 1

ДЕРЕВНИ И ГОРОДА ЯБЕЛЬХАЙДЕ
(ЗЕМЛЯ МЕКЛЕНБУРГ-ПЕРЕДНЯЯ ПОМЕРАНИЯ,
ОКРУГ ЛЮДВИГСЛЮСТ)

Сюжет 1

Деревня Лоозен (Loosen). 24.09.2000. Праздник урожая.

Трактора собираются на одной из улиц села. Полным ходом идет подготовка к празднику урожая — Erntefest.

Отзвучал колокол.

Трактора отправились объезжать деревни.

Трактора отправляются на круглую площадь села и едут в бывшее овощехранилище, где будет проходить праздник.

По пути возникает перерыв на выпивку — Trinkpause. Все машины и трактора останавливаются, чтобы предложить всем участникам выпить спиртного.

За рулем тракторов сидят местные жители. Женщины обносят участников бутылками со спиртным.

Сюжет 2

Деревня Лоозен (Loosen). 25.09.2000.

Мы беседуем с местной жительницей. У нее в доме работают строители. Но она все равно не пускает нас за ограду своего дома.

Хорошо видно, что в этом году большой урожай яблок. Ветви яблонь гнутся от огромного количества плодов. А.С. Мыльников, Юлия и Бекманн ведут беседу с хозяйкой дома. А. Новик снимает на камеру.

Рабочие приехали на маленьком джипе с прицепом. Ведут какие-то работы на крыше. Таскают длинные доски. Хозяйка-немка ведет беседу осторожно.

Сюжет 3

Деревня Лоозен, 25.09.2000.

Круглая деревня Лоозен. Посередине деревни находится круглый пруд. Я веду круговую съемку на 360 градусов, чтобы было панорамное изобра-

жение того, что нас окружает. В Лоозене хорошо видно, что такое круглая планировка деревни. В дальнейшем эта планировка изменилась в сторону усложнения — от круглой площади с прудом образовались новые улицы, сделавшие деревенскую планировку запутанной.

Дома на площади двухэтажные, из красного кирпича, крыты красной черепицей. Это традиционно для всего Мекленбурга.

Юлия нашла 11 белых грибов у пруда, пока я вел съемку. Местные жители не собирают грибы, предпочитая покупать шампиньоны в магазине.

Мы собираем грибы — это существенная добавка в наш рацион. И добавка любимая.

Наша экспедиционная машина — зеленый «Nissan Primera».

Сюжет 4

Деревня Альт Кренцлин (Alt Krenzlin).

Комментирует А.С. Мыльников.

История круглых деревень.

Славянский край Ябельхайде (Jabelheide). Славянские земли Ганноверский Вендланд (Das Hannoversche Wendland).

Круглые деревни — места современного проживания славян и немцев. Так происходило в местах, где славянское население соприкасалось с немцами.

В Чехии также существуют круглые деревни, именно там, где была немецкая колонизация. В Моравии это происходило со времени раннего средневековья.

Альт Кренцлин — круглая деревня.

Дома из красного кирпича с черепичными крышами. Окна домов — стеклопакеты. Дома двухэтажные.

Для истории Мекленбурга характерно развитие сельского хозяйства. В истории Третьего Рейха Мекленбург был житницей Германии. Когда-то земля принадлежала здесь герцогу. Крестьяне землю арендовали. В XIX столетии землю передали крестьянам в наследственную многолетнюю аренду. При нацистах земля была передана крестьянам в собственность.

В период существования ГДР крестьяне оставались формально собственниками земли, однако их земельные угодья были объединены в сельскохозяйственные кооперативы. Теперь, в период становления вновь капитализма, многие боятся говорить с экспедицией, так как именно в Мекленбурге идеи национал-социализма нашли поддержку у местных жителей. Поэтому некоторые местные боятся разговаривать с пришлыми — опасаются подвоха.

Зачастую местные не хотят говорить с экспедицией, если нас не представили им заранее. Зато в этой работе помогает рекомендация пасторов. Знакомство через пастора — гарантия работы с информантами.

Сюжет 5

Деревня Альт Кренцлин.

Трактор, оставшийся после праздника урожая, украшенный овощами и фруктами.

Деревня Альт Кренцлин.

Окрестности села — желтые посевы рапса или люцерны. Чудесный запах и отличный вид. Бескрайнее поле желтого цвета.

Подробно рассматриваем дома в селе.

Богатый дом с красивым газоном на круглой площади. Газон аккуратно подстрижен. Растут деревья. Стоят столики с креслами во дворе. Буржуазный вид сельского дома.

Сюжет 6

Музей Шверин-Мюс, город Шверин (Schwerin-Mueß).

Мы находимся на окраине Шверина в музее под открытым небом. Огромное пространство, огороженное забором.

На территории музея собраны постройки из разных уголков Мекленбурга.

Здание администрации. На 2-м этаже кабинет директора музея доктора Вендта (Dr. Ralf Wendt).

Музей находится на южном берегу Шверинского озера.

Павильон, посвященный рыболовству. Деревянная лодка. Развешены различные сети. Представлены всевозможные рыболовные снасти.

Старая лесопилка. Разнообразный инвентарь и станки, относящиеся к данному виду деятельности.

Павильон с телегами, санями, первыми тракторами и прочими агрегатами. Трактор «Bulldog» вызвал у меня наибольший интерес. Его производили много лет. И трактор этой марки знал много модификаций.

Павильон пчеловодства. Павильон крыт тростником. Здесь на двух горизонтальных полках выставлены различные ульи.

Урна в музее — почти экспонат.

Яблоня с большим количеством яблок. Комментарий А.С. Мыльникова: «Обратите внимание! Птицы уже собираются в стаи».

Прямо на территории музея в загонах мирно пасутся овцы.

Есть здесь большой огород, где высажены растения, типичные для Мекленбурга.

Целая поляна посвящена пугалам. Их большое количество. Все пугала существенно отличаются друг от друга. Одежда и их вид очень необычны. Многие выглядят красочно и презентабельно.

Сюжет 7

Шверинский замок (Schloß Schwerin).

На острове в Шверинском озере находится замок герцогов Мекленбургских. Здесь теперь располагается *ландтаг* — земельный парламент земли Мекленбург-Передняя Померания. По мнению многих немцев, это самое красивое здание ландтага в Германии. Мы с ними согласны. Здание замка украшает конная статуя Никлота — основоположника династии герцогов Мекленбургских.

Мы стоим на площади перед замком. Я веду съемку на 360 градусов против часовой стрелки.

Здание музея. Оно величественное, из темного камня.

Здание оперного театра. Великолепная театральная постройка.

На самой площади устроена автостоянка — автопарковка. В немецких городах такое встречается часто. Самые красивые и большие площади превращены в автостоянки. Это удобно для жителей и гостей, но мелкий щебень вместо клумб и ухоженных дорожек — не самое лучшее украшение города.

Вид собора. Его шпиль виден далеко.

Памятник на колонне. Это памятник Никлоту — первому славянскому князю — родоначальнику династии герцогов Мекленбургских.

Сюжет 8

Город Шверин (Schwerin).

Снимаем вид на город от ворот Шверинского замка.

Мост венчают статуи мужчин, обуздывающих коней.

Вид города. Вид озера.

Вид моста, ведущего в замок.

Съемка ведется по часовой стрелке. Видно, что пасмурно и тепло. Погода в конце сентября радует. Однако очевидно, что туристов мало. Никто ворота замка и входные двери музеев не штурмует.

Сюжет 9

Город Дёмитц (Dömitz). 27.09.2000.

Мы приехали в г. Дёмитц.

Ратушная площадь типичного немецкого городка.

Разгар рабочего дня, но людей на улицах не видно вообще.

Здание ратуши.

Дома фахверкового (каркасного) типа.

Калитка в проходе между домами.

Хорошо виден адрес домов, стоящих на ратушной площади: «Elbstraße» — Эльбская улица. Значительно...

Сошел с Ратушной площади — и уже берег реки Эльбы. Здесь проходила граница Восточной и Западной Германии.

Новый мост через Эльбу, построенный в середине 1990-х годов.

Вид на город со стороны Эльбы.

В городе среди бела дня зажжены фонари — признак отсутствия порядка, с которым в Германии приходится сталкиваться, несмотря на стереотипы.

Сюжет 10

Крепость Дёмитца.

Мы в крепости г. Дёмитца.

Экспозиция музея, открытого в крепости, очень богата.

Женщины прямо в музее на старом оборудовании занимаются прядением и ткачеством.

Сейчас идет возрождение старой традиции производства одежды. Все хотят носить экологически чистую одежду.

Прялку, подобную той, на которой прядут женщины, можно купить за 300–400 немецких марок.

А вот станок старый, его создали в XVIII в.

В крепости Дёмитца мы снимаем залы экспозиции.

Крепость Дёмитц была возведена в XVI в.

На 1-м этаже залы, посвященные истории крепости.

2-й этаж — экспозиция городского быта.

3-й этаж — галерея живописи.

Город Дёмитц стоит на стыке трех земель: Мекленбург-Передняя Померания, Нижняя Саксония, Бранденбург.

Вид крепости изнутри.

Вид музейного кафе.

Ворота крепости.

Ров, окружающий крепость, зарос травой и кустарником.

Красные плиты посередине мощеной дороги ведут к Ратушной площади.

Сюжет 11

Город Дёмитц (Dömitz). Союз безработных женщин.

Мы пришли в Союз безработных женщин города Дёмитц.

Нам показывают работу ткацкого станка. Стан новый, фабричного производства. В одной комнате стоят три ткацких стана. Это значительные расходы для тех, кто покупает такую немассовую продукцию.

Ткать — дело сложное. А потому ткачеством здесь занимаются лишь несколько женщин.

Нам показывают образцы изделий, выполненных работницами объединения.

Цех предприятия — рабочая комната. Здесь за одним общим столом трудятся женщины. Кто умеет вязать — вяжет, кто умеет вышивать — вышивает и т.д.

В этом учреждении женщины учатся какому-либо рукоделию. Власти, чтобы хоть как-то бороться с безработицей, придумали следующую схему. Вы можете пойти и получить пособие по безработице. Это где-то 500 марок. А можете прийти в подобное заведение. И там вас будут обучать традиционным ремеслам. За свой труд вы будете получать около 1000 марок. Плюс вы обучаетесь какой-либо специальности, которая поможет вам в будущем зарабатывать на кусок хлеба. Желающих очень много, а бюджет ограничен. Поэтому женщин принимают на обучение и работу в такой союз лишь на год. Затем, освоив профессию ткачихи или вышивальщицы, она должна уступить место следующей претендентке. Исключений не бывает — а потому все без обид. Вас научили — вперед, дерзайте! Зарабатывайте на кусок хлеба на ярмарках и торжищах.

Сюжет 12

Город Дёмитц (Dömitz). Улицы города.

Стоим на улице Дёмитца. Само название города — от славянского слова «дом». Комментирует съемку А.С. Мыльников.

Когда на границах владений герцога Мекленбург-Шверинского сложилась сложная обстановка, он приказал заложить крепость. Было это в 1556 г.

После воссоединения Восточной и Западной Германии был построен мост. До этого, после Второй мировой войны и до объединения, сообщения между западными и восточными территориями не было. Теперь же связи с другим берегом стали очень интенсивными.

Съемка старых домов. Городок очень аккуратный.

Сюжет 13

Деревня Филанк (Vielank).

Комментирует А.С. Мыльников.

Филанк — круглая деревня (по-немецки *рундлинг* — Rundling). Но форма деревни (ее план) была изменена. Получились дополнительные улицы, изменившие облик села. Найти абсолютно круглые деревни сейчас очень сложно. Со временем их планировка изменялась практически повсеместно — шло время, менялись нужды людей. И дома уже строились вдоль дорог, улиц и т.д.

В Филанке круглая площадь сохранилась полностью. Посередине прежде был пруд. Теперь на его месте выкопана яма. На дне бывшего пруда сложены камни с неким намеком на источник. Местные жители не преми-

нули набросать немного мусора — что, скорее, совсем нехарактерно для Германии.

Много круглых деревень посередине имели дерево, а не пруд. Здесь же мы наблюдаем как раз пруд.

Дома на круглой площади.

Ворота домов. Ворота прежде показывали благосостояние хозяина дома. Все дома практически с новым ремонтом.

В деревне аккуратные деревянные изгороди. Такие раньше были характерны для Германии в целом. Однако в последние годы стал наблюдаться значительный крен в сторону упрощения оград. Вместо деревянных изгородей стали использовать металлические решетки с примитивным узором и, более того, металлическую сетку фабричного производства, натянутую на столбы. Это нарушение традиций. В прежние времена не только в Германии, но и в России (проведем широкие параллели) по качеству ограды и входных ворот можно было судить о благосостоянии крестьянского дома. Теперь все кардинальным образом изменилось. Изгороди стали упрощаться. Однако деревня Филанк являет собой пример поддержания традиций в плане сохранения деревянных изгородей.

Каждый домовладелец и раньше пытался сделать богатые и оригинальные ворота. А теперь крен даже не в сторону богатства, а в сторону оригинальности.

Рассказ А.С. Мильникова на фоне съемок села о разнице между немецкими терминами «Bauer» и «Landwirt» («крестьянин-собственник» и «сельскохозяйственный рабочий»).

(Эта тема очень актуальна. Еще работа Фридриха Энгельса «Крестьянская война в Германии» звучала не столь понятно для русских людей. Крестьяне, начавшие войну, были не обездоленными крестьянами, а собственниками земли, требовавшими себе таких же привилегий, которыми обладали сильные мира сего. Схожая ситуация была и в России, когда на борьбу поднялся Емельян Пугачев. Его поддерживало зажиточное крестьянство. Оно хотело иметь привилегии. А затем, частично добившись своего, отказывалось от дальнейшей борьбы. Эти зажиточные крестьяне и стали потом предавать дело восставших. Они помимо эфемерных привилегий с нарастанием колосса крестьянской смуты уже боялись потерять и то, что имели. А потому и стали противниками того, за что выступали изначально. Параллелей между историческими событиями в России и Германии много.)

Фахверк (каркасная конструкция) первоначально был из бревен и глины с соломой. Потом эту смесь заменил кирпич.

Позже в этих местах стали строить кирпичные дома.

С середины 1930-х годов в этом регионе Германии крестьяне стали получать дотации государства. А потому отпала необходимость в поддержании

старых строительных техник. Люди хотели иметь жилье, отвечающее новым потребностям и передовым технологиям. Техника фахверка практически полностью ушла в прошлое.

Теперь перестраивают старые дома. И здесь мы уже видим возврат интереса к старым строительным техникам.

Для Нижней Саксонии был характерен дом с *диле* (Diele) — внутренним двором-сеними.

В *диле* велись сельскохозяйственные работы, здесь собирались по праздникам. В зажиточных домах деревни, обладавших самыми большими *диле*, собирались все жители деревни для проведения коллективных праздников.

Теперь необходимость в *диле* пропала. И семьи стали перестраивать дома, превращая внутренний двор-сени в большую столовую или гостиную, или несколько (до пяти-шести) комнат.

Бауэрринг — «крестьянское кольцо» — название круглой площади.

Несколько в стороне стоит богатый дом. На трубе флюгер — дикий кабан.

Печи сейчас не используются (как правило). Но зачастую их сохраняют.

Рядом хозяйственная постройка из красного кирпича с воротами. На кирпичном выступе у этого здания стоит чугунный петух.

Петух — символ апостола Петра. Апостол Петр — покровитель рыболовства. А рыболовство — традиционное занятие жителей Северной Германии. Многие церкви имеют здесь на шпилях вместо креста петуха.

Современные здания строят с учетом местных традиций. Это в первую очередь крыша из черепицы.

Иногда сохраняют крышу из тростника. Она стоит до 100 лет, но за ней нужно ухаживать и следить.

Сюжет 14

Музей-этнопарк Гросс Раден (Archäologisches Freilichtmuseum Groß Raden). 29.09.2000.

Мы приехали в музей под открытым небом Гросс Раден.

Гросс Раден расположен недалеко от города Шверин.

Нас сопровождает директор музея госпожа Хайке Пильц (Heike Pilz).

Гросс Раден — это **городище. Оно было процветающим в IX–XI вв. Славяне жили здесь вплоть до XIII в.**

Бургваль (Burgwall) — городище.

Вход в музей — археологический музей под открытым небом.

Центр городища — памятник IX–X вв.

Само поселение находится на острове, расположенном посреди озера. Это говорит об оборонительном характере славянского поселения.

Хижина для помола зерна.

Комментирует А.С. Мыльников.

Хижина из переплетенных прутьев, обмазанных глиной.

Здесь прутья обмазаны глиной изнутри, а снаружи не обмазаны глиной, чтобы была видна техника строительства.

Крыша хижины крыта камышом, который, равно как и солома, остался до сих пор в строительной практике сего региона.

В хижине стоит жернов для размола зерна. Здесь можно не только размолоть зерно, но и испечь лепешку по технике XI в.

Бревенчатая изба, в которой представлены образцы создания текстиля и войлока из различных материалов.

Павильон для выпечки хлеба.

Круглые печи для выпечки лепешек.

Блокхаус (Blockhaus) — бревенчатая изба, крытая тростником. Эта изба воссоздана на месте старого дома, уничтоженного пожаром. По находкам археологов современные мастера попытались воссоздать бывшее жилище славян. Такие бревенчатые дома служили для жилья.

Сооружение из плетеных прутьев. Это экспонат для объяснения строительной техники. В землю врыты колья, которые служат каркасом для поперечных толстых прутьев.

Реставрацию помогали делать польские ученые. Они многое восстанавливали по собственному опыту. Поэтому они сделали накат крыши из тростника в 4–5 рядов. Археологических подтверждений этому нет. Просто польские ученые опирались на практику строительства польского жилища. Сооружение обмазано глиной изнутри, а снаружи остались необмазанные прутья.

Улочка мазанок. Они обмазаны снаружи и изнутри. Такие хижины крыты тростником. В подобных хижинах не жили (хотя могли и жить). Они служили мастерскими для гончарства и других ремесел.

Жилые дома были бревенчатые. Но жить могли и в мазанках. Основное предназначение мазанок — использование под мастерские. Может быть, это летнее жилище и летняя кухня?

Археологи полагают, что могли смешаться разные славянские племена с различной строительной техникой и традициями.

Сюжет 15

Музей-этнопарк Гросс Раден (Groß Raden).

Мы в укрепленном городище. Из жилого квартала туда ведет мощеная деревом дорожка. Славяне сооружали его в целях защиты. Славянские племена чувствовали себя скорее в осаде, чем в наступлении.

Если, скажем, на озере не было острова, то его создавали искусственно, прорывая на берегу окружной канал вокруг поселения.

На лугах пасутся овцы. Они собственность директора музея госпожи Хайке Пильц.

Панорама жилого района со стороны военного укрепления.

Лебедь на берегу озера — свидетельство хорошей экологической обстановки.

Панорама вокруг укрепления.

На высокой насыпи стоит бревенчатое круглое городище. У берега стоит деревянная лодка с парусом.

Из посада в крепость ведет деревянная дорога. Это новодел. Раньше был лаз, куда устремлялись славяне в момент опасности. Дорожку сделали для удобства туристов. Пределы посада окружала плетеная изгородь. За ней пасся скот и были сельскохозяйственные угодья.

Потом сюда стали селиться немецкие колонисты. И славянские поселения превращались в пригороды немецких городов с замками феодалов.

Посередине укрепления установлена голова славянского божества или князя, сделанная из большого бревна.

Сюжет 16

Музей-этнопark Гросс Раден (Groß Raden).

Комментирует А.С. Мыльников.

Сооружение на полпути из посада в укрепление.

Мостовой дом из бревен, сложен «в лапу». Покрытие камышовое. Сруб озерного типа стоит на воде на опорах и, возможно, служил для наблюдения. Его предназначение точно не известно. Это третий тип построек, учитывая, что здесь есть срубы и мазанки.

Возможное использование: для наблюдения, для крепления лодок, для крепления мостков.

Сооружение восстановлено по остаткам здания, найденным археологами в воде. Однако мостки сделали заново. Ученые совсем не уверены, что такие мостки существовали в прошлом.

Сюжет 17

Музей-этнопark Гросс Раден (Groß Raden).

Специальное пространство, где установлены подставки для просушки шерсти и иных материалов для изготовления текстиля.

Котлы, где варят кору дуба, ольхи для окрашивания шерсти. Сотрудники музея собирают также лепестки различных цветов и всевозможные растения, чтобы окрашивать шерсть и войлок.

Навес для приготовления пищи. Очаг для готовки. В дни, когда отмечают праздники или наблюдается большое скопление посетителей, здесь устраивают приготовление пищи в котле. Готовят не что-то особенное, по старин-

ному славянскому рецепту (их попросту не осталось), а обычную крестьянскую похлебку. В нее добавляют мясо, овощи, специи.

Сегодня в Гросс Радене мало посетителей. А потому похлебку не готовят. Завтра, в субботу, Германия будет отмечать День объединения. Это значит, что в музей придет большое количество начальства самого разного уровня. Это уже не говоря об обычных посетителях. Интересное наблюдение: общенемецкий праздник будут отмечать в славянском поселении. В России скорее всего выбрали бы более знаковое для русских место. Немцы предпочитают устроить праздник на земельном уровне здесь, в славянском поселении, самом уважаемом месте.

Сюжет 18

Музей-этнопарк Грос Раден (Groß Raden). В окружающем музей лесу.

В окружающем музей лесу живут лоси: самец и две самки.

Вид с террасы дирекции музея Гросс Раден.

Сюжет 19

Деревня Тевсвоос (Tewswoods). 1.10.2000. Праздник села.

Мы на празднике села в деревне Тевсвоос. 10 часов утра.

В поставленной палатке играет оркестр.

За столами сидят и празднуют сельские жители.

Желающие танцуют.

Звучат различные немецкие мелодии.

Звучит народная песня «Роземунде» (Rosemunde). Под мелодию этой песни войска СС входили в поверженный Париж. Это было символично — войска чеканили шаг по мостовым Парижа не под звуки военных маршей, а под звуки народной песни. Это должно было символизировать победу немецкого духа, а не только германского оружия.

По случаю праздника из города заказали обслуживающую компанию, которая привезла огромную палатку. В ней разместился оркестр, а также большое количество столов со скамейками. С утра народу было мало. Затем постепенно людей добавилось.

Вначале на танцплощадку выходили лишь маленькие дети, для которых в радость потанцевать на невиданном празднике. Потом к детям стали присоединяться отдельные пары. А затем стало выходить и много народа.

Сидящие за столами вначале довольствовались пивом. Потом стали заказывать еду и напитки. Самое излюбленное блюдо немцев на подобных праздниках тушеная капуста с жареными колбасками.

Некоторые не примкнули к коллективному празднеству — пожилая дама ест мороженое в рожке.

Зато со временем сидящие за столами стали раскачиваться в такт музыке. Сразу вспоминаются времена нацистов в советских фильмах. Для немцев, действительно, такие коллективные праздники являются объединяющими. Дух нации просыпается именно на таких праздниках. Традиции, чувство локтя товарища, соплеменника, односельчанина, человека, живущего с тобой рядом, можно почувствовать как нигде лучше именно на деревенских праздниках. Кажется, всех ты любишь. И все тебя любят. Жизнь обычного немца проходит в стенах собственного дома за оградой, прячущей его от любопытного взгляда соседа. А здесь на празднике все в одном помещении. Все вместе. Все заодно.

Посещение таких праздников позволяет понять душу немца. И если не сродниться, то во всяком случае глубоко прочувствовать ее.

Во дворе на просторной площадке, на которой установлена палатка, стали работать аттракционы для детей и взрослых. А также открылись палатки, предлагающие всевозможную снедь, сладости, сувениры.

Сюжет 20

Деревня Хознвоос (Hohenwoos). Ярмарка. 7.10.2000.

В деревне Хознвоос 14 часов. Мы на крестьянской ярмарке.

Ярмарка собралась на территории частного владения гончара Фритца Дёшера в его просторном дворе.

Ларек торговца рыбой. Торговец очень умело зазывает покупателей. Он прямо-таки сыплет шутками и прибаутками. В этом заключается специфика работы представителей данной профессии. Подобных разбитных торговцев, острых на язык и на дело, нам приходится встречать в разных районах Германии. Их торговля — это всегда шоу. Нам умелый мастер устного жанра и мелко-розничной торговли успеваает «втюхать» и копченого угря, и других зазевавшихся и попавших на крючок подданных Нептуна.

У торговца передвижная лавка на колесах, оборудованная под коптильню. В специальных шкафах копятся тушки угря, палтуса, других рыб.

Копченая рыба.

Пекарня. Здесь выпекают хлеб. Буханка такого хлеба стоит 5 немецких марок. В магазине можно купить подобный хлеб фабричного производства (крупной пекарни) за 1 марку. Но дорогой домашний хлеб покупают многие.

Закусочная на ярмарке.

Территория, где проходит ярмарка.

Юлия Иванова, Хайко Бекман, Вольфганг Хеннинг и подруга Х. Бекмана Асгард едят копченого угря и пьют пиво.

На ярмарку приехали местные байкеры — мотоциклисты-любители.

Павильоны, торгующие на ярмарке.

Павильоны-автофургоны.

Павильон, где размещен магазин сувениров и ресторан, в котором проходят различные мероприятия. Зал ресторана заставлен старинной мебелью и предметами старого быта.

Фургон, предлагающий образцы рукоделия.

Автомобили приехавших на ярмарку. Большой автобус гамбургской туристической компании.

Много людей. Торговля идет бойко.

Сюжет 21

Деревня Глайзин (Glaisin).

Мы в доме традиционных ремесел. Здесь собираются женщины, чтобы заниматься традиционными занятиями — ткачеством, прядением, вязанием и т.д.

Снимаю процесс тканья на ткацком стане.

Прядение на колесной прялке. Женщина прядет белую немытую (как кажется) шерсть.

Затем нам демонстрируют работу ткацкого станка. Станок средний по размерам.

Предлагают ткать мне. Переборное ткачество с непривычки поддается с трудом.

Сюжет 22

Деревня Лёйссов (Leussow).

Ужин в деревенской *gaststutteme* «Landeskrug».

На ужин нас пригласил наш знакомый Вольфганг Хеннинг, который оказывает нам всяческое почтение.

На ужине присутствует Хайко Бекманн с подругой.

Интерьер деревенского ресторана: светлые стены, деревянная темная мебель, бархатные тяжелые портьеры, большое количество охотничьих трофеев.

В этом ресторане очень приличное меню: здесь можно заказать мясо козули, оленя, прочую дичь. Цены вполне умеренные.

Сюжет 23

Свободный и ганзейский город Гамбург (Freie und Hansestadt Hamburg). 8.10.2000.

Гамбург. Сюда мы приехали рано утром. У нас впереди целый день, чтобы посмотреть на этот удивительно красивый город.

Сегодня воскресенье. По воскресеньям в Гамбурге проводят рыбный аукцион. И вообще собирается грандиозный рыбный базар. Гамбург — мор-

ской город. А потому он подчиняется морским законам. Мы выбрали воскресенье специально для поездки в этот город.

Учитывая специфику общественной жизни, Гамбург советуют посещать в выходные. Мы учли это пожелание.

Первые кадры — вид на набережную Эльбы. Чувствуется промышленная мощь этого порта.

Мы зашли в *кнайпе* на набережной. Еще очень рано — около 7 часов утра. Однако в *кнайпе* полно посетителей. Все или почти все стоят на лавках или стульях. Громко поют песни, размахивая руками. Почти у каждого в руках кружка с пивом. Некоторые активисты ударяют в такт мелодии своими кружками по медным или бронзовым люстрам, висящим под потолком. Уставшая официантка уносит пустые бокалы. Зрелище феерическое. В 7 утра веселые люди радуются жизни. Безумно пьяных при этом не видно.

Сесть за столлик в этом заведении практически невозможно — все места заняты. Мы с сожалением выходим на улицу.

Съемка в районе рыбного рынка. Здесь по воскресеньям проводят рыбный базар. Покупатели съезжаются со всего Гамбурга.

Рыболовные суда пристают к пристани, все желающие могут подняться на них или подойти к борту и устроить торг.

Набережная Эльбы.

Торговля рыбой.

Постройки в районе порта.

Овощной рынок на набережной.

Помещение бывшего Зала рыбных аукционов (*Fischauktionshalle*). Теперь это здание превращено в ночной клуб, работающий до 12.00. Сюда стекается публика из ночных заведений, которые заканчивают свою работу рано утром. А также приходят те, кто решает веселиться утром.

В зале установлены огромные сцены с двух сторон огромного внутреннего помещения. На одной сцене выступает рок-группа «**Foxie В**». На другой — ансамбль латиноамериканской музыки «*Fiasco Mexicana*». Группам дана возможность выступать по 1 часу поочередно. Публика переходит постепенно от одной сцены к другой. Много танцующих.

Некоторые девушки забрались на галерею 2-го этажа. Одеты все по-разному. Есть публика, одетая по-клубному. А есть и такие, кто пришел на рынок и зашел в клуб.

Бармен за круговой стойкой разливает спиртное.

Очень необычное заведение. Гамбург, одним словом.

Киоск с рыбной торговлей. Типичный пример торга: продавец накладывает значительное количество рыбы (угря, лосося и др.), назначив сразу же цену — 30 марок. Покупателю в толпе нужно не пропустить свою удачу.

Когда сверток вам покажется внушительным, надо побыстрее выкрикнуть свое согласие на покупку. Иначе вас обгонит другой желающий. И тогда вам опять придется ждать своего шанса. А может случиться и так, что похожего по объему свертка рыбы и не получится.

Мы вернулись в здание Fischauktionshalle. Играет музыка. Танцуют люди.

Старушка поет песню на мотив «Лили Марлен». Весь зал взрывается аплодисментами. Пела она от души.

Набережная Эльбы. Гуляют люди. У причала корабли. Парусник. Многие катаются на роликовых коньках. Вымощенная набережная удобна для любителей роликов.

Играет шарманщик.

Люди сидят в кафе за белым забором из штaketника.

Мы углубляемся в центр города. Михаэлискирхе — самая знаменитая кирха города. Построена в стиле барокко. Рядом с кирхой фонтан. Съемку веду внутри кирхи. Белые панели, позолота — очень нарядно и торжественно. Изысканной красоты орган. Прихожане и туристы, пришедшие полюбоваться.

Улицы Гамбурга.

Наряд пожарных спешит по тревоге.

Городская ратуша — грандиозное здание из серого камня.

Вид с обратной стороны ратуши. Площадь перед ратушей. Центральный фасад.

Люди, прогуливающиеся перед ратушей. Окружающие здания.

Лебеди, гуси и утки на водной глади. Птицы-попрошайки. Они привыкли, что туристы и просто зеваки угощают их всякой снедью.

Здание железнодорожного вокзала. Это одно из самых больших станционных сооружений в Германии. Вокзал огромен и мрачен. Архитекторы больше думали о функциональном, чем об эстетическом предназначении.

Парусники на водной глади. Дома с панорамными видами из окон.

Дома. Очень красивые решения современных зданий, которым придают вид традиционных *фахверков*.

Фонтаны в виде плачущих колонн.

Здание театра.

Рекламный щит обувной фирмы. На обнаженном мужчине, сидящем на диване, лакированные кожаные туфли. Реклама вполне в духе Гамбурга.

Памятник кайзеру Вильгельму I. Вокруг уютный зеленый сквер.

Телевизионная башня.

Мы подходим к знаменитому Репербану — центру индустрии развлечений в Гамбурге. В начале просторного бульвара огромное здание театра мюзиклов. «Operettenhaus» был специально построен для показа мюзикла

«Cats». На весь фасад висит вывеска с рекламой спектакля. Очень жаль, что нет времени сходить и посмотреть знаменитый мюзикл.

Магазины, видеосалоны, кинотеатры и прочие заведения — все работает на секс-индустрию.

Репербан поздним вечером — все в огнях. Закрываются кафе.

Сюжет 24

Деревня **Глайзин** (Glaisin). 9.10.2000.

Мы приехали в старый дом, который перестроили на новый манер. Съемку ведем в просторной гостиной. Перед нами просторное окно, сделанное из двух стеклопакетов. Раньше на этом месте был вход-въезд в *диле*.

Хозяйка дома сидит на диване. Она любезно предоставила нам возможность снимать и фотографировать все, что мы хотим.

В гостиной стоит мягкий уголок молочного цвета. Около тумбы с телевизором — бревно с барсуком (?) — работа таксидермиста. Немцы любят украшать подобными предметами свои дома. Странная любовь. Под потолком висит потолочное украшение с птичкой. Опять та же тяга к чучелам и проч.

Рядом вход в другое помещение. Раньше там держали коней. У хозяев было две лошади. Теперь все перестроили. И в бывшем стойле устроена столовая с красивой дубовой мебелью. Ремонт в доме сделан в белой гамме. А мебель дубовая, крытая золотистым лаком. В огромной витрине выставлен большой комбинированный сервиз из фарфора со сценами охоты. На витрине сидит соломенный мишка.

Овальный дубовый стол, вокруг красивые дубовые стулья. В столовой играет собака хозяев. Ее любят, а потому ей дозволено все.

Мы переходим в другую столовую, где хозяйева едят и проводят свободное время. Здесь в Германии нам часто приходится наблюдать следующую картину. Хозяйева обустроивают парадную часть дома — гостиную, столовую, холл. В них устанавливают новую мебель, дорогие украшения интерьера. Это парадная часть дома для гостей. А сами продолжают жить в старых помещениях большого крестьянского дома. У них здесь удобная привычная мебель, старые предметы быта и т.д.

В столовой нас угощают из красивого фарфорового сервиза.

Потом хозяйка достает колесную деревянную прялку. Пытается наладить работу на ней. Однако прялка легко не поддается. Хозяйка говорит: «Это работа для зимы, а не для лета. Поэтому сейчас и прясть не удастся».

После долгих попыток хозяйка начинает прясть. Я пытаюсь прясть также. Но у меня это очень плохо получается. Мне трудно сохранить темп и ритм работы. Прялка то и дело перекручивается в обратную сторону.

Сюжет 25

Деревня **Глайзин**. 11 километров от районного центра Людвигслуст.

Мы пришли в дом, в котором располагается штаб-квартира краевого подразделения сельских женщин деревни Глайзин. Это дом творчества (условно назовем так) деревни.

Здесь нам подарили корону урожая. Это здорово. Я залез на стремянку и снял с потолочного крюка сплетенную корону, украшенную лентами. Эту корону из злаков мы повезем в Петербург. Будет экспонатом нашего музея.

Коридор дома творчества. Образцы сувениров, которые изготавливают женщины на продажу. Они продают их на ярмарках и в сувенирных магазинах.

Колесная прялка старого образца.

Дверь в кабинет директора штаб-квартиры.

В доме устроены комнаты, названия которых соответствуют временам года. У этих покоев разные предназначения (во всяком случае, поначальному замыслу).

Весенняя комната. Она оклеена лазурными обоями. В ней стоит печь, обложенная песочным кафелем. В комнате посередине стоит большой деревянный стол, вокруг которого расставлены деревянные красивые стулья.

Летняя комната, выдержанная в теплых золотистых тонах. На бордюре обоев изображены пасущиеся коровы. На столе лежат свежие фрукты — не муляжи. Хозяйка любезно предложила нам их попробовать. В комнате большая деревянная стенка во всю ширину. В ней представлены многочисленные фигурки. Есть гусь. Наверху стоит керамическая свинья — символ счастья здесь, в Германии.

Осенняя комната. Выдержана в абрикосовых тонах. На бордюре обоев изображены фрукты и овощи, ягоды и плоды. На стеллаже лежат отрезки рукодельных тканей, из которых шьют наряды для сувенирных кукол. Также собрана библиотека из книг по рукоделию. Выставлены букеты из злаков, которые делают местные умелицы. Очень тепло — жарко натоплена печь.

Зимняя комната. Оформлена в холодных серо-голубых тонах. Здесь очень холодно — печь не предусмотрена. Раньше, в старом доме до его превращения в дом творчества, в этом помещении располагался чулан. И отопления в нем не было.

Фасад здания с разных ракурсов. На крыльце штаб-квартиры выставлена большая композиция из тыквы, злаков и цветов. Ее установили перед праздником урожая.

Вид деревни Глайзин.

Глайзин — деревня с будущим (программа «Dorf mit Zukunft»).

Сюжет 26

Деревня Люббendorф (Lübbendorf). 11.10.2000.

Типичная круглая деревня. Дома выходят фасадами на круглую площадь. Посередине площади растет дуб. Здесь же находится памятник солдатам, погибшим на войне. Такие памятники встречаются практически в каждой немецкой деревне.

Веду съемку по кругу.

Старые дома с воротами *диле*.

Старинный дом с элементами из красного кирпича. Этот дом был построен приблизительно в 1770 г. Дом с разных сторон. Противоположный воротам *диле* фасад недавно отремонтирован. Хозяева поставили новые пластиковые окна. Семья живет в этом старом доме. На что хватило денег, то и отремонтировали. Большая часть дома выглядит словно нежилая.

Дома деревни.

Сюжет 27

Деревня Фольцраде (Volzrade). Усадьба Хуго фон Пенца (Gutsherrenhaus von Hugo von Penz).

Мы приехали по приглашению Хуго фон Пентца. Это родовое имение семьи фон Пентцев. В годы социализма господский дом был превращен в жилье для рабочих сельскохозяйственного кооператива. Затем владелец выкупил свое родовое имение и сделал в нем грандиозную реконструкцию и ремонт.

Лужайка перед домом.

Сюжет 28

Деревня Тевсвоос (Tewswoods). Фабрика Кристиана Раймера.

Фабрика по производству мебели Кристиана Раймера. Съемка идет в цехах предприятия. Рабочие готовят доски для мебели.

Двор фабрики. Новое здание цеха. Склад готовой продукции.

Рабочие сортируют доски. Все работают в наушниках от шума.

Старый станок 1975 г. выпуска. Производство СССР. Хозяин оставил его про запас.

Офис компании. Он расположен рядом с жилым домом хозяев и их фабрикой. В офисе роскошный ремонт. Дорогая мебель. Красивый сервант с резными панелями. В офисе членов экспедиционной группы угощают кофе.

Фирма «Раймер» является унаследованным и возрожденным предприятием.

Сюжет 29

Деревня Фольцраде. Имение Хуго фон Пенца.

Веду съемку внутренних помещений. Очень достойный ремонт. Все выдержано в белом цвете.

Мы беседуем с хозяином в холле первого этажа. Здесь главным украшением является простор помещения. Стоит роскошный старинный шкаф с резными панелями.

Затем хозяин предлагает мне пройти наверх и снять там все, что я хочу.

Просторный холл второго этажа, где создана экспозиция, рассказывающая об истории реконструкции. Посередине холла стоит стол, на котором представлен макет усадьбы.

Верхние этажи своего дома хозяин сдает внаем различным семьям. Он выкупил свой дом, провел реконструкцию. А сейчас сдает и зарабатывает деньги.

В жилые покои, которые снимают жильцы, ведут белые двери, украшенные венками и проч.

Вид на площадку перед домом. Здесь сооружен грандиозный лабиринт из камней. Хуго фон Пенц является сторонником идеи жизни в этих местах выходцев из Финикии (либо во всяком случае тесных связях этих мест с Финикией).

Во времена социализма приусадебная территория была существенным образом захлавлена. Теперь все приведено в достойное состояние.

Беседа с хозяином за круглым столом в холле.

КАССЕТА 2

Сюжет 30

Деревня Пробст Езар (Probst Jesar). 12.10.2000.

Озеро на краю деревни. Ю.В. Иванова рассказывает легенду об образовании озера. Суть легенды: старая цыганка, желая отомстить местным жителям, которые не хотели помочь пришедшему табору цыган, отрубила голову у коня и бросила ее в неглубокое болотце. Крутящаяся окровавленная голова разбрызгивала вокруг себя кровь. Таким образом возникло это озеро.

Берега озера, как и оно само, очень живописны.

Дома в деревне.

Старый дом с коньком в виде перекрещенных конских голов на крыше. Дом типа фахверка. Белый. В отличном состоянии.

Деревня круглая. Съемка с центральной площади, которая имеет скорее овальную форму. Здесь находится памятник погибшим в Первой мировой войне воинам.

Дома самые разные. Есть традиционные реконструированные. Есть совершенные новоделы.

Дом у самого озера. У дома прекрасная терраса с видом на озеро.

Водная гладь.

Сюжет 31

Деревня Лаупин (Laupin). 12.10.2000.

В деревне Лаупин живем мы. Однако провести съемку здесь мы собрались только сегодня. Всегда казалось, что изучить собственную деревню мы сможем легко. А в итоге на подробное исследование своей же деревни и не хватило времени.

Главная улица деревни — одновременно дорога, которая проходит через нее. По шоссе проезжает большое количество машин. Шоссе в две полосы.

Дома с черепичными крышами.

Тротуары вымощены серыми и коричневыми плитками.

Бюднерай (Büdnerai) — дом крестьянина, которому не доставалось отцовское наследство в виде земельного владения. Таких крестьян селили в отдельной части деревни. Здесь они могли построить себе дом, обзавестись хозяйством, завести семью.

Бюднерай в Лаупине — дом белого цвета типа фахверк. Это один из самых старых домов в деревне, по сообщению фрау Видов.

Фасад *бюднерай* украшен странным приспособлением в виде вешалки. Данные наших информантов расходятся по поводу этого предмета. Один говорит, что это часть ярма для быков и коров. Другие утверждают, что это своеобразные весы. Вот так — предмет вышел из употребления, и уже мало кто помнит, для чего он служил.

Сюжет 32

Деревня Альт Ябель (Alt Jabel). 13.10.2000.

Сегодня пятница 13-е. День еще тот, учитывая, что еще и полнолуние.

Мы приехали в Альт Ябель по приглашению пастора Туттаса. С ним мы уже практически подружились.

У него мы решили попросить рекомендации в семье старожилов.

Я делаю панорамную съемку села. В Альт Ябеле много старых домов. Один из них заброшен. Пользуясь случаем, мы заходим в него. Попадаем в *диле*. Хорошо видна планировка старого крестьянского дома. В настоящее время хозяева таких домов платят 20–30 тысяч марок за переустройство такого дома на современный лад. Для Германии это в общем небольшие деньги. Потом делают ремонт и начинают жить в таком доме по-новому.

Улица *Jugendstraße*.

Дом с *диле* совершенно обновленный. Перед ним новая ограда из деревянного штакетника серого цвета.

Новые дома в деревне.

Газовый баллон огромных размеров белого цвета. Такие баллоны есть практически перед каждым немецким домом в сельской местности.

Сюжет 33

Деревня Ной Ябель (Neu Jabel).

Дом Шарлотты Винке (Charlotte Wienke).

Хозяйка держит у себя шотландских высокогорных коров. Они мохнатые и неприхотливые в содержании. У себя на родине они живут под открытым небом.

Содержание этих коров — хобби хозяйки. Но одновременно и дополнительный заработок. Она сдает коров на мясо.

Быки и коровы, телки и телята.

Просторное парадное помещение дома. Члены экспедиции с хозяйкой сидят на кожаных диванах, беседуют.

Обстановка дома фрау Винке.

Стены выкрашены в белый цвет. Балки фахверковой конструкции выкрашены в черный цвет. Черного же цвета и мягкий уголок из кожи. Все остальные предметы интерьера — из дерева, соломы и других «экологических» материалов таких же экологических цветов.

В доме живет собака породы шелти.

Фасад дома. Забор белого цвета.

Сюжет 34

Деревня Филанк (Vielank).

Дом Эрвина Вульфа (Erwin Wulf). Хозяин любезно предложил снимать в его доме все, что мы хотим.

Диле в доме еще не перестроено на современный лад. В *диле* некоторый беспорядок.

Ванная комната в доме — одна из лучших, что мы видели во время экспедиции. Очень просторная, с хорошей сантехникой, качественным бежевым кафелем. Много различных приспособлений. Стены ванной комнаты, равно как двери и оконные рамы, белого цвета.

Ванная комната произвела впечатление, хотя сам дом не богатый. В других помещениях дома хозяин ведет выборочный ремонт. Видно, что времени и денег на все сразу не хватает.

Вид двора. Очень большое крестьянское подворье. Вид на *диле* со двора.

Эрвин Вульф проводит экскурсию по своему дому. Много хозяйственных построек.

Крыша дома такая высокая потому, что раньше на чердаке хранили урожай, сено, товары, запасы продовольствия и т.д.

В хозяйственном сарае собрана техника. Стоит трактор хозяина. На специальном высоком настиле большое количество заготовленного сена.

Большой сад рядом с домом. Сад особо не ухожен. Видно, что хозяину не до сада. Зато вокруг огромный просторный газон. Землю для газонов здесь не жалеют — не стремятся засадить каждый клочок земли.

В саду у Эрвина Вульфа выкопан большой пруд. В нем хозяин разводит карпов.

Сюжет 35

Деревня Лаупин (Laupin). 14.10.2000.

Сегодня суббота. У немцев выходной день.

Мы вышли из своего дома и пришли в дом наших хозяев. Мы снимаем гостевой дом у семьи Туттас.

Господин Туттас занимается ремонтом автомобилей. А потому у него во дворе множество гаражей для авто клиентов. Его семья живет в большом двухэтажном доме.

Рядом с домом хозяина находится и наше временное жилье. Хорошо видно, что наша песчаная улица уходит в лес. На поляне перед домом стоит наш экспедиционный автомобиль «Nissan Primera».

Аппарат продажи сигарет. Забросил 5 марок — выскочила пачка сигарет. Магазины в нашей деревне нет, а продажа сигарет есть. Вот так.

Соседние дома.

Ремонтируемый дом. Каждый день сюда приезжает бригада строителей.

Лес и дорога в окрестностях.

К нашему хозяину приехали родные из Лаупина. Девочка на пони. Это господин Миров с внучкой. Туттас женат на дочке Мирова.

Бюднерай с холмом, возвышающимся на заднем плане.

Дома в деревне Лаупин.

Лаупин — изменившаяся круглая деревня. Сейчас еще хорошо видно, что раньше здесь была круглая площадь, вокруг которой и были сосредоточены жилые дома.

Потом дома стали строить вдоль дороги, которая пролегла через деревню.

Вокруг круглой площади стоят большие дома из красного кирпича.

Боковая улочка уходит прямо в лес.

Рядом с домом местного жителя Янке расположен питомник с молодыми елочками. Господин Янке, видно, подрабатывает к каждому Рождеству.

Дома в этой части деревни большие, с новыми пластиковыми окнами.

На круглой площади поставлены ящики для мусора.

В каждом немецком доме есть специальные мешки для мусора. Все пищевые отходы мы должны собирать в полиэтиленовые мешки синего цвета. Всю упаковку и прочий искусственный мусор — выбрасывать в мешки желтого цвета. Раз в неделю за этими мешками приезжают мусорщики на машинах. Но этого не достаточно.

Остальной мусор надо выбрасывать в специальные ящики. Так, в большой желтый мусорный бак надо бросать старую одежду и обувь. Дальше идут зеленые ящики, в которые выбрасывают стекло. В один белое стекло, в другой — зеленое и темное. На ящиках есть соответствующие надписи.

Рядом с ними стоят два синих ящика. В один из них надо бросать макулатуру. В другой — картон и коробки, на которых есть маркировка «Der grüne Punkt».

Жить в Германии не просто, как видим.

Трактор с рабочими, убирающими опавшие листья.

Большое подворье из красного кирпича. В доме новые окна.

Памятник погибшим в Первой мировой войне.

Центральная улица Лаупина.

Еще одна площадь в Лаупине. Отремонтированные дома по ее периметру.

Старинный дом с камышовой крышей.

Пастбище. Белая лошадь.

Конец деревни.

Дорога для сельскохозяйственных машин. Есть знак, предписывающий проезд только сельскохозяйственным машинам. Однако мы часто видели здесь и легковые автомобили.

Сюжет 36

Деревня Лаупин (Laupin). Дом госпожи Видов (Frau Wiedow).

Мы пришли в просторный дом госпожи Видов. Ее дом находится на круглой площади Лаупина. Дом обновлен.

Попасть в него можно через просторный холл, обставленный с хорошим вкусом.

Съемку я веду в бойлерной, где хозяйка показывает нам котлы и другие агрегаты, обеспечивающие отопление и подачу воды в доме.

Все агрегаты новые и качественные. Выкрашены оранжево-красной краской.

Помещение, соединяющее хозяйственную часть дома для скота и жилые покои. В этом длинном коридоре отгорожено пространство, где хранится сено.

Из этого проходного помещения можно войти в ванную комнату. Хозяева, прежде чем войти в жилую часть дома после работы со скотом, заходят в ванную, моют руки, переодеваются.

Так пространство большого крестьянского дома было организовано еще давно.

Из проходного помещения мы попадаем в холл. Это парадное помещение стилизовано под фахверковую конструкцию. Однако балки здесь накладные и несут исключительно эстетическую функцию.

Стены белые, балки черные. Такая мода пришла несколько лет назад. Многие немцы считают, что это китч. Однако нам нравится такое оформление жилья. Любовь к собственной традиционной культуре и желание ей следовать похвально, на наш взгляд.

Посреди комнаты стоит огромный деревянный стол овальной формы, вокруг которого расставлены стулья.

В углу комнаты стоит старый сундук из светлого дерева.

Под потолком висит люстра из старого колеса телеги. Такое тоже часто встречается в этом регионе.

Хозяйка угощает нас кофе со сливками.

Сюжет 37

Деревня Филанк (Vielank). **Дом семьи Гюнтер** (Günther). 15.10.2000.

Мы приехали по приглашению на завтрак в дом семьи Гюнтер.

Гюнтеры живут в просторном доме с огромной приусадебной территорией. Их дом сложен из красного кирпича.

На втором этаже есть терраса с хорошей мебелью. Такую террасу в принципе удобно делать в городских домах. А здесь вполне можно было бы устроить место для отдыха или во дворе, или на траве под деревьями. Но хозяева решили устроить все именно так.

От калитки до дома большое расстояние. Земли свободной очень много.

Фрау Гюнтер хлопочет по хозяйству.

Сюжет 38

Деревня Пихер (Picher). 15.10.2000.

Улица деревни Пихер. В конце улицы стоит большой дом, за которым начинается поле.

Дом современного вида. В нем живет холостой мужчина до 35 лет. У него во дворе кормушка для птиц с керамическим колокольчиком.

Огромный старый дом, который собираются перестраивать. Об этом свидетельствуют стройматериалы, которые подвезли к дому.

Крестьянский дом напротив. Дом отремонтирован.

Дом с просторным зеленым газоном и альпийским садиком с камнями.

Круглая площадь посередине деревни. Сейчас деревня Пихер уже изменила свою планировку. От площади в разных направлениях отходят улицы с домами. Пихер — типичная круглая деревня.

Комментирует А.С. Мыльников.

На севере Германии посередине круглых деревень располагались либо деревья, либо пруды. Принято считать, что это славянское влияние. В этой деревне пруд. Возможно, пруд символизировал рыболовство, которое было традиционным занятием местных жителей. А возможно, пруд был необходим на случай пожара. Зачем исключать и такую вероятность?

Деревня производит очень приятное впечатление. Здесь богатые, ухоженные дома. Чистые улицы.

Сюжет 39

Город Хагенов (Hagenow). Бывший окружной город.

Мы приехали в музей города Хагенов. Нас встречает директор музея господин Гавлик (Gawlik).

Музей находится на центральной улице Хагенова рядом с собором.

В музее создано первоклассное музейное кафе. Оно имитирует питейное заведение (пивную и кофейню одновременно) конца XIX — начала XX в.

Как театр начинается с вешалки, так и кафе начинается с нее же. На вешалке в кафе висит старинная одежда и старые головные уборы. Мы вначале повесили свою одежду на эту же вешалку.

Рядом с вешалкой стоит старинная подставка, в которой разместились старые зонты и трость.

Полы дощатые лакированные. Потолок деревянный. Под потолком люстра с зелеными абажурами.

Интерьер воспроизводит обстановку столетней давности. Очень стильно и хорошо.

На прилавке деревянного буфета выставлены белые фарфоровые чайники.

Много старинных бутылок.

Директор музея угощает нас чаем и выпечкой. Стол сервирован керамической посудой, произведенной в деревне Пихер, которую мы совсем недавно посетили. В этой деревне находится известное на всю округу керамическое производство.

Зал археологии и истории района. Представлены артефакты, относящиеся к эпохе раннего славянского пребывания и заселения германцев. Фотографии и рисунки, иллюстрирующие нахождение и бытование тех или иных объектов.

Детский зал. Здесь представлена экспозиция этнографии детства. В витринах выставлены куклы, детские игрушки, наборы детской посуды и посуды для кукол, забавные дома и всевозможные предметы, относящиеся к сложному миру детства.

Двор музея. Вид грандиозного городского собора.

Музейные постройки.

Ухват. Предмет утвари для подачи горшка в печь. Эти деревянные вилки с железным захватом снабжены колесиками. Их наличие облегчало манипуляции с тяжелой утварью, которую помещали в печь. Любой горшок удобно было засовывать в печь и извлекать из нее с помощью такого вот инструмента.

В народных представлениях данный инструмент прочно увязывался с ведьмами и колдуньями. По поверьям, с помощью такого ухвата ведьмы летали на шабаш.

Экспозиция музея на втором этаже.

Комната немецкого быта — как это было век и полвека тому назад. Старинная мебель. Детское кресло. Старая кукла. Фотографии на стенах.

Интересная экспозиция — рассказ о сохранении ремесла по плетению корзин. В этом районе оно сохранялось до 1990-х годов. До этого времени работал мастер, который продолжал плести корзины. Потом у него заболело сердце, и он оставил свое занятие, так как плетение корзин требует больших физических нагрузок. Заплетание лозы в нужном направлении — очень трудоемкое занятие.

Экспозиция рассказывает о тонкостях ремесла по плетению корзин.

На севере Германии до сих пор плетут корзины. Хотя большинство продаваемых на рынке корзин теперь польского производства.

Мы приходим в зал, где представлена сапожная мастерская. Это целый сложный мир. Здесь множество сапожных инструментов, заготовки для обуви. Каждый уважающий себя сапожник хранил деревянные болванки для обуви постоянных клиентов.

Освещалась мастерская керосиновой лампой. Вкупе с лампой использовались стеклянные шары, которые играли роль увеличительных стекол и позволяли мастеру делать самую тонкую работу.

Образцы готовой обуви: башмаки, туфли, сапоги.

Экспозиция в отдельной комнате, которая знакомит с солдатской культурой ГДР. Почти все мужское население Восточной Германии служило в армии. Армейская жизнь — важная составляющая в судьбе многих немцев. А потому директор музея и замыслил такую экспозицию.

Двухъярусная кровать, заправленная серыми одеялами. Скучная обстановка военной казармы.

Сюжет 40

Город Хагенов

Центр города Хагенов. Deutsche Bank — здание современное, с большим количеством стеклопакетов.

Центральные улицы.

Большое количество старых домов. Очень многие из домов типа фахверк. Много белых фахверков.

На центральной улице стоит здание музея, в котором мы уже побывали.

Турецкая кухня — «Istanbul Grillhaus».

Город выглядит нарядным и богатым.

Большое количество магазинов на центральных улицах.

Сюжет 41

Город Эльдена (Eldena). 18.10.2000.

Мы приехали в населенный пункт, который вырос вокруг старинного монастыря. В прошлом этот город был важным и значительным. А теперь превратился в городок с большой и красивой кирхой.

Монастырь возник в этом месте около тысячи лет назад. Он имел огромное хозяйство. Монастырь оказывал большое влияние на Ябельхайде и весь Мекленбург.

В 1837 г. здесь случился пожар. Старый храм сгорел. На его фундаменте возвели новую кирху.

Жена пастора Шабова (Schabow) любезно открыла нам кирху — ее муж приедет в 12.00.

Дочь Шабовых изучает русский язык. Жила и училась в Петербурге.

В кирхе великолепное белое пространство. Удивительной красоты белый орган.

Приехавший пастор Шабов предлагает подняться на высокую башню кирхи. Я забираюсь наверх и начинаю съемку. Высота очень приличная. Кладбище внизу кажется микроскопическим. Очень красивая округа.

Крыша башни облицована природным шифером — материалом, который добывают в горах.

Сюжет 42

Деревня Брезегард (Bresegard bei Eldena).

Мы приехали в деревню Брезегард поснимать старинные дома.

В центре деревни установлен памятник погибшим на войне. Рядом с ним располагается колонка. Это необычное соседство.

Круговая съемка села.

Дорога, мощеная булыжником.

Начинается золотая осень. Но еще очень тепло.

Крестьянское подворье.

Огромный сарай со множеством дверей. Сарай не был перестроен — он такой же, каким был создан.

В деревне ведутся дорожные работы. Такая картина встречается очень часто в этих местах. Нагнали множество машин, техники, рабочих. Прорывающиеся огни. Работа кипит. И можно быть уверенными, что хорошую дорогу сделают в кратчайший срок.

Дома деревни.

Сюжет 43

Селение Менкендорф (Menkendorf). 21.10.2000.

Сегодня суббота. Мы приехали в окрестности селения Менкендорф, где сохранились остатки славянского городища. Оно расположено недалеко от деревни Брезегард.

У славянского городища имелось собственное укрепление. Был насыпан круглый вал диаметром приблизительно 80 метров. На его вершине был установлен частокол. Далее были высажены деревья — так называемая палисадниковая стена.

В укреплении находилось святилище. Могли располагаться и другие постройки.

Укрепление возникло в VIII–IX вв.

Рядом с укреплением находится большой щит с информацией об этом историческом объекте. Данные объективные. Текст написан с большой симпатией к славянскому прошлому Мекленбурга.

При возникновении опасности население посада устремлялось в укрепление. Входом служили ворота в западной части.

Рядом с укреплением находятся деревянные столы и лавки для желающих отдохнуть.

Странно, что это чудное место посещает так мало туристов.

Съемка на 360 градусов.

Для этого поселения была характерна керамика, которая вошла в науку под названием «менкендорфская керамика»: местные гончары изготавливали свои изделия без гончарного круга; для сосудов были характерны украшения в виде орнамента только в верхней части.

Сюжет 44

Деревня Воосмер (Woosmer). 21.10.2000.

Мы приехали в деревню Воосмер для того, чтобы поучаствовать в празднике местного диалекта Plattdeutsch.

19.30. Нас приглашали приехать на этот праздник задолго до его проведения. Мы приехали — а мест свободных нет. Нам пришлось прорываться через охрану.

Все дело в том, что места для гостей продавались заранее. Для каждого гостя был зарезервирован столик. Мы приехали, когда свободных мест уже не было.

Тогда двое мужчин, строго проверявших входные билеты, вызвали хозяйку. Она согласилась посадить нас на дополнительные стулья.

Таким образом мы прорвались на праздник диалекта. Более того, с нас не взяли плату за вход. Хозяйка вынесла нам стулья — и мы оказались в более выгодных условиях, чем другие. У нас были очень хорошие места.

Зал для проведения вечера украшен серпантином и гирляндами.

В большом помещении деревенского кафе расставлены столы и стулья.

Пришедшая отдохнуть публика заказывает себе напитки и еду.

А в это время на сцене начинается представление. Все, кто на сцене, говорят только на местном диалекте.

Начинается действие с выступления женского хора. Потом на сцене разыгрывают юмористические сценки. Сценические миниатюры развлекают песнями и лирическими выступлениями. Зал реагирует очень живо. Часто раздаются аплодисменты.

Часто юмор со сцены явно ниже пояса. Когда женщине начинает лезть под юбку другая женщина, играющая роль мужчины, зал взрывается хохотом.

Все выступающие — женщины.

Атмосфера вечера очень радостная.

Сюжет 45

Деревня Бреzegард (Bresegard bei Eldena).

Комментирует А.С. Мильников.

Мы стоим в историческом центре деревни Бреzegард. Это круглая деревня. Сейчас очень хорошо видно, что дома здесь ориентированы к круглой площади. К нашему времени от круглой площади отходят две улицы, на которых стоят дома.

Название деревни имеет славянское происхождение, более того, ее немецкое название — германизированное славянское название от слова «береза». Многие местные жители называют свою деревню **Birkenberg**, что является измененной калькой ее славянского имени.

Рядом с деревней находится возвышенность с большим количеством растущих берез.

Сейчас на круглой площади большое количество деревьев.

Ведем съемку рядом с оградой из штакетника, за которой возвышается беседка из живых деревьев.

Эта беседка была посажена местными жителями накануне Первой мировой войны. Обычно в старые времена сажали березы. Здесь же по большей части высажена липа и др. деревья.

За прошедший век деревья разрослись, и их кроны стали представлять собой естественную крышу. Сюда по праздникам до сих пор приходят люди.

Беседка, которую мы снимаем, возвышается перед домом из красного кирпича. Дом был построен в 1912–1915 гг. Нынешние хозяева купили его у прежних владельцев, а затем перестроили. Хозяева гордятся, что рядом с их домом находится такое знаковое и важное для всей деревни место.

Деревня теперь очень вытянута по дороге. Исторический центр находился далеко от нынешнего центра. Но в 1930-е годы там случился пожар. Мно-

гие дома сгорели. Потом некоторые из них были отстроены заново. Дома в той части заброшенные.

Посреди деревни начинается огромное поле сельскохозяйственных угодий.

Сюжет 46

Город Любтеен (Lübtheen). 23.10.2000.

Мы приехали в город Любтеен, так как приглашены в дом к информантам в деревне Пробст Езер (нас пригласил информант Бекманн). Погулять в городке — отличная возможность познать новое. 12 часов дня. В этом городке у нас два часа до встречи.

Главная кирха города построена в очень веселых тонах. Раздается долгий колокольный звон. Звучание красивое.

Все магазины закрыты. В таких малых провинциальных городах магазины закрываются на обеденный перерыв. А 12 часов дня, как известно, святое время для всех немцев, время обеда.

Мы гуляем по узким улочкам, на которых мало народа.

Традиционный памятник погибшим в Первой мировой войне.

Аккуратные дома на городских улицах. Очень много домов в фахверковом исполнении.

Сюжет 47

Деревня Лаупин (Laupin). 24.10.2000.

Сегодня мы покидаем Мекленбург и уезжаем в Вендланд.

Идут приготовления к отъезду.

Уборка в нашем доме практически завершена.

Мы прожили здесь 40 дней.

Столовая, кухня, гостиная, спальни, ванная комната, лестница на первый этаж. Традиционное для съемного жилья убранство.

ГАННОВЕРСКИЙ ВЕНДЛАНД И ЛЮНЕБУРГСКАЯ ПУСТОШЬ (ОКРУГ ЛЮХОВ-ДАННЕНБЕРГ, НИЖНЯЯ САКСОНИЯ)

Сюжет 48

Город Люнебург (Lüneburg). 25.10.2000.

Мы приехали в Люнебург. Это очень важный город для судеб славян, проживавших в Ганноверском Вендланде и окрестностях.

Город очень красивый. Большое количество старинных домов — с резными элементами, высокими башенками и прочими излишествами (или необходимыми эстетическими деталями?).

На улицах много людей. Красивые магазины. Много автомашин.

Центральная площадь перед ратушей. Она превращена в ярмарочную площадь. На ней множество торговых рядов. Идет бойкая торговля всякой всячиной. Здесь дороже, чем в магазинах, однако покупателей на таких ярмарках всегда хватает.

Сюжет 49

Город Люнебург. Кирха святого Иоганна (Johannikirche)

Огромная красивая кирха. Внутренне убранство очень нарядное. Белые стены.

Богатый интерьер.

Белый орган с богатым резным орнаментом. Множество позолоченных деталей в украшениях органа.

Под потолком кирхи висит *эрнтекроне* (Erntekrone) — корона урожая. Она осталась здесь после праздника урожая и благодарственного молебна. Корона урожая сплетена из злаков.

Внутреннее пространство кирхи. Массивные деревянные скамьи.

Сюжет 50

Рундлинг Любельн (Rundling Lübeln). 25.10.2000.

Мы приехали в типичную круглую деревню Ганноверского Вендланда — в деревню Любельн.

Круговая съемка круглой деревни, домов, выходящих на круглую площадь.

Сегодня резко похолодало — стала чувствоваться осень.

Но трава еще зеленая, и листья на деревьях еще не облетели.

Дома, выходящие на круглую площадь, имеют фахверковую конструкцию.

Много белых домов — это характерно для Вендланда.

На площади на зеленой траве стоит несколько деревянных скамеек, на которых можно отдохнуть.

По периметру площади стоят припаркованные автомобили и сельскохозяйственная техника.

Сельское кафе, часть которого расположена под открытым небом. Простые столы и стулья. Все оформлено нарочито просто.

В этой круглой деревне располагается музей-этнопарк (Freilichtmuseum). Он был создан давно. Александр Сергеевич Мыльников был здесь еще около 20 лет назад. За это время музей разросся. Он представляет собой большое количество построек, в которых хранится различный сельский инвентарь — деревянные телеги, орудия труда.

На зеленой траве располагаются макеты сельских домов. Они выстроены в круговом порядке, имитируя круглую деревню.

Сотрудники музея любезно выкатили нам одну из сельскохозяйственных повозок. Провели для нас экскурсию.

Большой старый дом с крышей, покрытой камышом.

Эта деревня — центр местных круглых деревень. Здесь сосредоточена культурная и музейная жизнь региона.

Сюжет 51

Рундлинг Присек (Rundling Priebeck). 26.10.2000.

Мы приехали в деревню Присек. Это типичная круглая деревня (Rundlingsdorf). В ней дома стоят вокруг круглой площади, как принято в этом регионе. Я веду круговую съемку деревни.

Дома, стоящие на круглой площади, были построены в XVIII в. В 1781 г. в деревне случился пожар. Дома на круглой площади сгорели. И позднее здесь были построены новые дома. Они имеют конструкцию фахверка.

Очень большая круглая площадь. На ковче зеленой еще травы можно увидеть скамейку со спинкой для отдыха.

Посередине круглой площади растет огромный старый дуб — такой непреходящий германский символ.

Сюжет 52

Рундлинг Буссау (Rundling Bussau).

Мы приехали в круглую деревню Буссау. Ее вид похож на другие деревни региона.

С деревни Буссау начиналось для нас знакомство с Вендландом. Когда мы переехали из Мекленбурга, организаторы вендландской части нашей экспедиции предложили встретиться в этой деревне.

Она очень традиционная, почти не изменившаяся с веками. Аккуратные домики выходят на небольшую круглую площадь.

Все дома отремонтированы. Вместо ворот *диле* поставлены большие раздвижные окна-двери или деревянные новые ворота. *Диле* переоборудованы в холлы.

На фасадах домов в глаза бросаются маленькие оконца — они располагаются по-разному в каждом из домов.

В прошлый приезд сюда нас приглашали в дом, рядом с которым находится большой дикий камень с выбитой надписью «Hof Kragh».

Я веду съемку круглой площади.

На площадь выбежала с мячом собака. Она огромных размеров, но очень дружелюбная. Ей хочется поиграть.

На круглой площади устроены столы и скамейки.

На площади стоит стильный фонарь.

Трава зеленая и ухоженная.

Сюжет 53

Рундлинг Пюгген (Rundling Püggen).

Мы продолжаем объезд круглых деревень.

Приехали в небольшую деревню Пюгген.

Здесь дома выходят на круглую площадь. Дома разнотипные. Все фасады выполнены в технике фахверка. Однако есть дома, фасады которых построены из кирпича и не окрашены. А есть дома, фасады которых выкрашены белой краской.

На круглой площади рабочие копают траншею — что-то ремонтируют. Используют при этом мини-экскаватор. Я потом разговорился с рабочими. Оказалось, что это немцы из Казахстана.

От круглой площади отходит улица с домами, среди которых есть довольно большие.

Главным украшением домов являются небольшие оконца с ярко-белыми рамами. Их расположение на фасаде дома придает каждому жилищу индивидуальность.

Сюжет 54

Рундлинг Цетце (Rundling Zeetze).

Мы приехали в круглую деревню Цетце. Я веду круговую съемку.

На круглую площадь выходят разные дома. Есть дом, который полностью отремонтирован. Выглядит он очень нарядно.

Есть дом, который осовременен. В нем поставлено огромное окно, которое совершенно не вписывается в стилистику круглой деревни. Сверху крестом располагаются маленькие оконца. В итоге создается удивительная архитектурная дисгармония.

Есть дом, которому еще предстоит ремонт. Его недавно купил врач. Заплатил 140 тысяч марок. Еще 60 тысяч потребуется, чтобы привести его в нужное состояние комфорта современного жилья. В итоге старый дом, отремонтированный по всем правилам, обойдется хозяину в 200 тысяч марок.

На круглой площади располагаются скамейки для отдыха. Деревня очень разнообразная, в ее облике нет гармонии, как в других деревнях региона.

Сюжет 55

Кирха в деревне **Цетце**.

Мы подходим к кирхе. Кирха стоит на околице деревни. Окружена высоким каменным забором. К кирхе ведет дорожка.

По пути к кирхе стоит старый дом, отлично отремонтированный. Дом обложен *шифером* — черными пластинами сланца. Его добывают в горах и откалывают тонким слоем. Затем этот природный материал используют в постройках. Стены дома обложены таким серым строительным материалом. Стоит такая работа исключительно дорого. Съёмку веду с разных сторон дома.

Кирха была возведена в этом месте еще в XIII в. Начало ее строительства относится к 1250 г.

Кирха сложена из больших природных камней, скрепленных раствором. У кирхи высокая башня, квадратная в периметре. Башню завершает покатая крыша. Крыша усеченная четырехскатная.

Рядом с кирхой располагается кладбище. Могилы ухоженные. Земля разрыхленная, пополотая. Растут многочисленные цветы.

Между могил чистые дорожки. Видна заботливая рука человека.

Сюжет 56

Рундинг Маммоисель (Rundling Mammoißel).

Мы продолжаем объезд круглых деревень. Приехали в деревню Маммоисель. Нас привез сюда господин Норберт Дистлер — председатель Общества круглых деревень.

Дома выходят фасадами на круглую площадь.

Посередине площади растет каштан. К сожалению, это не дуб и не береза, как принято по традиции. Дерево каштана старое, больших размеров.

Дома, выходящие на круглую площадь, имеют конструкцию фахверка.

Дома аккуратные, отремонтированные.

В деревне ведется строительство. Ведут газ. Используют маленький экскаватор. Я потом разговорился с рабочими. Они из Казахстана. Переехали в Германию три года назад. Считают, что жизнь здесь лучше, чем в Казахстане.

Сюжет 57

Деревня **Маммоисель**, *диле* традиционного крестьянского дома.

Нас пригласили в дом крестьянина Фридриха Циглера, который выходит своим фасадом на круглую площадь. В этом доме сохраняется *диле* по

своему назначению. В нем держат коров. В *диле* устроены загоны для коров и телят. Их здесь очень много. Перегородки выполнены из грубых деревянных досок и бревен.

Животные очень оживились при нашем появлении. Коровы и телята пытаются нас лизнуть. У всех животных в обоих ушах желтые бирки с номерами.

Это первый встреченный нами дом, в котором сохраняется хозяйственное *диле*.

В помещении *диле* ведется беседа с хозяином дома.

Затем съемка снаружи. Дом выходит на круглую площадь. *Диле* имеет деревянные старые ворота.

Сюжет 58

Рундлинг Кёлен (Rundling Köhlen).

Мы приехали в круглую деревню Кёлен. План деревни несколько изменен. Через круглую площадь пролегла дорога. Это изменило планировку деревни, так как дома стали строить и вдоль дороги.

Дома аккуратные. Построены в фахверковой технике. По большей части отремонтированы.

На большой круглой площади стоят качели. Есть качели двойные.

Рядом с одним из домов большой природный валун. На нем выбита надпись: «Hovermann».

Измененный план деревни делает ее необычной.

Сюжет 59

Рундлинг Шрайан (Rundling Schreyahn).

Мы приехали в круглую деревню Шрайан.

Она не совсем обычна. В деревне нет привычной круглой площади с растущей зеленой травой и деревьями посередине. Обычно такие зеленые насаждения образуют своеобразную шайбу. Здесь же в плане деревня круглая. Однако центральная часть площади заасфальтирована. А к ней клиньями идут зеленые лужайки от стоящих по периметру площади домов. На этих сегментах поставлены скамейки.

На площади имеется детская площадка. На ней стоят качели.

Дома на площади очень ухоженные.

Обычная цена дома 200–260 тысяч марок (это оборудованный дом). Большой и хорошо отремонтированный дом может стоить до 1 миллиона марок. За такую цену продавал дом в здешних местах натовский генерал.

Немцы говорят, что сейчас в Германии хорошее время покупать недвижимость. Предложений много, а покупателей нет.

Дома построены в фахверковой технике. Много ярких светлых домов.

Деревня очень выдержанная в плане архитектурного стиля.
Много *диле* с вставленными стеклянными окнами-дверями.
От центральной площади расходятся в стороны улочки, вдоль которых построены сельские дома.

Один старый дом выстроен криво.
Деревня большая. В ней много домов.

Сюжет 60

Рундлинг Гюстриц (Rundling Güstritz).

Круглая деревня Гюстриц очень большая. В ней много домов. Середина занимает круглая площадь. От нее расходятся множество улочек. Домов много. Многие из них из красного кирпича.

В центре располагается пруд — это классика круглых деревень. Во многих круглых деревнях пруды со временем высохли или были осушены. Однако в Гюстрице пруд остался. Его расположение несколько смещено от самого центра круглой площади.

Пруд огорожен металлической решеткой.

Вокруг пруда стоят скамейки спинкой к пруду (это значит, что отдыхающие привыкли релаксировать, глядя не на воду, а на окружающие дома).

Возле дома деревянная ограда в виде решетки из штакетника, набитого по кривой клетке.

Много деревьев.

На круглой площади обустроена детская площадка с качелями и прочими атрибутами.

Круговая съемка деревни.

Дома большие и однотипные.

Сюжет 61

Рундлинг Гюлитц (Rundling Gühnitz).

Мы приехали в круглую деревню Гюлитц.

Расстояние между деревнями небольшие. Зачастую они составляют лишь один километр. Здесь легко можно ходить пешком между населенными пунктами.

В деревне Гюлитц традиционная планировка. На круглую площадь выходят аккуратные дома, построенные в фахверковой технике.

Посередине деревни растут старые деревья с мощными кронами.

На круглой площади рядом с одним из домов стоит крытая от непогоды лавочка — совсем как на Украине.

Один старый фахверк выкрашен сиреневой краской. Это необычно. Немцы любят традиционную цветовую гамму.

На площадь выходят два дома современного вида.

Так, один старый дом обложен кирпичом и выглядит совершенно по-современному. Немцы не любят таких решений. И смотрится он каким-то монстром.

Другой дом — современный коттедж, не вписывающийся в стилистику круглой деревни. Такое мы видим здесь впервые. В Мекленбурге, нужно признаться, мы тоже с таким не сталкивались.

Обычно местных жителей не подводит вкус в плане архитектурных решений.

Сюжет 62

Рундлинг Любельн, музей «Wendlandhof»

Мы приехали в деревню Любельн, в музей под открытым небом «Wendlandhof». Мы были здесь вчера. Однако сегодня приехали специально, чтобы внимательно осмотреть музей и его экспозицию.

Во дворе музея создан великолепный лабиринт из цветов и растений.

Съемка ведется в кузне, в которой собран весь инструмент, относящийся к кузнечному делу. Кузня была перевезена сюда из города Данненберга 50 лет назад.

В ней можно увидеть инструменты кузнецов и изделия, которые они производили. Стоят обитые железными ободами колеса. На стенах висят многочисленные клещи, молоты и т.д.

Каждую субботу в кузне проходят показательные выступления мастеров. Кузнецы показывают публике свои умения.

Здание кузницы снаружи. К задней узкой стене пристроен дымоход.

Столярная мастерская занимает также отдельное здание. В ней собраны инструменты и изделия столяров. Выставлены деревянные колеса, необходимые в сельском хозяйстве. Много изделий мастеров по дереву.

Стены столярной мастерской построены в факхверковой технике. Стены изнутри выкрашены в белый цвет. Хорошо читаемый рисунок факхверка.

Сюжет 63

Пустошь Немитцер Хайде (Nemitzer Heide). 27.10.2000.

Мы отправились на экскурсию с председателем Общества круглых деревень Норбергом Дистлером.

Он время от времени организывает экскурсии для немцев по округе. Обычно это пенсионеры из Ганновера, любящие поездки по стране.

Вместе с такой группой туристов мы приехали в Немицер Хайде — немецкую пустошь. Это историческое место, место взаимодействия славян и германцев в прошлом. Большое свободное пространство. Историко-ландшафтный памятник.

Сегодня стало холодно — дует сильный ветер.
Место для туристов оборудовано скамейками и столами.

Сюжет 64

Деревня Шварцзау (Schwarzsau).

Мы приехали в деревню Шварцзау. Это не традиционная круглая деревня, а так называемый Angerdorf.

У нее более сложная планировка, чем у традиционной круглой деревни.
Дома, стоящие на площади, хорошо отремонтированы.

В деревне практически не видно людей. Лают собаки — они таким образом реагируют на приехавшую толпу туристов.

Дома построены в фахверковой технике.

Автобус с немецкими туристами из Ганновера.

Деревянные ограды из штакетника.

Сюжет 65

Рундлинг Вицетце (Rundling Wiezetze).

Мы приехали в круглую деревню Вицетце. На круглую площадь выходят традиционные дома, построенные в фахверковой технике.

Белый фахверковый дом в мелкую клетку.

Деревянный штакетник оград.

На круглой площади растет множество деревьев.

Посередине площади возвышается деревянная беседка. Беседка поднимается над землей приблизительно на метр. Опорами беседке служат деревянные столбы. Здесь можно удобно проводить досуг.

Сюжет 66

Кирха у рундлинга Кривитц (Rundling Kriwitz).

Мы подъехали к кирхе. Кирха объединяет 12 деревень вокруг. Ближайшая деревня — Кривитц.

Каменный крест — памятник погибшим в Первой мировой войне.

На отдалении от него — белый каменный памятник погибшим во Второй мировой войне. Такие памятники встречаются повсеместно в Германии.

В кирхе ведутся реставрационные работы.

Убранство кирхи очень нарядное. Все выдержано в белом цвете.

Деревянный алтарь в барочном стиле. Колонны алтаря выполнены из искусственного мрамора.

Сюжет 67

Деревня Фольцендорп (Volzendorf).

Мы приехали в деревню Фольцендорп, в которой располагается кирха XII в. с фресками.

Большой старинный дом. Он имеет два этажа и еще мансарду. Размеры дома впечатляют. Такие здания не характерны для Вендланда. Дом имеет многочисленные украшения.

Деревня имеет измененный план. Она либо изначально не была круглой, либо планировка изменилась с течением времени.

На главной площади находится детская площадка с качелями для детей и спортивными снарядами — лестницами, брусьями.

Дома вдоль площади очень помпезные. Красивая и богатая деревня.

Внутреннее убранство кирхи отличается от виденного нами прежде. Все стены оштукатурены и выкрашены в белый цвет. На стенах сохраняются фрески. На них изображены люди в средневековых костюмах. Это редкий пример убранства для немецких храмов.

Костюмы изображенных людей выписаны с многочисленными деталями.

Вид башни кирхи. Крыша острая четырехскатная.

Сюжет 68

Мы приехали на обед в д. Дангансторф — одну из деревень Люнебургской пустоши. Здесь в бывшем деревенском доме устроен ресторан для туристов. Само помещение ресторации размещается в бывшем *диле*.

Помещение убрано стильно. В зале находится много столов. На столах стильная керамическая посуда с поливой. Салфетки свернуты павлиньим хвостом. Дизайн стола выдержан в цветах осени.

Местная кухня славится гастрономическими изысками. Местный *шпециалитэт* (как говорят немцы) — торт со взбитыми сливками и крыжовником.

В меню есть много всяких интересных блюд. Повар нам настоятельно рекомендовал свинину.

В зале ресторана можно курить. Стоят пепельницы.

Стоит манекен повара — яркий и многоцветный.

Стену ресторана украшает панно с изображением танцующих пар в народных костюмах.

Другие стены отчетливо демонстрируют фахверковую конструкцию.

На стенах висят сельскохозяйственные орудия. Место очень стильное.

Мы долго не задерживаемся в ресторане, ограничиваемся кофе и десертом.

Сюжет 69

Деревня Люббов (Lübbow).

Мы приехали в деревню Люббов. Здесь находится старинная часовня. Часовня сложена из крупного природного камня, скрепленного раствором.

Деревня Люббов не круглая. Дома расположены вдоль дороги.

На одном из домов прикреплена фигура перекрещенных конских голов.

Во дворе этого же дома стоит старый «Запорожец». А это Западная Германия! Немцы иногда любят покупать себе такие игрушки.

Дома вдоль дороги.

Сюжет 70

Деревня Бёзел (Bösel).

Мы приехали в деревню Бёзел. Здесь находится старинная кирха.

Кирха построена из больших камней. Она имеет невысокую, квадратную в своей основе колокольню, заканчивающуюся четырехскатной крышей. Кирха стоит обособленно от жилых зданий. Вокруг кирхи растут деревья. По немецким правилам, здесь должен располагаться и погост.

Сюжет 71

Вольтерсдорф (Woltersdorf).

Мы приехали в деревню Вольтерсдорф.

Здесь находится красивая кирха, сложенная из дикого камня (Feldstein). Подобная строительная техника распространена в этих местах. У кирхи невысокая колокольня, квадратная в основании. Четырехскатная крыша колокольни имеет усечение у нижней части основания. Это делает крышу исключительно красивой.

В основании кирхи имеется так называемый «чертов» камень. Он представляет собой обычный природный камень, в котором прорезаны символические глаза и рот. Возможно, такой камень служил идолом в языческие времена. В последующем немцы использовали подобные камни при строительстве христианских церквей. Подобное их использование символизировало, с одной стороны, победу христианства. А с другой стороны, такие камни привлекали бывших язычников в храмы. История данного камня доподлинно не известна. Он вмонтирован в стенку кирхи.

Вокруг кирхи расположено кладбище. Здесь стоят два памятника — погибшим в Первой и Второй мировых войнах. Памятник погибшим во Второй мировой войне монументальный. Памятник погибшим в Первой мировой войне более простой. Такова сложившаяся в Германии практика. Это зависело от финансовых возможностей во время возведения. После Первой мировой войны в Германии царил бедность. Памятники погибшим в войнах окружены другими памятниками.

Сюжет 72

Деревня Тюшау (Tüschau). Информант Хайнрих Хальбом. 28.10.2000.

Мы приехали в деревню Тюшау, в дом к Хайнриху Хальбому.

Хайнрих Хальбом умеет играть на обыкновенной пиле. Он демонстрирует нам свое искусство. Музыкальным инструментом служит обычная пила

для резки деревьев. В качестве смычка он использует прут с натянутой тетивой. Умение очень неординарное. Человек этот подлинный виртуоз.

Хайнрих живет один. У него большой дом, заставленный большим количеством мебели. Вся обстановка по моде прошлых лет. На диване много подушек в белых наволочках, украшенных в технике ришелье. На комодах и полубуфетах стоят горшки и вазы с цветами.

Хозяин нас гостеприимно принимает и демонстрирует свои умения. Он также является «знающим» человеком. Об этом информанты обычно предпочитают молчать.

На стене в гостиной висит изображение Иисуса Христа.

Информант исполняет нам также песню, которую мы фиксируем.

Сюжет 73

Сросшиеся круглые деревни Заггриан (Saggriahn) и Тюшау (Tüschau).

Мы продолжаем съемку в деревне Тюшау.

Вначале ведется съемка в круглой деревне Заггриан. На круглую площадь выходят старые дома, большинство из которых отремонтировано по новым стандартам. Однако есть дом, который еще не тронул ремонт. Дома большие, приземистые.

От круглой площади идет узкая улица. Она ведет к другой круглой площади, которая является центром уже другой круглой деревни — Тюшау. Это уникальная ситуация, когда две круглые деревни буквально срослись, но не потеряли своих изначальных форм.

В деревне Тюшау на круглой площади стоят старые дома, а также новые, построенные на месте старых. Эти новые дома совершенно безлики. Один двухэтажный дом напоминает техникой строительства старый фахверк, однако впечатление остается неприятным.

На площадь выходит также большой двухэтажный современный дом, выкрашенный белой краской. Он вовсе без претензий на старину.

В этом районе все больше зажиточных жителей больших городов — Гамбурга, Ганновера и Гёттингена — покупают себе дома, перестраивают их и превращают в свои летние резиденции. Ганноверский Вендланд уже, по сути, стал туристическим районом.

Однако видны и еще не перестроенные дома.

Дом, купленный жителем Гамбурга, который готовит его перестроить под свое летнее жилье.

Дом на двух хозяев. В нем две входные двери, ворота двух гаражей. В деревнях подобное встречается все-таки редко.

Рундлинг Баузен (ок. Кленце) (Bausen bei Clenze). 29.10.2000.

Я веду съемку дома, в котором мы здесь, в Вендланде, живем. Мы приехали сюда после Ябельхайде. Живем под одной крышей с хозяевами. У них огромный дом. Пространство их помещений от нашей части отделяет длинный коридор. Дом огромный, но обставлен скромно.

Гостиная нашей, гостевой, части дома. Я живу в этой комнате. В ней стоит мягкий уголок, обтянутый розовым бархатом, кровать. Посередине комнаты журнальный столик с малахитовой столешницей. На столике фарфоровая чашка из сервиза баварского производства, из которой я пью кофе. Этот сервиз изысканный. Традиционно по вечерам мы собираемся в этой комнате и пьем кофе.

Здесь же стоят все наши чемоданы. В них вещи, которые нам подарили для музея.

Из гостиной мы попадаем в кухню-столовую. Здесь стоит обеденный гарнитур, состоящий из углового дивана и небольшого стола. Вдоль стены расположены кухонные шкафы и тумбы.

Обстановка кухни очень скромная.

Дверь из кухни ведет в коридор нашей квартиры. Дверь напротив кухни отделяет небольшую комнату, в которой живет Александр Сергеевич Мильников. У него совсем «крестьянская» кровать — деревянная, крашенная краской, широкая и очень короткая. Такие кровати теперь можно встретить уже очень редко. Комната не загромождена мебелью — у нее попросту маленькая площадь.

Далее я снимаю комнату, в которой поселились наши барышни — Юля и Маша. В этой девичьей две кровати, минимальное подобие шкафа, удобный деревянный стеллаж для разных вещей. На вешалке висит резиновая грелка розового цвета.

В общем коридоре установлены полки, на которых располагаются всякие украшения интерьера в виде декоративных тыкв и прочей всячины, чем так любят украшать свое жилье немцы.

Лестница ведет нас со второго этажа на первый. На первом этаже располагается коридор-терраса. Это просторное помещение. Оно отделяет наше жилье от входной двери. В коридоре много горшков с цветами.

Я веду съемку нашего двора. Дом хозяев. Дверь на первом этаже, которая ведет в подвал. В подвале устроен винный погреб. В нем есть также камин. Очень удобное помещение для отдыха.

К дому хозяев примыкает постройка, которую они сдают (в ней мы как раз и живем).

Дом сложен из красного кирпича. Окна вставлены новые — стеклопакеты. Да и отопительная система в доме новая — энергосберегающая. Это значит, что обогрев помещений можно регулировать.

На подоконниках снаружи лежат декоративные тыквы разных форм в качестве украшения.

Во дворе стоит круглый стол со стульями. В теплое время года здесь приятно отдохнуть. Можно и сегодня посидеть во дворе — достаточно тепло. Хотя комфортнее будет в помещении.

Светит яркое солнце. Во дворе много горшков с цветами.

Сюжет 75

Рундлинг Диарен (Rundling Diahren). Дом Иоахима Швебе. 29.10.2000

Мы приехали в деревню Диарен. Здесь живет Иоахим Швебе. Он в 1960 г. защитил в университете г. Марбурга диссертацию, посвященную Вендланду, а затем издал монографию **«Volks Glaube und Volksbrauch im Hannoverschen Wendland»**. Родом он из Саксонии. Удачно перебрался в Западную Германию, сумел здесь защитить диссертацию. А затем не смог ужиться с учеными коллегами, оставил науку, переехал в Вендланд и стал заниматься крестьянским трудом. Редкая судьба. Его монография стала, по существу, первым значительным трудом по данному региону и по славянским рудиментам в жизни местного населения.

Деревня, в которой живет господин Швебе, небольшая. Его дом расположен на окраине деревни. Напротив его дома стоит современное здание, похожее на фабрику. Это дом архитектора из города (понятное дело!). Кто же еще способен в деревне построить такое уродство?

Дом Швебе огромный, традиционный, построенный в технике фахверк. Дом окружен солидной оградой со столбами, выложенными из красного кирпича. Из такого же кирпича возведена обширная пристройка к хозяйскому дому. Эта пристройка предназначена для сдачи в наем.

Ворота солидные и внушительные. На столбах, держащих ворота, две фигуры львов — претензия на помпезность.

Мы приехали по приглашению к 16.00 часам. Приехали заранее, поэтому есть время осмотреться. Крестьянский дом стоит на окраине деревни. Взору открывается большой простор. В Германии кажется, что страна мало заселена — кругом много места. Хотя в действительности это одна из самых густонаселенных стран Европы (если не самая густонаселенная).

Мы сидим в доме господина Швебе.

Просторная гостиная. Хозяин угостил нас сигарами, предложил напитки. Александр Новик (т.е. я) и А.С. Мыльников с дорогими сигарами. В гостиной стоят кресла по периметру стены. На окнах короткие тюлевые занавески и стильные портьеры.

Сюжет 76

Город Люнебург. 30.10.2000.

Мы приехали в г. Люнебург.

Снимаем городскую панораму улиц. Улицы узкие. По сторонам стоят высокие дома, построенные в технике фахверк. Большинство домов выкрашены в белый цвет. Это отличительная особенность данного региона Германии.

Много также домов, выкрашенных в различные цвета либо построенных из красного кирпича и не оштукатуренных.

Цель нашего приезда сюда — побывать на улице **Zu den Wendischen Dörfern** (У Вендских деревень). Раньше здесь жили славяне. Из города Люнебурга дорога шла к славянским деревням. Затем деревни постепенно онемечились, а дорога стала частью городской застройки. Тем не менее название осталось.

Улица **Zu den Wendischen Dörfern** короткая. От одного перекрестка до другого, которые ограничивают ее, можно легко пройти за несколько минут. Дома на улице не очень старые. А часть их них — вовсе новострой. Большинство домов из красного кирпича. На окнах домов много горшков с цветами. На улице достаточно магазинов. Есть довольно большой магазин детских товаров.

Людей на улице очень мало. Хотя сегодня рабочий день. А по воскресеньям магазины и вовсе не работают. Городская жизнь полностью замирает.

Пример немецкой бесхозяйственности — сейчас полдень, около 12.00 дня, а горит городское освещение. Забыли, видно, выключить фонари. За время нашего пребывания в Германии мы сталкиваемся с подобным не впервые.

«Славянскую» улицу от городского центра отделяет небольшая улочка. Именно здесь и начинается городской центр со старинными фахверковыми домами.

На центральной площади возвышается грандиозное сооружение кирхи святого Иоганна (**Johannikirche**). Здание построено из темного-красного кирпича, что также характерно для церковной архитектуры.

Здание «**Dresdner Bank**». Этот банк имеет филиалы по всей Германии. И располагаются его филиалы в престижных местах.

Улочка, ведущая к крупному торговому пассажи.

Магазин с лотками товаров, распродаваемых с большой скидкой.

Сюжет 77

Деревня Вендиш Эверн (Wendisch Evern). 31.10.2000.

Мы приехали в деревню Вендиш Эверн. Это довольно большая деревня расположена в 6 километрах от города Люнебург. У деревни измененный

план. Мы сразу не можем сообразить — это круглая деревня или так называемый *ангердорф* (Angerdorf) — овалный луг в центре села.

Деревня старая — об этом говорит ее название (раньше здесь жили венды).

Деревня очень большая. Прежде в Вендланде мы видели меньшие деревни.

Мы снимаем центр деревни, который очень размыт. На подворьях стоят большие дома. Некоторые из них очень старые. Большие сооружения сараев и других хозяйственных построек.

Ограды, выходящие на улицы, сложены из камня, что также не совсем типично для данной местности.

Есть также ограды из деревянного штакетника, образующего наклоненную по диагонали сетку (Jägerzaun).

Жилые дома высокие, многие из них трехэтажные. Они построены из красного кирпича. Видна техника фахверк.

Хозяйственные постройки комбинированные. Нижняя часть таких сооружений из кирпича, сложенного в технике фахверк (с хорошо читаемой структурой), а верхняя часть из дерева (либо обшита деревянными досками). Хозяйственные постройки огромных размеров. В некоторых из них по трое ворот. Это значит, что в них есть место для трех тракторов или иной сельскохозяйственной техники.

Сельские дома очень богатые. Часто встречаются коньки — перекрещенные конские головы из дерева. При этом коньки располагаются не всегда на крыше дома, а могут встречаться на перекрытиях ворот, подсобных помещений.

Хозяйственный двор с катушками соломы.

Помпезные здания общественного назначения (местный ресторан и т.п.?).

Уже прохладно. Дует сильный ветер. Я пытаюсь записать интервью, которое берет у информанта прямо через ограду А.С. Мыльников, но ветер заглушает все слова.

Мы пытаемся выяснить, что помнят о славянах местные жители. Информация накапливается очень медленно. Когда-то в этой деревне собаку называли «рес». И было это еще недавно. Но найти ценных информантов весьма сложно.

Сюжет 78

Город Кленце (Clenze). 01.11.2000

Мы приехали в город Кленце, рядом с которым мы живем. Наша деревня так и называется — Баузен около Кленце.

Цель нашего визита — осмотреть местный музей. Он находится в старинном двухэтажном доме на тихой улочке в центре. Второй этаж здания

мансардный. Окна новые — современные стеклопакеты. Работает музей два раза в неделю. Сегодня среда. Музей должен открыться с 16.00. до 18.00. Но нам не повезло. Музей так и не открыли.

Мы снимаем панораму города. Людей на улицах нет совсем.

Вдоль улиц стоят небольшие ухоженные дома.

Мы продвигаемся на центральную улицу города. Она небольшая. Здесь располагаются старые дома. Многие из них построены в технике фахверк.

В городе возвышается высокая кирха.

В центре расположен автомобильный салон «Nissan». Автомобили на продажу выставлены прямо на улице — джипы, минивэны, седаны.

Город маленький и уютный.

Ноябрь, но в городе в палисадниках рядом с домами и прямо на улицах еще цветут розы.

Сюжет 79

Рундлинг Баузен ок. Кленце (Rundling Bausen bei Clenze). 01.11.2000.

Мы вернулись в деревню, в которой живем, — в Баузен.

Хозяин дома, который мы снимаем, господин Шульце, демонстрирует нам свое искусство. Он художник-любитель. Делает интересные работы. Каждому из нас он подарил по красивому рисунку пером и акварелью. На его рисунках изображена круглая деревня Баузен, точнее, ее круглая площадь.

А теперь он демонстрирует нам большие цветные картины, которые он написал для местного городского праздника.

Десять лет назад в городе проводили бал. Господину Шульце заказали написать полотна для украшения помещения. Одна картина стоила устроителям праздника 200 марок.

Всего в коллекции хозяина десять таких работ. Каждый год он пишет по одной такой работе. На весь труд ушло десять лет.

На полотнах изображены сельские и городские улицы, большие города, различные символические фигуры.

Картины выполнены маслом по холсту. Хозяин называет их *Farbenbilder*.

Картины двухсторонние — изображения есть с двух сторон холста (разные изображения, в целях экономии). Каждый кусок полотна стоит 200 марок. Поэтому господин Шульце пишет маслом две картины на одном куске холста. Картины огромных размеров. Хранятся они в свернутом (не в трубку) виде, в подвале, а посему сохранность у них плохая. Краски осыпаются.

Снимаем самого господина Шульце — он для съемки снимает шейный платок.

Есть изображение разных сельских пейзажей с видами деревни. Есть черная картина с урбанистическим содержанием и огромной надписью белой краской.

На картинах тщательно прорисованные фахверковые дома.

Есть изображение герба города Кленце.

Есть изображение города Кленце, засыпанного снегом.

Юля отправилась на козырек крыши, чтобы сделать фотографии картин качественно, с верхней точки.

Снять картины на камеру толком не получается — просто фиксирую их изображения.

Хозяину позвонили на мобильный телефон — и он отошел, чтобы не мешать нам и спокойно поговорить.

Господин Шульце показывает нам большой транспарант, на котором написано черными буквами по белому фону «Bürgerball Clenze» («Городской бал Кленце»). Этот транспарант вывешивали на сцене, подсвечивали должным образом. В зале играла музыка и танцевали люди.

Господин Шульце исключительно горд, что его искусство так востребовано.

Новая картина господина Шульце. На ней пейзаж с городскими домами на заднем плане. Мы переворачиваем полотно.

Есть транспарант, на котором написано «75 Jahre» («75 лет»). Он посвящен юбилею общества, которое проводит данное мероприятие. Этот транспарант выполнен белыми буквами на черном фоне.

Сюжет 80

Город Данненберг (Dannenberg). 02.11.2000.

Мы приехали утром в город Данненберг. Здесь у нас состоялась встреча с заместителем директора краевого архива. А затем нас провели в информационный центр. Подобные центры есть практически в каждом городе Германии. Здесь можно получить разнообразную информацию, бесплатно буклеты и проспекты, карты и афиши. Также здесь предлагаются различные сувениры и печатная продукция. Нам выдали различные проспекты и журналы.

Затем мы осмотрели выставку, которая нас поразила. В просторном помещении второго этажа устроена экспозиция, которая имитирует болото.

Стены выкрашены в зеленый цвет. Потолок покрыт защитными занавесками из ткани зеленого цвета.

На полу лежит покрытие, имитирующее мох. Оно зеленого цвета и утопает при каждом шаге.

В помещении расставлено большое количество мониторов, по которым передаются изображения из жизни болотных обитателей.

На стенах висят различные пейзажи, главным в которых является именно болотная тематика.

Самое важное во всей этой удивительной инсталляции — звучащее из динамиков кваканье лягушек. Создается впечатление, что ты бродишь по волшебному болоту. Экспозиция очень интересная.

После посещения центра городской информации мы вышли на улицу. Перед центром располагается небольшая рыночная площадь. На ней идет бойкая торговля. Как правило, товары в таких местах стоят дорого. Однако многие жители предпочитают покупать определенный набор продуктов именно здесь, так как обычно на подобных торжищах продают произведенное непременно в крестьянских хозяйствах в ограниченных объемах (а это значит, что это практически экологически чисто).

Мы совершаем прогулку по городу. Центральная улица города пешеходная. Здесь много кафе, булочных, кондитерских.

Дома в основном построены в технике фахверка. Над городом возвышается шпиль грандиозной кирхи. Он виден практически из любой точки города.

Данненберг — очень аккуратный и ухоженный город.

Сюжет 81

Рундлинг Кармитц (Rundling Karmitz). Дом Ундины Штивих.

Мы приехали в дом Ундины Штивих, которая работает в районном архиве. Ее дом находится в деревне, недалеко от города. В Германии это распространенное явление, когда люди живут в одном месте, а на работу ездят в совсем другое.

Дом Ундины стоит на краю деревни. Из его окон открывается совершенно чудный вид на окрестности. Нет ничего индустриального либо даже чего-то, хоть чем-то напоминающего цивилизацию. Природа, открывающаяся взору, скорее, напоминает африканскую саванну, чем северонемецкий пейзаж.

Дом принадлежал семье Ундины. Ее семья свой дом перестраивала и переделывала с желанием сохранить традиционный дух. Поэтому из *диле* была переоборудована просторная гостиная, из которой стеклянная дверь ведет во двор. Сидя в гостиной, можно любоваться отличным пейзажным видом.

В гостиной много предметов мягкой мебели — диванов, кресел. Расставлены удобные столики.

Стены и своды крыши, образующие потолок помещения, выкрашены белой краской. Под крышей оборудован настил, который создает пространство второго яруса в этом же помещении.

В доме заботливо выделены темным цветом перегородки фахверковой конструкции. В верхней части дома балки выкрашены в белый цвет, что увеличивает пространство помещения.

Весь дом Ундины Штивих уставлен предметами старины. Здесь собраны плетеные корзины, старинные зонты с деревянными ручками, прялки, всевозможная крестьянская утварь. Без преувеличения можно сказать, что по количеству этнографических предметов, собранных здесь, дом Ундины Штивих превосходит большинство районных музеев Германии.

Множество корзин висит под балками потолка. Там же обосновались и старинные зонты. Кругом много цветов. На стенах бесконечное количество фотографий, рисунков, картин.

Одна картина, на которой изображены цветы с большими лепестками, в подрамнике стоит на столе.

Мы записываем интервью с Ундиной Штивих. Она рассказывает о своих славянских корнях и о своем славянском самосознании.

Ундина угощает нас кофе и бутербродами. Посуда очень подходит к обстановке дома. Хозяйка подала кофе и закуски, воспользовавшись сервизом под «Бюргель». Это очень стильная керамическая посуда, расписанная поливой сливочного цвета по темно-синему фону. Стоит такая посуда очень дорого. В сервизе только сливочник настоящий, данной фирмы. Все остальное сделано под стиль «Бюргель». Но мы оценили вкус хозяйки.

В ее доме много домашних животных — кошек и собак.

В гостиной стоит у стены большая клетка, в которой живет шиншилла.

В доме много книг. Они стоят на большом стеллаже, установленном у стены.

В гостиной несколько сундуков, покрытых старинными тканями.

На стене висит большое зеркало в деревянной раме.

На полу и столиках множество горшков с цветами.

На балке перекрытия под потолок висит старинный железный крюк для грузов. Это не совсем атрибут домашнего интерьера. Однако хозяйка так любит все деревенское и этнографическое, что сочла необходимым украсить интерьер своего жилища подобным хозяйственным инвентарем.

В доме Ундины Штивих есть старый вендландский чепец. Она нам его демонстрирует. Он похож на чепец, который хранится в Кунсткамере. Чепец украшают шелковые цветные ленты. Хозяйка дома примеряет его.

Обращает на себя внимание большое количество соломенных шляп, мужских и женских. Они также служат для украшения интерьера.

Большой стеклянный вход в гостиную. Пол гостиной кафельный. На полу лежит ковер.

Дом, безусловно, музей. И в таких домах не стоит просить подарить что-нибудь для нашего музея. Владельцы таких собраний очень высоко ценят

свои вещи и ни за что не расстанутся с ними. Мы даже не стали заикаться по поводу сбора коллекции для Кунсткамеры.

На полу стоит старая детская коляска, в которой «спит» кукла.

На второй ярус гостиной ведет деревянная лестница. Она расположена рядом с клеткой шиншиллы. Здесь же с потолка свисает «корона урожая», сплетенная из злаков.

Над столиком, за которым нас угощают, висит стеклянный абажур, напоминающий плафон керосиновой лампы.

У стены стоит на тумбочке старый телевизор. На нем старые (XX в.) часы.

Сюжет 82

Город Ульцен (Uelzen). 03.11.2000

Мы приехали в город Ульцен. Этот город часто упоминается в различных источниках и научных трудах, относящихся к тематике Вендланда.

Деревня Баузен, в которой мы живем, расположена недалеко от этого города.

Я веду съемку городских улиц. В городе красивые здания. Много белых и светлых домов, построенных в технике фахверк.

В центре расположен старинный дом из красного кирпича, на крыше которого установлен крест.

Очень нарядный фахверковый дом.

На улицах относительно много прохожих, ездят автомобили. И вообще видно какое-то оживление.

Большой торговый павильон. Он представляет собой просторное каркасное сооружение из деревянных балок, застекленное от пола до потолка. Этот торговый комплекс построен в форме буквы «П». В витринах выставлены манекены с одеждой. Здание имеет декоративный второй этаж в виде выступающей мансарды. Она также застеклена, как и все сооружение.

В городе обустроены качественные дорожки для велосипедистов.

Много магазинов.

Но главная достопримечательность города — нарядные фахверковые дома. В основном они белые или светлые (сливочного цвета и т.п.). Рядом с ними стоят и дома из красного кирпича либо оштукатуренные и покрашенные в другие цвета. Однако впечатление от города — что он очень светлый.

Высокая колокольня кирхи, построенной из красного кирпича.

Сюжет 83

Рундлинг Баузен ок. Кленце (Rundling Bausen bei Clenze). Винный погреб дома господина Шульце. 03.11.2000.

Вечером мы приехали в деревню, в которой живем. Нас пригласил на прием наш хозяин, господин Шульце.

В подвале его дома обустроен винный погреб.

Стены подвала сложены из огромных глыб природного камня. Одна стена превращена в хранилище бутылок с вином. В стене проделаны отверстия, куда вставлены керамические трубы. В них и хранятся в наклонном положении (совершенно горизонтально) бутылки с вином.

В центре этой стены с помощью отрезанной керамической трубы большого диаметра сделана круглая по форме витрина. В ней расположены полки, на которых выставлены некоторые бутылки. Эта витрина является центром всей бутылочной композиции.

Атмосфера погреба очень приятная.

Здесь стоит мягкая мебель — диван и кресла. Пустая бочка превращена в стильный винный стол. В помещении есть и обычный стол, который накрыли клетчатой скатертью в честь приема.

До этого хозяин устроил в нашу честь прием в собственном доме. Был очень богатый десертный стол. На встречу были приглашены односельчане. Они нам рассказывали о традициях в их деревне. После приема в доме нас, членов экспедиции, пригласили в винный погреб.

Здесь в стене, в которой хранятся бутылки, устроен камин. Дрова в нем ярко пылали к нашему приходу. В углу аккуратно сложена поленица дров.

На столике в углу стоит музыкальный центр. Играет приятная классическая музыка, располагающая к задушевной беседе.

Хозяин, чтобы порадовать нас, поставил запись музыки П.И. Чайковского. Очень трогательно.

На столе стоят закуски — нарезанные сыры и мясные копчености.

Хозяин предлагает нам различные вина. Пьем из высоких стеклянных бокалов.

На стенах стильные фонари.

Мебель, которая стоит в винном погребе, бывшая в употреблении и, по всей видимости, перекочевавшая из жилых апартаментов в подвальное помещение.

Винный погреб украшают различные милые безделушки.

Хозяин очень старается. Предлагает различные вина.

Сюжет 84

Город Целле (Celle). 05.11.2000.

Сегодня воскресенье. Мы приехали в город Целле. Это бывшая столица герцогства. На мой взгляд, это самый красивый город Северной Германии.

Он очень органичен. Основу всех его зданий в центре составляют фахверки. Город выглядит, как большой пряник.

Целле долгое время был столицей герцогства в Нижней Саксонии. В XVII в. столица была перенесена герцогами в Ганновер. Однако герцоги сохранили здесь свой замок и очень заботились о нем.

В город приезжало много знаменитостей. Именитые гости приезжают сюда и теперь. В «Золотой книге» города Целле есть записи и автографы почетных гостей, побывавших здесь. Среди них есть запись Елизаветы II.

Есть автографы принцессы Дианы, принца Чарльза, бельгийской принцессы.

Я веду съемку улиц города. Снимаю улицу, отходящую от Ratskeller.

Сплошное кружево фахверка. Вымытые и сверкающие окна.

Очень чистые и ухоженные улицы.

Много магазинов. Они занимают практически все первые этажи зданий.

Магазин «Karstadt», представляющий знаменитую торговую сеть, также расположен в старинном или стилизованном под старину здании, напоминающем фахверк с декоративными вставками раскрашенного кирпича на стенах. Целле остается верен себе даже в обустройстве таких торговых комплексов.

Мы приехали в Целле с Машей и Юлией. Привез нас сюда Вольфганг Хеннинг. Я снимаю их на уютной улочке. Вольфганг родом из Целле.

Современный бронзовый памятник — яркий пример мелкой городской скульптуры.

Старая городская ратуша (Altes Rathaus).

В городе много булочных и кафе.

Старый дом в технике фахверка, на первом этаже которого расположена булочная и кондитерская.

На главной площади расположено здание с часами, которые играют музыку в определенное время. Послушать музыкальный бой приходят горожане и гости города.

Главная кирха города — кирха Девы Марии (Богородицы) — Marienkirche. С высокой колокольни звучат колокола. Кирха необычная — она оштукатурена и покрашена светлой краской.

Внутри кирхи богатейшее убранство. Доминирующий цвет — белый. Белого цвета колонны с лепниной. В кирхе три яруса, на которых могут находиться верующие.

Роскошный орган.

В убранстве кирхи много лепнины.

Много позолоченного декора.

Богатые люстры. Скульптуры христианских святых. Церковная живопись в алтарной части.

Снимаю герцогский замок. Он стоит в удалении от городского центра. Замок окружен рвом с водой. Вокруг замка разбит парк. Много аккуратных стриженных газонов.

Замок сложной конфигурации. Он четырехэтажный. Выкрашен бело-молочной краской. По бокам четыре башни.

Здесь же стоит здание музея. Сооружение очень помпезное.

Мы заходим во двор замка. Двор прямоугольный, очень большой. В замок можно попасть со двора.

Окна замка обрамляют выкрашенные бежевой краской дуги.

Верхние окна украшают полукруглые арки сверху.

Я выхожу из замка и снимаю панораму города. Здесь много зелени. Из-за нее видны высокие шпили, красивые причудливые крыши городских зданий.

Снимаю городские улицы. Фахверковые здания. Делаю съемку, поворачиваясь на 360 градусов.

Сегодня воскресенье. Все магазины закрыты. Людей стало очень мало на улицах. Город словно вымер.

Зато в будние дни на таких центральных торговых улицах очень много народа.

Листья с деревьев уже облетели. Осень.

На площади появляется байкер на мотоцикле. Таких байкеров в кожаной одежде в Германии очень много.

Вывеска с двумя парящими в воздухе ангелами с крылышками.

На чердаке одного из домов сохраняется железный крюк, с помощью которого в прошлом на чердак поднимали грузы и товары. Теперь необходимость в таком атрибуте отпала. Тем не менее владельцы дома сохраняют его как свидетельство старины. В прошлом подобные крюки для грузов были почти непременным атрибутом жилища бюргеров.

Кружево фахверковых домов. Подавляющее большинство окон с вставленными новыми белыми стеклопакетами.

Улица с рестораном, в котором мы ели ягненка. Это старый ресторан с высокой кухней. Здесь шеф-повар готовит шедевры кулинарного искусства.

Старый фахверковый дом, переделанный под нужды современного магазина. Один выступающий угол дома (его верхние этажи нависают над уходящей в сторону улицей) опирается на тонкую колонну. Это необычное решение для старого дома.

Парадная улица Клиннен. На ней стоят ряды высоких красивых зданий. Совершенно пряничный вид.

На улице стоит безликий современный памятник из какого-то серого бетона, совершенно бессмысленного содержания, подразумевающего, что зритель сможет рассмотреть нечто великое в этой абстрактной конструкции.

Мы пришли на площадь, на которой я делаю круговую панорамную съемку. Вокруг ухоженные дома с треугольными крышами.

Помпезное здание галереи Гольбаха. Здание в псевдоклассическом стиле имеет декоративные ложные колонны белого цвета.

Мы подходим к зданию добровольной пожарной дружины. Здание построено в ультрасовременном стиле. Комплекс пожарной части представляет собой набор кубических и прямоугольных построек. Выкрашены они в такие же современные ядовитые цвета. Постройки явно контрастируют со стилистикой города Целле.

Дома старой части города. Большинство из них построены в технике фахверк XVI–XVII вв., **времени расцвета этой строительной техники в Северной Германии.**

Целле, безусловно, красивейший город региона.

ПУБЛИКАЦИИ ПО РЕЗУЛЬТАТАМ ЭКСПЕДИЦИИ

Монографии

Иванова-Бучатская Ю.В. Plattes Land: Символы Северной Германии. Славяно-германский этнокультурный синтез в междуречье Эльбы и Одера. СПб.: Наука, 2006. 225 с. ISBN 5–02–026470–9

Статьи, материалы и тезисы конференций

1. *Иванова-Бучатская Ю.В.* Коллекция интервью немецких крестьян: к вопросу об описании и использовании. // Радловские чтения 2002. Материалы годичной научной сессии МАЭ РАН. СПб., 2002. С. 17–21.

2. *Бучатская Ю.В.* Северная Германия как регион этнокультурного славяно-германского взаимодействия: Автореф. дисс. ... канд. истор. наук. СПб., 2002. 18 с.

3. *Иванова Ю.В.* Традиции знахарства в современной Германии (по материалам этнографической экспедиции в Мекленбург и Ганноверский Вендланд) // V Конгресс этнографов и антропологов России. Омск, 9–12 июня 2003. Тезисы докладов. М., 2003. С. 239.

4. *Иванова-Бучатская Ю.В.* Современные тенденции развития праздничных традиций в мекленбургских деревнях (По наблюдениям 2000 г.) // Там же. С. 206.

5. *Иванова-Бучатская Ю.В.* Современные тенденции развития праздничных традиций в мекленбургских деревнях (По наблюдениям 2000 г.) // Новое в этнографии и антропологии. Полные тексты докладов участников конгресса. CD-диск. V Конгресс этнографов и антропологов России. Омск, 2003.

6. *Иванова-Бучатская Ю.В.* Этнографические музеи ФРГ в новой иллюстративной коллекции Кунсткамеры // Радловские чтения 2004: Тезисы докладов. СПб., 2004. С. 98–102.

7. *Иванова-Бучатская Ю.В.* «Wendlandbewusst»: региональное или этническое самосознание? (К вопросу об особенностях самосознания жителей Ганноверского Вендланда) // Мавродинские чтения 2004. Актуальные проблемы историографии и исторической науки: Материалы юбилейной конференции, посвященной 70-летию исторического факультета СПбГУ / Под ред. проф. А.Ю. Дворниченко. СПб.: Изд-во СПбГУ, 2004. С. 257–258.

8. *Иванова-Бучатская Ю.В., Новик А.А.* «Далекое — близкое» (европейские экспедиции сотрудников Кунсткамеры) — новый этап в деятельности отдела европеистики МАЭ // Курьер Петровской Кунсткамеры. Вып. 10–11. СПб., 2004. С. 151–156.

9. *Иванова-Бучатская Ю.* Мекленбургский дом-двор в фотографиях из собрания Кунсткамеры (2000 г.): Материалы к электронному фотоиллюстративному каталогу // Радловские чтения 2005: Тезисы докладов / Отв. ред. Ю.К. Чистов, Е.А. Михайлова. СПб., 2005. С. 88–101.

10. *Иванова Ю.В.* Традиции знахарства в северной Германии // Музейные коллекции и научные исследования: Материалы годичной научной сессии МАЭ РАН 2000 г. СПб., 2004. С. 178–182. (Сб. МАЭ. Т. XLIX).

11. *Иванова-Бучатская Ю.В., Новик А.А.* Проект выставки из цикла «Экспедиции продолжают» Plattes Land: Символы Северной Германии // VI Конгресс этнографов и антропологов России. Санкт-Петербург, 28 июня — 2 июля 2005 г. Тезисы докладов. СПб., 2005. С. 382–383.

12. *Иванова-Бучатская Ю.В., Губанов И.Б.* Хенгист и Хорса: этнографические данные и исторические сведения // Там же. С. 104.

13. *Иванова-Бучатская Ю.В.* Символы Вендланда и Вендланд как символ // Там же. С. 511.

14. *Иванова-Бучатская Ю.В., Новик А.А.* Plattes Land: Символы Северной Германии: Буклет выставки. СПб., 2006. 4 с.

15. *Иванова-Бучатская Ю.В.* Немецкие коллекции МАЭ РАН: К истории формирования // Радловские чтения 2006 г. СПб., 2006. С. 30–37.

16. *Ivanova-Butschatskaja J.* Deutsch-russische Zusammenarbeit auf dem Gebiet der Volkskunde: eine ethnographische Expedition in die Jabelheide und ins Hannoversche Wendland im Jahr 2000. Verlauf und Ergebnisse // Сборник статей к 55-летию доктора Хари Вальтера. Смоленск, 2006.

17. *Иванова-Бучатская Ю.В.* Обрядность 1 мая в Северной Германии: истоки и представления // VII Конгресс этнографов и антропологов России. Саранск, 9–14 июля 2007 г. Доклады и выступления. Саранск, 2007. С. 257–258.

18. *Иванова-Бучатская Ю.В.* Доминанты коллективной исторической памяти в конституировании идентичности: пример Ганноверского Вендланда // Вестник Санкт-Петербургского университета. Сер. 2. История. Вып. 3. 2008. С. 166–172.

19. *Иванова-Бучатская Ю.В., Новик А.А.* Экспедиция в Ганноверский Вендланд: 10 лет спустя. (Проект полевых исследований 2010 г.) // Проблемы славяноведения: Сборник научных статей и материалов. Вып. 10 / Отв. ред. С.И. Михальченко. Брянск: Брянский госуниверситет; Ладомир, 2008. С. 260–262.

20. *Иванова-Бучатская Ю.В.* Вендланд — «земля славян»? К вопросу об идентичности в одном регионе Германии // Там же. С. 207–222.

21. *Мыльников А.С., Новик А.А., Иванова Ю.В.* Этнографическая экспедиция 2000 года в Северную Германию. Некоторые итоги и выводы // Материалы конференции, посвященной 90-летию со дня рождения чл.-корр. РАН А.В. Десницкой / Отв. ред. чл.-корр. РАН Н.Н. Казанский. СПб.: Наука, 2002. С. 144–155.

22. *Мыльников А.С.* Славянское обозначение собаки как вектор этничности // V Конгресс этнографов и антропологов России. Омск, 9–12 июня 2003: Тезисы докладов. М., 2003. С. 306.

23. *Новик А.А.* Народные костюмы Мекленбурга. Возрождение старых традиций // Мода и дизайн: исторический опыт — новые технологии: Тезисы Международной научной конференции (в рамках конкурса «Адмиралтейская игла — 2001», Санкт-Петербург, 1–4 июля 2001 г.) / Отв. ред. Н.М. Калашникова. СПб.: СПГУТД, 2001. С. 70–71.

24. *Мыльников А.С., Иванова Ю.В., Новик А.А.* Традиция и современность. По материалам этнографической экспедиции в Северную Германию 2000 г. // IV конгресс этнографов и антропологов России. Нальчик, 20–23 сентября 2001 г. Тезисы докладов / Отв. ред. М.Н. Губогло. М., 2001. С. 206.

25. *Новик А.А.* Традиционная культура Ябельхайде и Вендланда. Новые поступления Кунсткамеры // Там же. С. 210–211.

26. *Новик А.А., Иванова Ю.В.* Далекое — близкое: Новые европейские экспедиции Кунсткамеры: Буклет. СПб., 2001. 4 с.

27. *Novik A.* Europe // Treasures of the Kunstkamera. A guide to the photo-illustrative collections. St. Petersburg, 2001. P. 8–11.

28. *Новик А.А.* Европейские экспедиции Кунсткамеры // <http://www.strana.ru>. 2001.12.20.

29. *Новик А.А.* Женские чепцы Мекленбурга и Вендланда (из собрания Кунсткамеры) // Музей. Традиции. Этничность. XX–XXI вв.: Материалы Международной научной конференции, посвященной 100-летию Российского этнографического музея / Отв. ред. А.Б. Островский. СПб.; Кишинев: Nestor-Historia, 2002. С. 142–146.

30. *Новик А.А., Иванова Ю.В.* «Далекое — близкое» в Кунсткамере // Все музеи Северо-Запада России. 2001. № 11–12.

31. *Novik A, Ivanova Ju.* Das Vergangene und das Nahe. Forschungsreisen der Kunstkammer // St. Petersburgische Zeitung. 2002. № 02 (111).

32. *Новик А.А., Иванова Ю.Вал.* Далекое — близкое. Новые европейские экспедиции Кунсткамеры // St. Petersburgische Zeitung. 2002. № 04 (113). S. 18.

33. *Новик А.А., Иванова Ю.Вал.* Новые экспедиции Кунсткамеры // Сто дорог. 2002. № 39. Март. С. 14.

34. Новик А.А. Как завязать знакомство // *Протокол и этикет*. 2002. № 2 (5). С. 24–30.
35. Новик А.А. Что подарить немецкому другу? // *Протокол и этикет*. 2002. № 3 (6). С. 20–26.
36. Новик А.А. Что подарить немецкому другу? 29.12.2004 // <http://www.rapps.ru/main.mhtml?Part=38&PubID=322>
37. Новик А.А. Мы в Германии. О внешнем виде... // *Протокол и этикет*. 2003. № 1 (10). С. 72–74.
38. Новик А.А. Как вы выглядите, фрау? // *Протокол и этикет*. 2003. № 2 (11). С. 74–77.
39. Новик А.А. Палитра немецкого мусора // *Протокол и этикет*. 2004. № 3 (18). С. 41–46.
40. Новик А.А. Видеоматериалы Первой российско-германской этнографической экспедиции в Северную Германию в фондах МАЭ // *Радловские чтения 2006: Тезисы докладов* // Отв. ред. Ю.К. Чистов, Е.А. Михайлова. СПб.: МАЭ РАН, 2006. С. 40–45.
41. Новик А.А. Институт моды в бабушкином сундуке // *Всемирный Следопыт*. 2006. № 8. С. 82–89.
42. Новик А.А. Кунсткамера. Качество по-немецки // Там же. С. 90–91.
43. Отдел европейстики // Кунсткамера. 290 лет. Музей антропологии и этнографии им. Петра Великого (Кунсткамера) РАН. История. Коллекции. Исследования / Ю.К. Чистов, Е.А. Резван, Ю.А. Купина, Е.А. Михайлова. СПб.: МАЭ РАН, 2004. С. 165–178.
44. Department of Europe // *Kunstkamera Museum. 290 years. Peter the Great Museum of Anthropology and Ethnography (Kunstkamera). Russian Academy of Sciences. History. Collections. Studies* / Yu.K. Chistov, E.A. Rezvan, Yu.A. Kupina, E.A. Mikhailova. St. Petersburg: MAE, 2004. P. 165–178.
45. Иванова-Бучатская Ю.В., Новик А.А. *Plattes Land*. Символы Северной Германии // <http://www.museum.ru/N27056>
46. Новик А.А., Ушаков Н.В. Опыт Музея антропологии и этнографии РАН по архивации и музейной регистрации видеоматериалов // VII Конгресс этнографов и антропологов России: Доклады и выступления. Саранск, 9–14 июля 2007 г. / Редкол.: В.А. Тишков [и др.]; НИИ гуманитарных наук при Правительстве Республики Мордовия. Саранск: Ассоциация этнографов и антропологов России, 2007. С. 287–288.
47. Новик А.А. Подарок для Европы, или Как не подмочить репутацию // *Персонал-Микс*. 2007. № 7–8 (53–54). С. 91–96.
48. Novik A. What does a gift mean for Europe, or How to keep reputation // Там же. С. 152.
49. Новик А.А. Как вы выглядите, фрау? // Женский клуб. Карьера. <http://www.wclub.org.ua/career/germany.html>

50. *Новик А.А., Ушаков Н.В.* Полевой этнографический источник и вопросы его архивации и музейной регистрации, опыт МАЭ РАН // Вторая Югорская полевая музейная биеннале: Сборник докладов и сообщений научно-практической конференции «Роль полевых исследований в сохранении исторического и культурного наследия Югры» / Отв. ред. С.В. Лазарева. Ханты-Мансийск: Музей Природы и Человека; Полиграфист, 2008. С. 156–164.

51. *Новик А.А.* Опыт архивации и публикации полевых материалов экспедиции 2000 г. в Северную Германию МАЭ РАН (Кунсткамера) // Там же. С. 165–174.

52. *Новик А.А.* Традиционная культура Ябельхайде и Вендланда. Новые поступления Кунсткамеры. 25.01.2009. // <http://www.etnograf.ru/node/850>

53. *Новик А.А.* Что подарить немецкому другу? // <http://www.acapod.ru/3999.html>

54. *Новик А.А.* С берегов Эльбы на берега Оби. К постановке проблемы этноэкологической экспертизы Югры (Славянский ход–2008) // Славянский ход–2008. X комплексная научно-исследовательская экспедиция. Ханты-Мансийск; Сургут, 2008. Материалы и исследования. Вып. 4 / Ред. совет: Е.В. Лоншакова (председатель), Г.А. Выдрина, О.Р. Николаев, Е.А. Резван, А.И. Терюков. СПб.: Петроний, 2008. С. 205–213.

АРХИВ МАЭ РАН

1. *Иванова Ю.В.* Мекленбург — Вендланд. Экспедиция 2000 г. Полевой дневник. Тетради 1, 2, 3. Ксерокопия 2000 г. Архив МАЭ РАН. К-1. Оп. 2. № 1730. 154 л.

2. *Новик А.А.* Славянская культура в Северной Германии. Мекленбург — Вендланд. Германия. Полевые записи. Ксерокопия. 2000. Архив МАЭ РАН. К-1. Оп. 2. № 1739. 98 л.

3. *Новик А.А.* Славянская культура в Северной Германии. Мекленбург — Вендланд. Германия. Полевые записи. Ксерокопия. 2000. Архив МАЭ РАН. К-1 Оп. 2. № 1740. 90 л.

4. *Новик А.А.* Славянская культура в Северной Германии. Мекленбург — Вендланд. Германия. Полевые записи. Ксерокопия. 2000. Архив МАЭ РАН. К-1. Оп. 2. № 1741. 30 л.

ОГЛАВЛЕНИЕ

ЧАСТЬ I. Правобережное Полабье	3
ЧАСТЬ II. Левобережное Полабье	189
ЛИТЕРАТУРА, использованная во вступлении.....	383
ИМЕННОЙ УКАЗАТЕЛЬ	384
УКАЗАТЕЛЬ ГЕОГРАФИЧЕСКИХ НАЗВАНИЙ.....	389
ПРИЛОЖЕНИЯ	
Опись иллюстративной коллекции № И-2197	397
Опись вещевой коллекции № 7182.....	439
Опись видеокolleкции № В-1	451
Список публикаций по материалам экспедиции	505

ISBN 978-5-02-025604-0



Научное издание

Мыльников Александр Сергеевич
Иванова-Бучатская Юлия Валерьевна
Новик Александр Александрович

**В лесах Северной Германии:
По следам исчезнувших славян**

**Полное собрание материалов
Первой Российско-германской этнологической экспедиции
в Северную Германию 2000 г.**

Том II

Редактор М. Банкович
Компьютерный макет Р. Морозовой

Подписано к печати 31.05.2010. Формат 60×84/16.
Бумага офсетная. Гарнитура Times New Roman.
Уч.-изд. л. 32. Усл. печ. л. 29,6.
Тираж 300 экз. Заказ № 1395.

Санкт-Петербургская издательская фирма «Наука» РАН
190034, Санкт-Петербург, Менделеевская лин., 1.
main@nauka.nw.ru
www.naukaspb.spb.ru

Отпечатано в ООО «Издательство “Лема”»
199004. Санкт-Петербург. В.О. Средний пр., 24



Вид на Эльбу в Ганноверском Вендланде.



Ганноверский Вендланд. Баузен (ок. Кленце).
Картины Херрманна Шульце.



Ганноверский Вендланд. Рундлинг Любельн.
Здания музея «Wendlandhof» и участники экспедиции.



Ганноверский Вендланд.
Рундлинг Любельн. Норберт Дистлер демонстрирует старинный плуг
с бороной в помещении музея «Wendlandhof».



Ганноверский Вендланд.
Фонарики Дня всех святых
в д. Буссау.



Ганноверский Вендланд. Рундлинг Затемина.
Ворота традиционного дома с диле «Grot Dör».



Ганноверский Вендланд.
Центральная улица города Данненберг.



Люнебург.
Улица «In Wendischen Dörfern».



Ганноверский Вендланд. Рундлинг Любелън. Этнографический музей «Wendlandhof». Экспозиция «Каретная мастерская».



Ганноверский Вендланд. Рундлинг Буссау.



Ганноверский Вендланд. Д. Фольцендорп. Деревенская церковь XII в.



Ганноверский Вендланд. Фольцендорп. Фрески в церкви.

Ганноверский Вендланд.
Информант экспедиции
Ундине Штивих.



Ганноверский Вендланд.
Д. Люббов. Запорожец
в крестьянском дворе.

Ганноверский Вендланд. Информант
экспедиции Иргард Шульце.



Ганноверский Вендланд.
Рундлинг Маммоисель.
Дом-двор 1777 г.



Ганноверский Вендланд. Рундлинг Пюгген.
Традиционный и модернизированный дома.



Ганноверский Вендланд.
Д. Бреезе-им-Брухе.
Старая церковь конца XVI в.



Ганноверский Вендланд. Г. Люхов. Репетиция ансамбля «De Öwerpetters». В центре — Ундине Штивих играет на аккордеоне.



Ганноверский Вендланд. Рундлинг Буссау. Модернизированное жилое диле в традиционном доме куратора экспедиции Норберта Дистлера.



Ганноверский Вендланд. Рундлинг Баузен.
Друзья — А. С. Мыльников и Херрманн Шульце в винном погребе.
В доме Шульце располагалась квартира экспедиции.



Ганноверский Вендланд.
Д. Тюшау. Прихожая в доме
Хайнриха Хальбоома.



Ганноверский Вендланд.
Прием в доме информанта экспедиции Херрманна Шульце.



Ганноверский Вендланд. Окрестности рундлинга Кармитц.
Вид из окон дома Ундине Штивих.



Ганноверский Вендланд. Рундлинг Кармитц. Дом Ундине Штивих.



Ганноверский Вендланд. Рундлинг Диарен.
Доктор Йоахим Швебе с супругой Ирмелой.



Ганноверский Вендланд. Рундлинг Диарен. Дом доктора Швебе.



Ганноверский Вендланд. В Городском архиве г. Люхова:
бургомистр К.-Х. Шульц, А.С. Мыльников, др. К. Ковалевский,
А.А. Новик, Ю.В. Иванова, М. Гринфельд.



Ганноверский Вендланд. Г. Данненберг.
Вид на отель «Alte Post» и главную кирху города.



Ганновский Вендланд, Д. Тюшау. Норберт Дистлер и Хайни Хальбоом.



Ганновский Вендланд. Тюшау.
Информант экспедиции Х. Хальбоом играет на пиле.



Ганноверский Вендланд. Д. Люббов. Убранство деревенской часовни XI в.



Ганноверский Вендланд. Ланге Штрассе, главная улица административного центра г. Люхов.



Ганноверский Вендланд. Рундлинг Маммоисель.
Дом крестьянина Фридриха Циглера.



Ганноверский Вендланд.
Рундлинг Маммоисель.
Фридрих Циглер с сыном.



Ганноверский Вендланд. Рундлинг Ябель.



Ганноверский Вендланд. Рундлинг Пюгген.
Самый старый дом в регионе постройки 1632 г.



Ганноверский Вендланд. Ужин в квартире экспедиции в рундлинге Баузен.
Ю. Иванова, В. Хеннинг, А. Новик



Ганноверский Вендланд. Рундлинг Баузен. Интерьер стилизованной
гостевой комнаты в традиционном доме Фолькера Хильмера.



Ганноверский Вендланд. Рундлинг Диарен.
За чайным столом у Йоахима Швебе.
Слева направо: А.А. Новик, Ирмела Швебе,
А.С. Мыльников, Йоахим Швебе.